

Οδηγός χρήσης εκτυπωτή Dell™ V505

Για να παραγγείλετε μελάνι ή αναλώσιμα από τη Dell:

1. Κάντε διπλό κλικ στο εικονίδιο που βρίσκεται στην επιφάνεια εργασίας.



2. Επισκεφτείτε την τοποθεσία της Dell στο web ή παραγγείλετε αναλώσιμα της Dell για τον εκτυπωτή μέσω τηλεφώνου.

www.dell.com/supplies

Για να εξυπηρετηθείτε όσο το δυνατό καλύτερα, βεβαιωθείτε πως έχετε στη διάθεσή σας την ετικέτα εξυπηρέτησης πελατών του εκτυπωτή Dell.

[Εύρεση πληροφοριών](#)

[Πληροφορίες για τον εκτυπωτή](#)

[Παρουσίαση των μενού του πίνακα ελέγχου](#)

[Τοποθέτηση χαρτιού και πρωτότυπων εγγράφων](#)

[Εκτύπωση](#)

[Εκτύπωση από κάρτα μνήμης ή από κλειδί USB](#)

[Αντιγραφή](#)

[Σάρωση](#)

[Αποστολή/λήψη φαξ](#)

[Παρουσίαση λογισμικού](#)

[Λειτουργία σε ασύρματο δίκτυο](#)

[Δίκτυο ομότιμης λειτουργίας](#)

[Αλλαγή ρυθμίσεων εγκατάστασης με χρήση του εκτυπωτή](#)

[Συντήρηση](#)

[Αντιμετώπιση προβλημάτων](#)

[Προδιαγραφές](#)

[Παράρτημα](#)

[Σημείωση άδειας χρήσης](#)

Σημειώσεις, προειδοποιήσεις και προφυλάξεις

 **ΣΗΜΕΙΩΣΗ:** Η ένδειξη **ΣΗΜΕΙΩΣΗ** υποδηλώνει σημαντικές πληροφορίες που σας βοηθούν να κάνετε καλύτερη χρήση του εκτυπωτή.

 **ΕΙΔΟΠΟΙΗΣΗ:** Η ένδειξη **ΠΡΟΕΙΔΟΠΟΙΗΣΗ** υποδηλώνει είτε πιθανή ζημιά στο υλικό είτε απώλεια δεδομένων και σας εξηγεί πώς να αποφύγετε το πρόβλημα.

 **ΠΡΟΣΟΧΗ:** Η ένδειξη **ΠΡΟΣΟΧΗ** υποδηλώνει πιθανότητα **φθοράς ιδιοκτησίας, τραυματισμού ή θανάτου.**

Οι πληροφορίες στο παρόν έγγραφο υπόκεινται σε αλλαγές χωρίς ειδοποίηση.

© 2008 Dell Inc. Με επιφύλαξη παντός δικαιώματος.

Απαγορεύεται αυστηρά η αναπαραγωγή με οποιονδήποτε τρόπο χωρίς την έγγραφη άδεια της Dell Inc.

Εμπορικά σήματα που χρησιμοποιούνται στο παρόν εγχειρίδιο: Η ονομασία *Dell*, το λογότυπο *DELL* και η ονομασία *Dell Ink Management System* είναι εμπορικά σήματα της Dell Inc. Οι ονομασίες *Microsoft* και *Windows* είναι σήματα κατατεθέντα της Microsoft Corporation. Η ονομασία *Windows Vista* αποτελεί εμπορικό σήμα ή σήμα κατατεθέν της Microsoft Corporation στις Ηνωμένες Πολιτείες ή/και άλλες χώρες. Η ονομασία *Bluetooth* είναι εμπορικό σήμα κατατεθέν της Bluetooth SIG, Inc και χρησιμοποιείται από την Dell Inc. με την άδειά της. Οι ονομασίες *Adobe* και *Photoshop* αποτελούν εμπορικά σήματα ή σήματα κατατεθέντα της Adobe Systems Incorporated στις Ηνωμένες Πολιτείες και/ή σε άλλες χώρες.

Στο παρόν έγγραφο ενδέχεται να χρησιμοποιούνται και άλλα εμπορικά σήματα ή εμπορικές ονομασίες για αναφορά είτε στα νομικά πρόσωπα που διεκδικούν τα συγκεκριμένα σήματα και τις ονομασίες, είτε στα προϊόντα τους. Η Dell Inc. αποποιείται κάθε δικαίωμα για την κυριότητα εμπορικών

σημάτων και ονομασιών εκτός από τα δικά της.





ΠΕΡΙΟΡΙΣΜΕΝΑ ΔΙΚΑΙΩΜΑΤΑ ΤΗΣ ΚΥΒΕΡΝΗΣΗΣ ΤΩΝ Η.Π.Α.

Το παρόν λογισμικό και τεκμηρίωση παρέχονται με ΠΕΡΙΟΡΙΣΜΕΝΑ ΔΙΚΑΙΩΜΑΤΑ. Η χρήση, αντιγραφή ή κοινοποίηση από την Κυβέρνηση υπόκειται σε περιορισμούς όπως διατυπώνεται στην υποπαράγραφο (c)(1)(ii) της ρήτρας Περί δικαιωμάτων επί τεχνικών δεδομένων και λογισμικού υπολογιστών (Rights in Technical Data and Computer Software) στο DFARS 252.227-7013 και στις ισχύουσες διατάξεις FAR: Dell Inc., One Dell Way, Round Rock, Texas, 78682, USA.

Μοντέλο V505

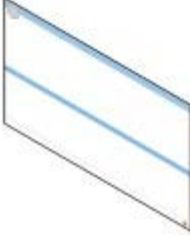
Ιούνιος 2008 SRV F806C Rev. A00

Εύρεση πληροφοριών

Αναζήτηση για	Εύρεση στο
Τρόπο εγκατάστασης του εκτυπωτή	<p>Αφίσα <i>Εγκατάσταση του εκτυπωτή</i></p> 
<ul style="list-style-type: none">• Τρόπο τοποθέτησης εκτυπώσιμων μέσων στον εκτυπωτή• Τρόπο εκτέλεσης βασικών εργασιών εκτύπωσης, αντιγραφής, σάρωσης και αποστολής/λήψης φαξ• Τρόπο εγκατάστασης εσωτερικού ασύρματου προσαρμογέα• Τρόπο επικοινωνίας με τη Dell™	<p><i>Εγχειρίδιο κατόχου</i></p>  <p>ΣΗΜΕΙΩΣΗ: Το <i>Εγχειρίδιο κατόχου</i> ενδέχεται να μη διατίθεται στη χώρα ή την περιοχή σας.</p>
<ul style="list-style-type: none">• Πληροφορίες ασφαλείας για την προετοιμασία χρήσης του εκτυπωτή• Πληροφορίες σχετικά με τους κανονισμούς• Πληροφορίες εγγύησης	<p><i>Οδηγό πληροφοριών προϊόντος</i></p>  <p>ΣΗΜΕΙΩΣΗ: Ο <i>Οδηγός πληροφοριών προϊόντος</i> ενδέχεται να μη διατίθεται στη χώρα ή την περιοχή σας.</p>
<ul style="list-style-type: none">• Τύπους και μεγέθη χαρτιού που υποστηρίζονται• Τρόπο φύλαξης και αποθήκευσης μέσων εκτύπωσης• Τρόπο τοποθέτησης εκτυπώσιμων μέσων στον εκτυπωτή• Τρόπο ρύθμισης παραμέτρων εκτυπωτή• Τρόπο προβολής και εκτύπωσης εγγράφων και φωτογραφιών από κάρτες μνήμης και κλειδιά USB• Τρόπο εγκατάστασης και χρήσης του εκτυπωτή• Τρόπο εγκατάστασης και διαμόρφωσης εσωτερικού ασύρματου προσαρμογέα• Τρόπο φροντίδας και συντήρησης του εκτυπωτή• Τρόπους αντιμετώπισης και επίλυσης προβλημάτων	<p><i>Οδηγό χρήσης</i></p>  <p>ΣΗΜΕΙΩΣΗ: Ο <i>Οδηγός χρήσης</i> βρίσκεται στο CD <i>Drivers and Utilities</i> ή στην τοποθεσία Web στη διεύθυνση support.dell.com.</p>

<ul style="list-style-type: none"> • Λογισμικό και προγράμματα οδήγησης—Πιστοποιημένα προγράμματα οδήγησης για τον εκτυπωτή και προγράμματα εγκατάστασης για το λογισμικό εκτυπωτή Dell • Αρχεία Readme—Πρόσφατες τεχνικές αλλαγές ή πηγές προηγμένων τεχνικών αναφορών για έμπειρους χρήστες ή τεχνικούς 	<p>CD Drivers and Utilities</p>  <p>ΣΗΜΕΙΩΣΗ: Εάν αγοράσατε τον υπολογιστή Dell μαζί με τον εκτυπωτή σας, η τεκμηρίωση και τα προγράμματα οδήγησης για τον εκτυπωτή σας είναι ήδη εγκατεστημένα στον υπολογιστή σας.</p>
<ul style="list-style-type: none"> • Τρόπο αναφοράς στοιχείων του εκτυπωτή όταν επικοινωνείτε στη διεύθυνση support.dell.com ή με το τμήμα υποστήριξης • Τρόπο εύρεσης του κωδικού ταχείας εξυπηρέτησης για κατεύθυνση της κλήσης κατά την επικοινωνία με την τεχνική υποστήριξη. 	<p>Αυτοκόλλητες ταινίες Ετικέτας εξυπηρέτησης πελατών και Κωδικού ταχείας εξυπηρέτησης</p> <p>Αυτές οι ετικέτες βρίσκονται στον εκτυπωτή. Για περισσότερες πληροφορίες σχετικά με τις θέσεις τους, δείτε Παρουσίαση των εξαρτημάτων του εκτυπωτή.</p>
<ul style="list-style-type: none"> • Λύσεις—Υποδείξεις και συμβουλές αντιμετώπισης προβλημάτων, συχνές ερωτήσεις, τεκμηρίωση, λήψη προγραμμάτων οδήγησης και αναβαθμίσεις προϊόντος • Αναβαθμίσεις—Πληροφορίες αναβάθμισης για μεμονωμένα εξαρτήματα όπως μνήμη, κάρτες δικτύου και προαιρετικό εξοπλισμό • Εξυπηρέτηση πελατών—Πληροφορίες επικοινωνίας, κλήσεις στο τμήμα τεχνικής εξυπηρέτησης και πληροφορίες κατάστασης παραγγελιών, εγγύησης και επισκευής 	<p>Ιστοσελίδα υποστήριξης Dell—support.dell.com</p> <p>ΣΗΜΕΙΩΣΗ: Επιλέξτε την περιοχή και τον επιχειρηματικό τομέα σας για να προβάλλετε την αντίστοιχη ιστοσελίδα υποστήριξης.</p>
<ul style="list-style-type: none"> • Αναλώσιμα για τον εκτυπωτή • Εξαρτήματα για τον εκτυπωτή • Ανταλλακτικά μελανιού και εξαρτημάτων για τον εκτυπωτή 	<p>Ιστοσελίδα αναλωσίμων εκτυπωτή Dell—www.dell.com/supplies</p> <p>Μπορείτε να προμηθευτείτε αναλώσιμα εκτύπωσης ηλεκτρονικά, τηλεφωνικά ή επιλέγοντας κάποιο εμπορικό κατάστημα.</p>

Παρουσίαση λογισμικού

- [Χρήση του Dell Imaging Toolbox](#)
- [Χρήση των Προτιμήσεων εκτύπωσης](#)
- [Χρήση του Λογισμικού εργαλείων διαχείρισης fax της Dell](#)
- [Χρήση του Κέντρου υπηρεσίας Dell](#)
- [Σύστημα διαχείρισης μελανιού της Dell](#)
- [Μη αυτόματη εγκατάσταση του Adobe® Photoshop® Album](#)
- [Εγκατάσταση του προαιρετικού προγράμματος οδήγησης XPS](#)

Το λογισμικό του εκτυπωτή περιλαμβάνει:

- **Dell Imaging Toolbox**- Σας επιτρέπει να εκτελείτε διάφορες λειτουργίες σάρωσης, αντιγραφής, λήψης/αποστολής φαξ και εκτύπωσης με νέα σαρωμένα και αποθηκευμένα έγγραφα και φωτογραφίες.
- **Προτιμήσεις εκτύπωσης**- Σας επιτρέπει να προσαρμόσετε τις ρυθμίσεις του εκτυπωτή.
- **Κέντρο υπηρεσίας Dell**- Παρέχει λεπτομερή βοήθεια σε θέματα αντιμετώπισης προβλημάτων, εργασιών συντήρησης και πελατειακής υποστήριξης.
- **Dell Ink Management System™**- Προειδοποιεί όταν στον εκτυπωτή σας εξαντλείται το μελάνι.
- **Adobe® Photoshop® Album Starter Edition**- Σας επιτρέπει την προβολή, διαχείριση και επεξεργασία φωτογραφιών που είναι αποθηκευμένες στον υπολογιστή σας.
- **Γραμμή εργαλείων Dell**- Σας επιτρέπει την εκτύπωση εγγράφων Windows σε ασπρόμαυρη μορφή ή "μόνο κείμενο" για εξοικονόμηση μελανιού καθώς και σάρωση φωτογραφιών και επεξεργασία σαρωμένου κειμένου.

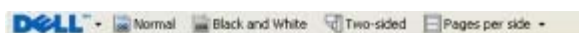

Χρήση του Dell Imaging Toolbox



Το **Dell Imaging Toolbox** σας επιτρέπει:

- Σάρωση, αντιγραφή, αποστολή/λήψη φαξ και χρήση διάφορων εργαλείων για τις ανάγκες σας κατά την εκτύπωση.
- Επιλογή της ποσότητας και της ποιότητας των αντιγράφων.
- Προβολή των εικόνων που θέλετε να εκτυπώσετε, να σαρώσετε, να αντιγράψετε ή να λάβετε/στείλετε μέσω φαξ.
- Χειρισμό των φωτογραφιών στο άλμπουμ ψηφιακών φωτογραφιών.
- Αποστολή σαρωμένων εγγράφων και φωτογραφιών μέσω ηλεκτρονικού ταχυδρομείου.
- Μεταφορά φωτογραφιών από μια φωτογραφική μηχανή ή κάρτα μνήμης.
- Έλεγχο της στάθμης του μελανιού.
- Ηλεκτρονική παραγγελία αναλωσίμων.

Για να ανοίξετε το **Dell Imaging Toolbox**:

1. Στα *Windows Vista*[™]:

- Επιλέξτε  **Όλα τα προγράμματα**.
- Επιλέξτε **Εκτυπωτές Dell**.
- Επιλέξτε **Dell V505**.

Στα *Windows*[®] *XP* και στα *Windows 2000*:

Κάντε κλικ το πλήκτρο **Έναρξη**[®] **Προγράμματα** ή **Όλα τα προγράμματα**[®] **Εκτυπωτές Dell**[®] **Dell V505**.

2. Επιλέξτε **Dell Imaging Toolbox**.

Ανοίγει το πλαίσιο διαλόγου **Dell Imaging Toolbox**.

Η αρχική οθόνη του Dell Imaging Toolbox διαθέτει τις ακόλουθες ενότητες:

Από αυτήν την	Επιλέξτε	Για
------------------	----------	-----

ενότητα:		
Ο σαρωτής σας	Σάρωση	<ul style="list-style-type: none"> • Εκκίνηση εργασίας σάρωσης. • Επιλογή του προγράμματος στο οποίο θέλετε να στείλετε τη σαρωμένη εικόνα. • Επιλογή του τύπου της εικόνας που σαρώνεται. • Επιλογή μιας ρύθμισης ποιότητας για τη σάρωση.
	Αντιγραφή	<ul style="list-style-type: none"> • Δημιουργία αντιγράφων. • Επιλογή της ποιότητας και του χρώματος που θα έχουν τα αντίγραφα σας. • Επιλογή μιας ρύθμισης ποιότητας για τα αντίγραφα σας. • Προσδιορισμό μεγέθους της κενής σελίδας. • Προσδιορισμό μεγέθους της περιοχής του πρωτοτύπου που αντιγράφεται. • Επιλογή διακύμανσης φωτεινότητας για τα αντίγραφα που δημιουργείτε (αυτό μπορεί να γίνει και μέσω του πίνακα ελέγχου). • Αλλαγή μεγέθους των αντιγράφων σας.
	Φαξ	<ul style="list-style-type: none"> • Αποστολή φαξ. • Προσαρμογή λίστας ταχείας κλήσης. • Προσαρμογή των ρυθμίσεων φαξ. • Προβολή και επεξεργασία τηλεφωνικού καταλόγου. • Προβολή και επεξεργασία συνοδευτικής σελίδας. • Προβολή και εκτύπωση αναφορών δραστηριοτήτων φαξ.
Φωτογραφίες	Το άλμπουμ των φωτογραφιών μου	<ul style="list-style-type: none"> • Χειρισμό των αποθηκευμένων φωτογραφιών σε ένα άλμπουμ φωτογραφιών. • Εκτύπωση αποθηκευμένων φωτογραφιών. • Δημιουργία ευχετήριων φωτογραφικών καρτών. • Δημιουργία αφισών από αποθηκευμένες φωτογραφίες. • Επισύναψη μιας αποθηκευμένης φωτογραφίας σε μηνύματα ηλεκτρονικού ταχυδρομείου. • Μετατροπή αποθηκευμένων φωτογραφιών σε PDF.
	Δραστηριότητες	<ul style="list-style-type: none"> • Αλλαγή μεγέθους μιας εικόνας. • Επεξεργασία εικόνων. • Σάρωση πολλών φωτογραφιών. • Μετατροπή ενός σαρωμένου εγγράφου σε κείμενο με χρήση OCR. • Σάρωση πολλών εικόνων σε ένα αρχείο. • Εκτύπωση μιας εικόνας ως πολυσέλιδη αφίσα. • Εκτύπωση φωτογραφιών χωρίς περίγραμμα.
	Μεταφορά φωτογραφιών	Μεταφορά φωτογραφιών από μια φωτογραφική μηχανή ή κάρτα μνήμης.
	Σάρωση πολλών φωτογραφιών	Σάρωση πολλών φωτογραφιών με μια κίνηση και αποθήκευσή τους ως μεμονωμένα αρχεία.
	Εκτύπωση φωτογραφιών χωρίς περίγραμμα	Εκτύπωση φωτογραφιών χωρίς περιγράμματα.
Ρυθμίσεις	Ρυθμίσεις εκτύπωσης	Προσαρμογή ρυθμίσεων εκτυπωτή όπως ποιότητα, αριθμός αντιγράφων, πηγή χαρτιού και προσανατολισμός των εργασιών σάρωσης και αντιγραφής.
	Ρυθμίσεις εργαλειοθήκης	Προσαρμογή ρυθμίσεων εργαλειοθήκης που αφορούν σάρωση, μεταφορά αρχείου, ηλεκτρονικό ταχυδρομείο, Βιβλιοθήκη και άλλα.
	Ρυθμίσεις δικτύου	<ul style="list-style-type: none"> • Ενεργοποίηση δικτύου ομότιμης λειτουργίας. • Εμφάνιση ή απόκρυψη μηνυμάτων σφάλματος από εργασίες εκτύπωσης δικτύου. • Επιλογή τύπου κοινής χρήσης εκτυπωτή μέσω δικτύου. • Αλλαγή ονόματος υπολογιστή και PIN για σάρωση δικτύου.

Οδηγός ρύθμισης ασύρματης λειτουργίας	Εκκίνηση του Οδηγού ρύθμισης ασύρματης λειτουργίας, που σας επιτρέπει να διαμορφώσετε την ασύρματη σύνδεση.
Ρυθμίσεις φαξ	Αποστολή φαξ, προβολή και επεξεργασία τηλεφωνικού καταλόγου και συνοδευτικών σελίδων, εκτύπωση αναφορών δραστηριοτήτων φαξ και προσαρμογή ρυθμίσεων φαξ.

Για περισσότερες πληροφορίες, κάντε κλικ στο εικονίδιο **Βοήθεια** στο **Dell Imaging Toolbox**.

Χρήση των Προτιμήσεων εκτύπωσης



Μπορείτε να αλλάξετε τις ρυθμίσεις του εκτυπωτή στις Προτιμήσεις εκτύπωσης ανάλογα με τον τύπο της εργασίας που θέλετε να πραγματοποιήσετε.

Για να αποκτήσετε πρόσβαση στις Προτιμήσεις εκτύπωσης όταν είναι ανοικτό ένα έγγραφο:

1. Επιλέξτε **Αρχείο® Εκτύπωση**.

Εμφανίζεται το παράθυρο διαλόγου **Εκτύπωση**.

2. Επιλέξτε **Προτιμήσεις**, **Ιδιότητες**, **Επιλογές** ή **Ρύθμιση παραμέτρων** (ανάλογα με το πρόγραμμα ή το λειτουργικό σύστημα).

Εμφανίζεται το παράθυρο διαλόγου **Προτιμήσεις εκτύπωσης**.

Για να αποκτήσετε πρόσβαση στις Προτιμήσεις εκτύπωσης όταν δεν είναι ανοικτό ένα έγγραφο:

1. *Στα Windows Vista:*

- a. Επιλέξτε  **Πίνακας ελέγχου**.
- b. Επιλέξτε **Υλικό και Ήχος**.
- c. Επιλέξτε **Εκτυπωτές**.

Στα Windows XP, επιλέξτε 'Εναρξη® Ρυθμίσεις® Πίνακας Ελέγχου® Εκτυπωτές και άλλο υλικό® Εκτυπωτές και φαξ.

Στα Windows 2000, επιλέξτε 'Εναρξη® Ρυθμίσεις® Εκτυπωτές.

2. Κάντε δεξί κλικ στο εικονίδιο **Dell V505**.

3. Επιλέξτε Προτιμήσεις εκτύπωσης.

 **ΣΗΜΕΙΩΣΗ:** Οι αλλαγές που πραγματοποιούνται στις ρυθμίσεις του εκτυπωτή από τον φάκελο **Εκτυπωτές** γίνονται οι προεπιλεγμένες ρυθμίσεις για τα περισσότερα προγράμματα.

Το παράθυρο διαλόγου Προτιμήσεις εκτύπωσης αποτελείται από τρεις ενότητες:

Καρτέλα	Επιλογές
Παράμετροι εκτύπωσης	Ποιότητα/Ταχύτητα — Επιλέξτε Αυτόματη , Πρόχειρη , Κανονική ή Φωτογραφία ανάλογα με την ποιότητα εκτύπωσης που θέλετε. Η επιλογή Πρόχειρη είναι η ταχύτερη αλλά δεν πρέπει να επιλέγεται εάν έχετε εγκαταστήσει κασέτα εκτύπωσης φωτογραφιών.
	Τύπος μέσου — Σας επιτρέπει να ορίζετε τον τύπο χαρτιού μη αυτόματα ή να τον εντοπίζει αυτόματα ο εκτυπωτής.
	Μέγεθος χαρτιού — Επιλέγετε το μέγεθος του χαρτιού σας.
	Ασπρόμαυρη εκτύπωση — Εκτυπώνετε τις έγχρωμες εικόνες ως ασπρόμαυρες για να εξοικονομήσετε μελάνι στην κασέτα έγχρωμης εκτύπωσης. ΣΗΜΕΙΩΣΗ: Δεν μπορείτε να επιλέξετε αυτή τη ρύθμιση εάν έχετε επιλέξει Χρήση κασέτας έγχρωμης εκτύπωσης σε όλες τις ασπρόμαυρες εκτυπώσεις .
	Χωρίς περίγραμμα — Επιλέγετε το πλαίσιο ελέγχου εάν θέλετε να εκτυπώσετε φωτογραφίες χωρίς περίγραμμα.
	Προσανατολισμός — Επιλέγετε τον τρόπο διάταξης του εγγράφου στην εκτυπωμένη σελίδα. Μπορείτε να εκτυπώσετε χρησιμοποιώντας οριζόντιο ή κατακόρυφο προσανατολισμό.
	Φάκελος — Επιλέξτε το πλαίσιο ελέγχου εάν θέλετε να εκτυπώσετε ένα φάκελο. Η περιοχή Μέγεθος χαρτιού εμφανίζει όλα τα μεγέθη φακέλων που είναι διαθέσιμα για εκτύπωση.
	Αντίγραφα — Προσαρμόστε τον τρόπο εκτύπωσης πολλών αντιγράφων μιας μεμονωμένης εργασίας εκτύπωσης με τον εκτυπωτή: Με σελιδοποίηση , Κανονική ή Εκτύπωση τελευταίας σελίδας πρώτη .
Σύνθετες ρυθμίσεις	Εκτύπωση 2 όψεων — Επιλέξτε την για εκτύπωση και στις δύο πλευρές του χαρτιού. Μπορείτε να διαλέξετε κάποια από τις παρακάτω επιλογές: Αυτόματη , Μη αυτόματη ή Εκτύπωση διπλής όψης .
	Παράταση χρόνου στεγνώματος — Επιλέξτε αυτήν τη ρύθμιση εάν παρατηρήσετε μουτζούρες από μελάνι στο κάτω μέρος των σελίδων στις οποίες πραγματοποιείτε εκτύπωση διπλής όψης. Αυτό επιτρέπει το στέγνωμα του μελανιού στο χαρτί, πριν η μονάδα εκτύπωσης διπλής όψης το τροφοδοτήσει πάλι στον εκτυπωτή και εκτυπώσει στην άλλη πλευρά του χαρτιού. ΣΗΜΕΙΩΣΗ: Θα πρέπει να περιμένετε μερικά δευτερόλεπτα παραπάνω για να ολοκληρωθούν οι εργασίες εκτύπωσης διπλής όψης, εάν ενεργοποιήσετε τη συγκεκριμένη λειτουργία.
	Διάταξη — Επιλέξτε Κανονική , Banner , Αντικατοπτρισμός , N σε ένα φύλλο , Αφίσα , Βιβλίο ή Χωρίς περίγραμμα .
	Αυτόματη ρύθμιση ευκρίνειας εικόνας — Επιλέξτε αυτόματα το καλύτερο επίπεδο ευκρίνειας εικόνας με βάση το περιεχόμενο της εικόνας.
	Πρόγραμμα βελτίωσης εμπειρίας χρήστη της Dell — Σας επιτρέπει να αποκτάτε πρόσβαση σε πληροφορίες και να αλλάζετε την κατάσταση σας στο Πρόγραμμα βελτίωσης εμπειρίας χρήστη της Dell.
	Περισσότερες επιλογές — Σας δίνει τη δυνατότητα να ορίσετε τις ρυθμίσεις των επιλογών Τρόπος εμφάνισης και Ολοκλήρωση εκτύπωσης . Μπορείτε, επίσης, να προβάλετε τον τύπο χαρτιού που εντοπίζει ο εκτυπωτής.
	Συντήρηση
	Καθαρισμός κασετών μελανιού
	Ευθυγράμμιση κασετών μελανιού
	Εκτύπωση δοκιμαστικής σελίδας
	Υποστήριξη δικτύου

Χρήση του Λογισμικού εργαλείων διαχείρισης fax της Dell

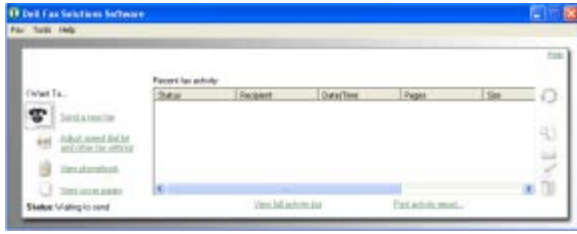

Το **Λογισμικό εργαλείων διαχείρισης fax της Dell** σας δίνει τη δυνατότητα:

- Να στείλετε φαξ.

Κάντε κλικ στην επιλογή **Αποστολή νέου φαξ** και ακολουθήστε τις οδηγίες στην οθόνη του υπολογιστή.

- Να πραγματοποιείτε προσαρμογή των ρυθμίσεων φαξ.

Επιλέξτε **Προσαρμογή λίστας ταχείας κλήσης και άλλων ρυθμίσεων φαξ** για να προσαρμόσετε τις διάφορες ρυθμίσεις φαξ.

- Να προβάλλετε και να διαχειρίζεστε το ευρετήριο σας.

Επιλέξτε **Προβολή ευρετηρίου** για να ανοίξετε το ευρετήριο. Μπορείτε να προσθέσετε, να επεξεργαστείτε ή να διαγράψετε πληροφορίες επαφής ή ομάδας. Μπορείτε, επίσης, να προσθέσετε μια επαφή ή μια ομάδα στη λίστα ταχείας κλήσης.

- Να προβάλλετε και να προσαρμόζετε τη συνοδευτική σελίδα.

Επιλέξτε **Προβολή συνοδευτικών σελίδων** για να ανοίξετε το παράθυρο διαλόγου "Συνοδευτικές σελίδες". Μπορείτε να πραγματοποιήσετε προσαρμογή των φαξ και να προσθέσετε λογότυπα ή να επιλέξετε διάφορες έτοιμες συνοδευτικές σελίδες για αυτά.

- Να προβάλλετε το ιστορικό του φαξ.

Επιλέξτε **Προβολή πλήρους αναφοράς δραστηριοτήτων** για να εμφανίσετε ή να εκτυπώσετε μια λεπτομερή λίστα με όλη τη δραστηριότητα φαξ.

- Να δημιουργήσετε μια αναφορά φαξ.

Επιλέξτε **Εκτύπωση αναφοράς δραστηριοτήτων** για να εμφανίσετε μια λεπτομερή αναφορά με όλες τις δραστηριότητες του φαξ. Επιλέξτε το εικονίδιο **Εκτύπωση** για να εκτυπώσετε την αναφορά δραστηριοτήτων.

Για να αποκτήσετε πρόσβαση στο Λογισμικό εργαλείων διαχείρισης fax της Dell:

1. Στα Windows Vista:

- a. Επιλέξτε  **Προγράμματα**.
- b. Επιλέξτε **Εκτυπωτές Dell**.
- c. Επιλέξτε **Dell V505**.

Στα Windows XP και 2000:

Κάντε κλικ το πλήκτρο **Έναρξη® Προγράμματα** ή **Όλα τα προγράμματα® Εκτυπωτές Dell® Dell V505**.

2. Επιλέξτε **Λογισμικό εργαλείων διαχείρισης fax της Dell**.

Ανοίγει το παράθυρο διαλόγου **Λογισμικό εργαλείων διαχείρισης fax της Dell**.

Χρήση του Κέντρου υπηρεσίας Dell

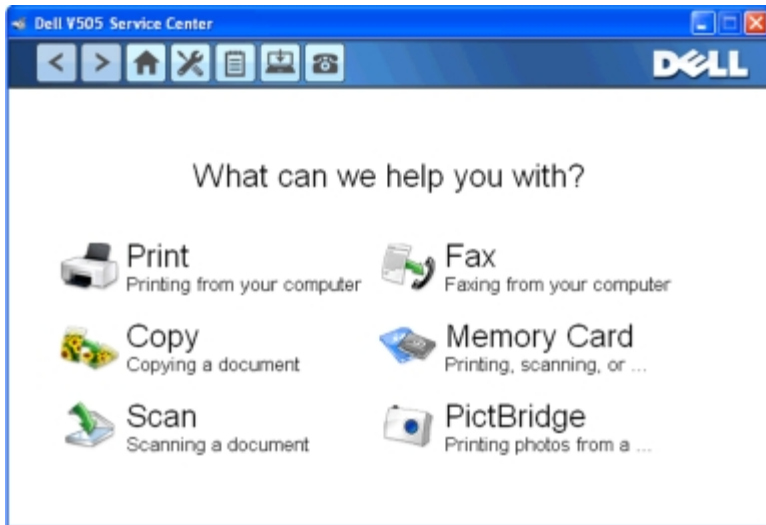

Το **Κέντρο υπηρεσίας Dell** είναι ένα διαγνωστικό εργαλείο που παρέχει βοήθεια στην αντιμετώπιση προβλημάτων που παρουσιάζονται κατά τη χρήση του εκτυπωτή. Περιέχει επίσης συνδέσμους σε οδηγίες εργασιών συντήρησης και την υπηρεσία υποστήριξης.

Για να μεταβείτε στο **Κέντρο υπηρεσίας Dell**, μπορείτε να χρησιμοποιήσετε κάποια από τις παρακάτω μεθόδους.

Από το πλαίσιο διαλόγου του μηνύματος σφάλματος:

Κάντε κλικ στον σύνδεσμο **Για επιπλέον βοήθεια χρησιμοποιήστε το Κέντρο υπηρεσίας Dell**.

Από το μενού Έναρξη:

1. Στα *Windows Vista*:

- a. Επιλέξτε  **Προγράμματα**.
- b. Επιλέξτε **Εκτυπωτές Dell**.
- c. Επιλέξτε **Dell V505**.

Στα *Windows XP* και στα *Windows 2000*:

Κάντε κλικ το πλήκτρο **Έναρξη® Προγράμματα** ή **Όλα τα προγράμματα® Εκτυπωτές Dell® Dell V505**.

2. Επιλέξτε **Κέντρο υπηρεσίας Dell**.

Ανοίγει το πλαίσιο διαλόγου **Κέντρο υπηρεσίας Dell**.

Σύστημα διαχείρισης μελανιού της Dell

Κάθε φορά που εκτυπώνετε μια εργασία, εμφανίζεται μια οθόνη πρόόδου εκτύπωσης στην οποία απεικονίζεται η πρόοδος της εργασίας εκτύπωσης, καθώς και η ποσότητα μελανιού και ο αριθμός των σελίδων που απομένουν, κατά προσέγγιση, για εκτύπωση. Ο μετρητής σελίδων δεν εμφανίζεται κατά τη χρήση της κασέτας για τις πρώτες 50 σελίδες, μέχρι να γίνουν αντιληπτές οι συνήθειες εκτύπωσης, ώστε να είναι εφικτή μια πιο ακριβής καταμέτρηση. Ο αριθμός των σελίδων που απομένουν αλλάζει ανάλογα με τον τύπο των εργασιών εκτύπωσης που εκτελεί ο εκτυπωτής.

Όταν η στάθμη μελανιού είναι χαμηλή, εμφανίζεται στην οθόνη σας μια **Προειδοποίηση χαμηλής στάθμης μελανιού**, όταν προσπαθείτε να εκτυπώσετε. Αν δεν τοποθετήσετε καινούργια κασέτα μελανιού, αυτό το προειδοποιητικό μήνυμα θα εμφανίζεται κάθε φορά που εκτυπώνετε. Για περισσότερες πληροφορίες, δείτε [Αντικατάσταση κασετών μελανιού](#).

Όταν είναι άδεια η μία ή και οι δύο κασέτες μελανιού, εμφανίζεται στην οθόνη το παράθυρο **Αντικατάσταση κασέτας** όταν προσπαθείτε να εκτυπώσετε. Αν συνεχίσετε την εκτύπωση, η συγκεκριμένη εργασία μπορεί να μην εκτυπωθεί όπως θέλετε.

Σε περίπτωση που η κασέτα μελανιού ασπρόμαυρης εκτύπωσης είναι άδεια, μπορείτε να επιλέξετε την εκτέλεση ασπρόμαυρης εκτύπωσης από την κασέτα μελανιού έγχρωμης εκτύπωσης (Επεξεργασία ασπρόμαυρης εκτύπωσης) ενεργοποιώντας τη ρύθμιση **Ολοκλήρωση εκτύπωσης** πριν κάνετε κλικ στο κουμπί **Συνέχιση εκτύπωσης**. Αν επιλέξετε **Ολοκλήρωση εκτύπωσης** και κάνετε κλικ στο κουμπί **Συνέχιση εκτύπωσης**, η "Επεξεργασία ασπρόμαυρης εκτύπωσης" χρησιμοποιείται για όλες τις ασπρόμαυρες εκτυπώσεις μέχρι να αντικατασταθεί η κασέτα ασπρόμαυρης εκτύπωσης ή μέχρι να απενεργοποιηθεί η επιλογή από τις **Περισσότερες επιλογές**, που βρίσκεται στην καρτέλα **Σύνθετες ρυθμίσεις** στις **Προτιμήσεις εκτύπωσης**. Το πλαίσιο διαλόγου **Αντικατάσταση κασέτας** σταματά να εμφανίζεται μόλις αντικαταστήσετε την κασέτα στην οποία η στάθμη του μελανιού είναι χαμηλή. Γίνεται αυτόματη επαναφορά του πλαισίου ελέγχου **Ολοκλήρωση εκτύπωσης** μόλις τοποθετήσετε μια καινούργια ή διαφορετική κασέτα.

Εάν έχει εξαντληθεί το μελάνι στην κασέτα έγχρωμης εκτύπωσης, μπορείτε να επιλέξετε να εκτυπώνετε τα έγχρωμα έγγραφα σε ασπρόμαυρη μορφή ενεργοποιώντας την επιλογή **Ολοκλήρωση εκτύπωσης** πριν πατήσετε το κουμπί **Συνέχιση εκτύπωσης**. Αν επιλέξετε **Ολοκλήρωση εκτύπωσης** και κάνετε κλικ στο κουμπί **Συνέχιση εκτύπωσης**, όλα τα έγχρωμα έγγραφα θα εκτυπώνονται ως ασπρόμαυρα, μέχρι να αντικατασταθεί η κασέτα έγχρωμης εκτύπωσης ή μέχρι να απενεργοποιηθεί η επιλογή από τις **Περισσότερες επιλογές** που βρίσκεται στην καρτέλα **Σύνθετες ρυθμίσεις** στις **Προτιμήσεις εκτύπωσης**. Το πλαίσιο διαλόγου **Αντικατάσταση κασέτας** σταματά να εμφανίζεται μόλις αντικατασταθεί η κασέτα με τη χαμηλή στάθμη του μελανιού. Γίνεται αυτόματη επαναφορά του πλαισίου ελέγχου **Ολοκλήρωση εκτύπωσης** μόλις τοποθετήσετε μια καινούργια ή διαφορετική κασέτα.

Για να προσαρμόσετε τις ρυθμίσεις "Ολοκλήρωση εκτύπωσης":

1. Κάντε κλικ στην καρτέλα **Σύνθετες ρυθμίσεις**.
2. Πατήστε το κουμπί **Περισσότερες επιλογές**.
3. Στην ενότητα "Ολοκλήρωση εκτύπωσης", επιλέξτε είτε το πλαίσιο ελέγχου **Χρήση κασέτας έγχρωμης εκτύπωσης σε όλες τις ασπρόμαυρες εκτυπώσεις** ή **Χρήση κασέτας ασπρόμαυρης εκτύπωσης για ασπρόμαυρη εκτύπωση** για να ενεργοποιήσετε ή να απενεργοποιήσετε αυτές τις λειτουργίες.
4. Κάντε κλικ στο κουμπί **OK**.

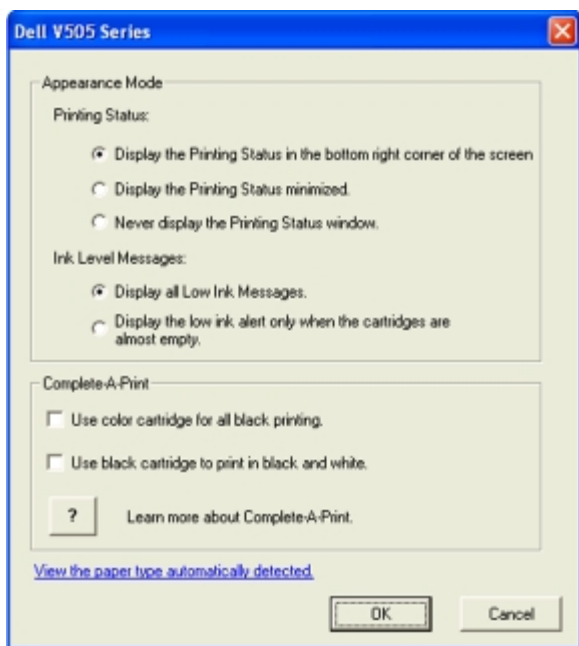

Μη αυτόματη εγκατάσταση του Adobe® Photoshop® Album

1. Τοποθετήστε το CD *Drivers and Utilities*.
2. Στα Windows Vista, επιλέξτε  **Υπολογιστής**.

Στα Windows XP, επιλέξτε **Έναρξη® Ο Υπολογιστής μου**.

Στα Windows 2000, κάντε διπλό κλικ στην επιλογή **Ο υπολογιστής μου** στην επιφάνεια εργασίας.

3. Κάντε διπλό κλικ στο εικονίδιο της **μονάδας CD-ROM** και, στη συνέχεια, κάντε διπλό κλικ στο φάκελο **Adobe**.
4. Κάντε διπλό κλικ στην επιλογή **Autoplay.exe**.
5. Ακολουθήστε τις οδηγίες που εμφανίζονται στην οθόνη για να ολοκληρώσετε την εγκατάσταση.

Εγκατάσταση του προαιρετικού προγράμματος οδήγησης XPS

Το πρόγραμμα οδήγησης XML Paper Specification (XPS) είναι ένα προαιρετικό πρόγραμμα οδήγησης εκτυπωτή σχεδιασμένο ώστε να υπάρχει δυνατότητα χρήσης των προηγμένων λειτουργιών χρωμάτων και γραφικών XPS που είναι διαθέσιμες μόνο στους χρήστες των Windows Vista. Για να χρησιμοποιήσετε τις λειτουργίες XPS, θα πρέπει να εγκαταστήσετε το πρόγραμμα οδήγησης XPS ως πρόσθετο πρόγραμμα οδήγησης μετά την εγκατάσταση του εκτυπωτή σας.

 **ΣΗΜΕΙΩΣΗ:** Πριν να εγκαταστήσετε το πρόγραμμα οδήγησης XPS, ολοκληρώστε τα βήματα της αφίσας *Εγκατάσταση του εκτυπωτή* για να εγκαταστήσετε τον εκτυπωτή στον υπολογιστή σας.

 **ΣΗΜΕΙΩΣΗ:** Πριν να εγκαταστήσετε το πρόγραμμα οδήγησης XPS, πρέπει να εγκαταστήσετε το Λογισμικό ενημέρωσης κώδικα QFE της Microsoft και να κάνετε εξαγωγή των αρχείων προγραμμάτων οδήγησης από το CD *Drivers and Utilities*. Για να εγκαταστήσετε το λογισμικό ενημέρωσης κώδικα, πρέπει να διαθέτετε δικαιώματα διαχειριστή στον υπολογιστή.

Για την εγκατάσταση του Λογισμικού ενημέρωσης κώδικα QFE της Microsoft και για την εξαγωγή του προγράμματος οδήγησης:

1. Τοποθετήστε το CD *Drivers and Utilities* και κάντε κλικ στο κουμπί **Άκυρο** όταν εμφανιστεί ο Οδηγός εγκατάστασης.
2. Επιλέξτε  **Υπολογιστής**.
3. Κάντε διπλό κλικ στο εικονίδιο της **μονάδας CD-ROM** και, στη συνέχεια, κάντε διπλό κλικ στην επιλογή **Προγράμματα οδήγησης**.
4. Κάντε διπλό κλικ στην επιλογή **xps** και, στη συνέχεια, κάντε διπλό κλικ στο αρχείο **setupxps**.

Τα αρχεία του προγράμματος οδήγησης XPS αντιγράφονται στον υπολογιστή σας και ξεκινούν τυχόν απαραίτητα αρχεία XPS της Microsoft. Ακολουθήστε τις οδηγίες στην οθόνη για να ολοκληρώσετε την εγκατάσταση του λογισμικού ενημέρωσης κώδικα.

Για να εγκαταστήσετε το πρόγραμμα οδήγησης:

1. Επιλέξτε  **Πίνακας ελέγχου**.
2. Στην περιοχή **Υλικό και ήχος**, επιλέξτε **Εκτυπωτής** και, στη συνέχεια, κάντε κλικ στην επιλογή **Προσθήκη εκτυπωτή**.
3. Από το παράθυρο διαλόγου **Προσθήκη εκτυπωτή**, επιλέξτε ένα από τα παρακάτω:
 - Εάν χρησιμοποιείτε σύνδεση USB, βεβαιωθείτε πως ο υπολογιστής και ο εκτυπωτής είναι συνδεδεμένοι με το καλώδιο USB και, στη συνέχεια, πραγματοποιήστε τις παρακάτω ενέργειες:
 - a. Επιλέξτε **Προσθήκη τοπικού εκτυπωτή**.
 - b. Από το αναπτυσσόμενο μενού **Χρήση υπάρχουσας θύρας:**, επιλέξτε **Εικονική θύρα εκτυπωτή για USB** και κάντε κλικ στο κουμπί **Επόμενο**.
 - Εάν χρησιμοποιείτε σύνδεση Ethernet ή ασύρματη σύνδεση, βεβαιωθείτε πως ο εκτυπωτής είναι συνδεδεμένος στο δίκτυο και, στη συνέχεια, πραγματοποιήστε τις παρακάτω ενέργειες:
 - a. Επιλέξτε **Προσθήκη εκτυπωτή δικτύου, ασύρματο ή Bluetooth**.

- b. Επιλέξτε τον εκτυπωτή σας από τη λίστα.
 - c. Εάν ο εκτυπωτής σας δεν αναγράφεται στη λίστα, επιλέξτε **Ο εκτυπωτής που επιθυμώ δεν αναγράφεται στη λίστα**.
 - d. Επιλέξτε **Προσθήκη εκτυπωτή με χρήση διεύθυνσης TCP/IP ή ονόματος κεντρικού υπολογιστή** και, στη συνέχεια, κάντε κλικ στο **Επόμενο**.
 - e. Για να εντοπίσετε τη διεύθυνση IP του εκτυπωτή, εκτυπώστε μια σελίδα εγκατάστασης δικτύου από το μενού **Ρύθμιση δικτύου** που βρίσκεται κάτω από το μενού **Ρύθμιση παραμέτρων** του εκτυπωτή.
 - f. Πληκτρολογήστε τη διεύθυνση IP στο πλαίσιο **Όνομα κεντρικού υπολογιστή ή διεύθυνση IP:** και, στη συνέχεια, επιλέξτε **Επόμενο**.
4. Κάντε κλικ στο κουμπί **Από δίσκο**.
- Ανοίγει το παράθυρο διαλόγου **Εγκατάσταση από δίσκο**.
5. Κάντε κλικ στο κουμπί **Αναζήτηση** και περιηγηθείτε στα αρχεία του προγράμματος οδήγησης XPS στον υπολογιστή σας:
- a. Επιλέξτε **Υπολογιστής** και κάντε διπλό κλικ στο **(C:)**.
 - b. Κάντε διπλό κλικ στην επιλογή **Προγράμματα οδήγησης** και, στη συνέχεια, διπλό κλικ στο **ΕΚΤΥΠΩΤΗΣ**.
 - c. Κάντε διπλό κλικ στον φάκελο που αναγράφει τον αριθμό του μοντέλου του εκτυπωτή και, στη συνέχεια, κάντε διπλό κλικ στην επιλογή **Προγράμματα οδήγησης**.
 - d. Κάντε διπλό κλικ στην επιλογή **xps** και επιλέξτε **Άνοιγμα**.
 - e. Από το παράθυρο διαλόγου **Εγκατάσταση από δίσκο**, κάντε κλικ στο **OK**.
6. Κάντε κλικ στο κουμπί **Επόμενο** στα παρακάτω δύο παράθυρα διαλόγου.

Για περισσότερες πληροφορίες σχετικά με το πρόγραμμα οδήγησης XPS, ανατρέξτε στο αρχείο **readme** για το XPS στο CD *Drivers and Utilities*. Το αρχείο μαζί με το αρχείο δέσμης setupxps, βρίσκονται στο φάκελο **xps** (D:\Drivers\xps\readme).

Πληροφορίες για τον εκτυπωτή

- [Παρουσίαση των εξαρτημάτων του εκτυπωτή](#)
- [Παρουσίαση του πίνακα ελέγχου](#)

Μπορείτε να χρησιμοποιήσετε τον εκτυπωτή σας για πολλές εργασίες. Μερικά σημαντικά πράγματα που πρέπει να έχετε υπόψη σας:

- Εάν ο εκτυπωτής είναι συνδεδεμένος σε υπολογιστή, μπορείτε να χρησιμοποιήσετε τον πίνακα ελέγχου του εκτυπωτή ή το λογισμικό του εκτυπωτή για να παράγετε ποιοτικά έγγραφα.
- Δεν χρειάζεται να συνδέσετε τον εκτυπωτή σε υπολογιστή για εκτύπωση, σάρωση ή χρήση της λειτουργίας **Αποθήκευση φωτογραφιών στον υπολογιστή** ή της λειτουργίας **Αρχειο του Office**.
- Δεν χρειάζεται να συνδέσετε τον εκτυπωτή σε υπολογιστή για τη δημιουργία φωτοαντιγράφων, την αποστολή φαξ ή την εκτύπωση από κάρτες μνήμης ή από φωτογραφική μηχανή PictBridge.

 **ΣΗΜΕΙΩΣΗ:** Ο εκτυπωτής (είτε είναι συνδεδεμένος σε υπολογιστή είτε όχι) πρέπει να συνδέεται σε τηλεφωνική γραμμή για να μπορέσετε να στείλετε φαξ.

 **ΣΗΜΕΙΩΣΗ:** Εάν χρησιμοποιείτε modem DSL για τον υπολογιστή σας, θα πρέπει να εγκαταστήσετε φίλτρο DSL στην τηλεφωνική γραμμή στην οποία συνδέεται ο υπολογιστής σας. Για πληροφορίες σχετικά με τα φίλτρα DSL, επικοινωνήστε με τον πάροχο υπηρεσιών DSL.

Παρουσίαση των εξαρτημάτων του εκτυπωτή

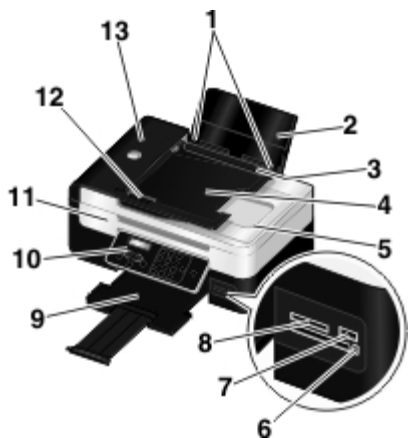





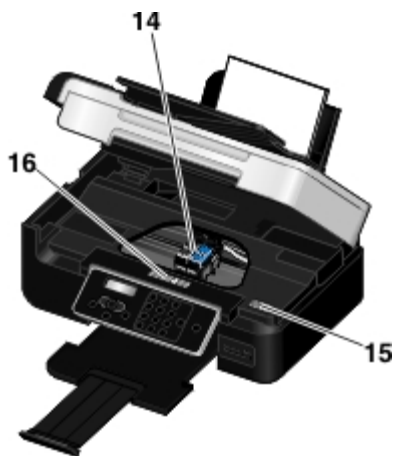

Αριθμός:	Εξάρτημα:	Περιγραφή:
1	Οδηγοί χαρτιού	Διευκολύνουν την ομαλή τροφοδοσία του χαρτιού στον εκτυπωτή.
2	Στήριγμα χαρτιού	Στηρίζει το τοποθετημένο χαρτί.
3	Προστατευτικό εξάρτημα ξένων αντικειμένων	Αποτρέπει την πτώση ξένων αντικειμένων μικρού μεγέθους στη διαδρομή του χαρτιού.
4	Θήκη εισόδου ADF	Συγκρατεί τα πρωτότυπα έγγραφα. Χρησιμοποιήστε τη για σάρωση, αντιγραφή ή αποστολή/λήψη με φαξ εγγράφων πολλών σελίδων.
5	Επάνω κάλυμμα με ενσωματωμένη θήκη εξόδου του ADF	Το επάνω μέρος του εκτυπωτή που, κατά τη σάρωση, συγκρατεί το έγγραφο ή τη φωτογραφία επίπεδη. Μπορείτε επίσης να παραλάβετε από εδώ το πρωτότυπο έγγραφο αφού περάσει από τον ADF.
6	Φωτεινή ένδειξη συσκευής ανάγνωσης	Υποδεικνύει την κατάσταση της συσκευής ανάγνωσης καρτών. Η φωτεινή ένδειξη αναβοσβήνει για να δείξει ότι πραγματοποιείται πρόσβαση σε μια κάρτα μνήμης.

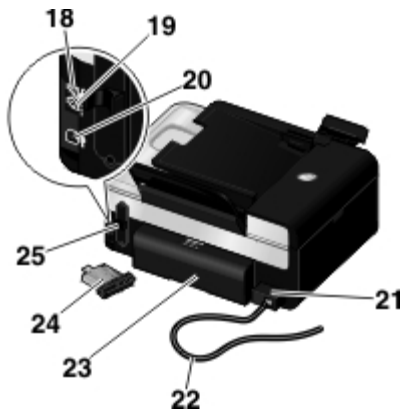
	καρτών	
7	Θύρα PictBridge	Συνδέει μια ψηφιακή φωτογραφική μηχανή δυνατότητας PictBridge ή ένα κλειδί USB με τον εκτυπωτή σας.
8	Υποδοχές κάρτας μνήμης	Υποδοχές για την τοποθέτηση κάρτας μνήμης στην οποία έχουν αποθηκευτεί ψηφιακές φωτογραφίες.
9	Θήκη εξόδου χαρτιού	Συγκρατεί το χαρτί καθώς εξέρχεται από τον εκτυπωτή. ΣΗΜΕΙΩΣΗ: Τραβήξτε το βραχίονα ελέγχου της θήκης εξόδου χαρτιού για να τον προεκτείνετε.
10	Πίνακας ελέγχου	Διαχειρίζεται την αντιγραφή, τη σάρωση, την αποστολή/λήψη φαξ και την εκτύπωση. Για περισσότερες πληροφορίες, δείτε Παρουσίαση του πίνακα ελέγχου .
11	Μονάδα βάσης σαρωτή	Ανασηκώστε για να αποκτήσετε πρόσβαση στις κασέτες μελανιού.
12	Οδηγός χαρτιού του ADF	Βοηθάει την ομαλή τροφοδοσία του χαρτιού στον ADF.
13	Αυτόματος Τροφοδότης Εγγράφων (ADF)	Τροφοδοτεί τον εκτυπωτή με πρωτότυπα έγγραφα.



Αριθμός:	Εξάρτημα:	Περιγραφή:
14	Φορέας κασέτας μελανιού	Συγκρατεί δύο κασέτες μελανιού, μία έγχρωμης και μία ασπρόμαυρης εκτύπωσης ή εκτύπωσης φωτογραφιών.
15	Κωδικός ταχείας εξυπηρέτησης	<ul style="list-style-type: none"> Αναφέρετε τα στοιχεία του εκτυπωτή σας όταν επικοινωνείτε στη διεύθυνση support.dell.com ή επικοινωνήστε με την τεχνική υποστήριξη. Καταχωρήστε τον κωδικό ταχείας εξυπηρέτησης για να κατευθύνετε την κλήση σας, όταν επικοινωνείτε με την τεχνική υποστήριξη. <p>ΣΗΜΕΙΩΣΗ: Ο κωδικός ταχείας εξυπηρέτησης δεν είναι διαθέσιμος σε όλες τις χώρες.</p>
16	Ετικέτα επαναπαραγγελίας αναλωσίμων	Για παραγγελία κασετών μελανιού ή χαρτιού, επισκεφτείτε τη διεύθυνση www.dell.com/supplies .
17	Γυάλινη επιφάνεια σαρωτή	Επιφάνεια στην οποία τοποθετείτε το έγγραφο ή τη φωτογραφία με την πρόσοψη προς τα κάτω για δημιουργία αντιγράφων, σάρωση ή αποστολή φαξ.



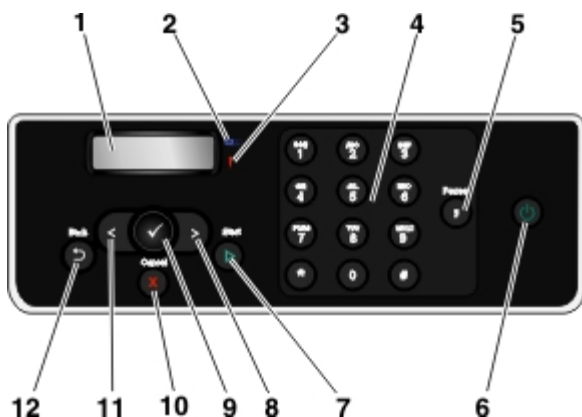

Αριθμός:	Εξάρτημα:	Περιγραφή:
18	Υποδοχή PHONE ( — μεσαία υποδοχή)	<p>Συνδέει πρόσθετες συσκευές, όπως modem δεδομένων/φαξ, τηλέφωνο ή αυτόματο τηλεφωνητή στον εκτυπωτή. Αφαιρέστε το μπλε βύσμα πριν από τη χρήση.</p> <p>ΣΗΜΕΙΩΣΗ: Εάν στη χώρα σας οι τηλεφωνικές επικοινωνίες είναι σειριακές (όπως στη Γερμανία, Σουηδία, Δανία, Αυστρία, Βέλγιο, Ιταλία, Γαλλία και Ελβετία), θα πρέπει να αφαιρέσετε το μπλε βύσμα από την υποδοχή PHONE ( — υποδοχή στην επάνω πλευρά) και, στη συνέχεια, να τοποθετήσετε το κίτρινο τερματικό που παρέχεται για να λειτουργήσει σωστά το φαξ. Στις συγκεκριμένες χώρες δεν θα μπορείτε να χρησιμοποιήσετε αυτή τη θύρα για πρόσθετες συσκευές.</p> 
19	Υποδοχή φαξ ( υποδοχή στην κάτω πλευρά)	<p>Συνδέει μια ενεργή τηλεφωνική γραμμή για την αποστολή και παραλαβή φαξ.</p> <p>ΣΗΜΕΙΩΣΗ: Μην συνδέετε επιπλέον συσκευές στην υποδοχή FAX ( — υποδοχή στην κάτω πλευρά) και μην συνδέετε γραμμή DSL ή ISDN χωρίς τη χρήση ψηφιακού φίλτρου στον εκτυπωτή.</p>
20	Υποδοχή USB	<p>Συνδέει το καλώδιο USB (πωλείται ξεχωριστά). Η άλλη άκρη του καλωδίου USB συνδέεται στον υπολογιστή σας.</p>
21	Τροφοδοτικό	<p>Τροφοδοτεί με ρεύμα τον εκτυπωτή.</p> <p>ΣΗΜΕΙΩΣΗ: Το τροφοδοτικό μπορεί να αφαιρεθεί. Όταν αφαιρέσετε το τροφοδοτικό από τον εκτυπωτή, αλλά παραμένει συνδεδεμένο σε πρίζα, θα ανάψει μια λυχνία LED που θα σας ειδοποιεί ότι το τροφοδοτικό εξακολουθεί να τροφοδοτείται με ρεύμα.</p> <p>ΣΗΜΕΙΩΣΗ: Εάν ο εκτυπωτής είναι απενεργοποιημένος κατά την αποσύνδεση, θα παραμείνει απενεργοποιημένος και μετά την επανασύνδεσή του.</p>
22	Καλώδιο τροφοδοσίας	<p>Συνδέει το τροφοδοτικό του εκτυπωτή με την πρίζα στο σπίτι ή στο γραφείο σας.</p>
23	Κάλυμμα μονάδας εκτύπωσης διπλής όψης	<p>Καλύπτει τη μονάδα εκτύπωσης διπλής όψης.</p> <p>Η μονάδα εκτύπωσης διπλής όψης σας επιτρέπει να εκτυπώνετε και στις δύο πλευρές του χαρτιού με αυτόματο τρόπο.</p>
24	Προαιρετικός Dell Internal Network Adapter 1150	<p>Συσκευή δικτύου που μπορείτε να αγοράσετε ξεχωριστά για να ρυθμίσετε τον εκτυπωτή για χρήση σε ασύρματο δίκτυο.</p>
25	Πίσω κάλυμμα	<p>Κάλυμμα που πρέπει να αφαιρέσετε για να εγκαταστήσετε τον Dell Internal Network Adapter 1150.</p>

Παρουσίαση του πίνακα ελέγχου



Αριθμός	Εξάρτημα:		Ενέργεια:
1	Οθόνη		Προβολή των επιλογών σάρωσης, αντιγραφής, αποστολής/λήψης φαξ και εκτύπωσης, καθώς και των μηνυμάτων κατάστασης και σφάλματος.
2	Λυχνία Wi-Fi		Έλεγχος για ενεργοποίηση της ασύρματης επικοινωνίας Wi-Fi: <ul style="list-style-type: none"> • Η ένδειξη Απενεργοποιημένο υποδεικνύει πως ο εκτυπωτής δεν είναι ενεργοποιημένος. • Πορτοκαλί υποδεικνύει πως ο εκτυπωτής είναι έτοιμος για πραγματοποίηση ασύρματης σύνδεσης, αλλά δεν είναι συνδεδεμένος. • Πορτοκαλί που αναβοσβήνει υποδεικνύει πως οι παράμετροι του εκτυπωτή έχουν ρυθμιστεί αλλά δεν είναι δυνατή η επικοινωνία με το ασύρματο δίκτυο. • Η κατάσταση Μπλε υποδεικνύει πως ο εκτυπωτής είναι συνδεδεμένος σε ασύρματο δίκτυο.
3	Λυχνία σφάλματος		Έλεγχος για ύπαρξη σφάλματος.
4	Πληκτρολόγιο		Καταχώρηση αριθμητικών δεδομένων ή κειμένου.
5	κουμπί παύσης		Εισαγωγή παύσης τριών δευτερολέπτων πριν την κλήση του προγραμματισμένου αριθμού, ώστε να δοθεί προτεραιότητα σε μια εξωτερική γραμμή ή να γίνει χρήση ενός αυτοματοποιημένου συστήματος τηλεφωνητή. ΣΗΜΕΙΩΣΗ: Εισαγωγή παύσης μόνο αφού έχετε ήδη ξεκινήσει την καταχώρηση του αριθμού.
6	Κουμπί λειτουργίας		Ενεργοποίηση ή απενεργοποίηση του εκτυπωτή. ΣΗΜΕΙΩΣΗ: Πατήστε το κουμπί λειτουργίας για περισσότερα από τρία δευτερόλεπτα, ώστε να απενεργοποιηστεί τον εκτυπωτή. Εάν το πατήσετε για λιγότερα από τρία δευτερόλεπτα ο εκτυπωτής μεταβαίνει σε λειτουργία εξοικονόμησης ενέργειας. ΣΗΜΕΙΩΣΗ: Το πάτημα του κουμπιού λειτουργίας δεν απενεργοποιεί τον εκτυπωτή, αν έχει τοποθετηθεί φωτογραφική μηχανή PictBridge με ενεργή εργασία (active session) στη θύρα PictBridge.
7	Κουμπί έναρξης		Εκτέλεση αντιγραφής, σάρωσης ή αποστολής φαξ.
8	Κουμπί Δεξί βέλος		<ul style="list-style-type: none"> • Αύξηση της επιλογής αριθμητικής τιμής. • Μετακίνηση στη λίστα της οθόνης.
9	Κουμπί επιλογής		<ul style="list-style-type: none"> • Πρόσβαση στο μενού που εμφανίζεται τη δεδομένη στιγμή. • Ενεργοποίηση μιας επιλογής μενού. • Εκτέλεση τροφοδοσίας χαρτιού ή εξαγωγής χαρτιού κρατώντας το κουμπί πατημένο για τρία δευτερόλεπτα.

10	Κουμπι ακύρωσης		<ul style="list-style-type: none">• Ακύρωση μιας εργασίας σάρωσης, εκτύπωσης ή αντιγραφής που βρίσκεται σε εξέλιξη.• Έξοδος από μενού χωρίς αποθήκευση των αλλαγών στις ρυθμίσεις μενού.
11	Κουμπι Αριστερό βέλος		<ul style="list-style-type: none">• Μείωση της επιλογής αριθμητικής τιμής.• Μετακίνηση στη λίστα της οθόνης.
12	Κουμπι Πίσω		Επιστροφή στο προηγούμενο μενού.

Λειτουργία σε ασύρματο δίκτυο

- [Ελάχιστες απαιτήσεις εγκατάστασης](#)
- [Ρυθμίσεις δικτύου ασύρματης σύνδεσης](#)
- [Κρυπτογράφηση ασύρματου δικτύου](#)
- [Εγκατάσταση του προσαρμογέα Dell Internal Network Adapter 1150](#)
- [Ρύθμιση του εκτυπωτή για σύνδεση Ethernet](#)
- [Ρύθμιση παραμέτρων του εκτυπωτή σε ασύρματο δίκτυο με χρήση ενός προσωρινού καλωδίου USB \(συνιστάται για τους περισσότερους χρήστες\)](#)
- [Ρύθμιση παραμέτρων εκτυπωτή σε ασύρματο δίκτυο με χρήση σύνδεσης ad hoc](#)
- [Ρύθμιση παραμέτρων του εκτυπωτή σε ασύρματο δίκτυο με χρήση της λειτουργίας Wi-Fi Protected Setup](#)
- [Εκτύπωση σελίδας εγκατάστασης δικτύου](#)
- [Αλλαγή ρυθμίσεων DHCP](#)
- [Αλλαγή ρυθμίσεων ασύρματης λειτουργίας μετά την εγκατάσταση](#)

 **ΣΗΜΕΙΩΣΗ:** Ο προσαρμογέας Dell™ Internal Network Adapter 1150 μπορεί να μην διατίθεται σε όλες τις περιοχές. Συμβουλευτείτε τον τοπικό Αντιπρόσωπο πωλήσεων Dell για να εξασφαλίσετε τη διαθεσιμότητα.

Μπορείτε να διαμορφώσετε τον προσαρμογέα σε ασύρματο δίκτυο:

- Χρησιμοποιώντας σύνδεση ad hoc (πριν δημιουργηθεί η σύνδεση ad hoc, πρέπει πρώτα να δημιουργηθεί το προφίλ ad hoc)
- Χρησιμοποιώντας προσωρινό καλώδιο USB (συνιστάται για τους περισσότερους χρήστες)
- Χρησιμοποιώντας τη λειτουργία προστατευμένης πρόσβασης Wi-Fi Protected Setup (συνιστάται για προχωρημένους χρήστες)

Μπορείτε να διαμορφώσετε τον προσαρμογέα με χρήση της λειτουργίας προστατευμένης πρόσβασης Wi-Fi Protected Setup με τρεις τρόπους:

- Χρησιμοποιώντας τη μέθοδο PIN της λειτουργίας Wi-Fi Protected Setup
- Χρησιμοποιώντας το κουμπί Wi-Fi Protected Setup στην Τοποθεσία Web του δρομολογητή
- Χρησιμοποιώντας το φυσικό κουμπί Wi-Fi Protected Setup στον δρομολογητή

Ελάχιστες απαιτήσεις εγκατάστασης

- Ο Dell Internal Network Adapter 1150
- Ο εκτυπωτής Dell All-In-One Printer
- Ένα υπάρχον ασύρματο δίκτυο
- Το CD *Drivers and Utilities* που παραλάβατε με τον εκτυπωτή
- Υπολογιστής στον οποίο εκτελείται ένα από τα εξής λειτουργικά συστήματα:

Windows Vista™

- ο Microsoft® Windows® XP
- ο Microsoft Windows 2000

Ρυθμίσεις δικτύου ασύρματης σύνδεσης

Ενδέχεται να χρειαστείτε ορισμένες ρυθμίσεις δικτύου ασύρματης σύνδεσης για να ρυθμίσετε τον προσαρμογέα που έχετε εγκαταστήσει στον εκτυπωτή. Ορίστε μερικές από τις ρυθμίσεις που ενδέχεται να απαιτηθούν:

- Όνομα δικτύου, γνωστό και ως SSID (Service Set ID)
- Τύπος BSS (Basic Service Set) (ο τύπος του ασύρματου δικτύου που χρησιμοποιείτε—Ad-Hoc ή υποδομής)

 **ΣΗΜΕΙΩΣΗ:** Για υπολογιστές WPS, ο προεπιλεγμένος τύπος ασύρματου δικτύου είναι το δίκτυο Υποδομής.

- Αριθμός ασύρματου καναλιού
- Έλεγχος ταυτότητας και τύπος κρυπτογράφησης
- Κλειδιά ασφαλείας

 **ΣΗΜΕΙΩΣΗ:** Για να δείτε τις τρέχουσες ρυθμίσεις δικτύου, εκτυπώστε μια σελίδα εγκατάστασης δικτύου ή καλέστε τον πάροχο της υπηρεσίας δικτύου ή την εταιρεία του δρομολογητή για περισσότερες πληροφορίες. Για περισσότερες πληροφορίες σχετικά με την εκτύπωση της σελίδας εγκατάστασης δικτύου, ανατρέξτε στην ενότητα [Εκτύπωση σελίδας εγκατάστασης δικτύου](#).

Κρυπτογράφηση ασύρματου δικτύου

WPA (Wi-Fi Protected Access) είναι η προεπιλεγμένη μέθοδος ασφαλείας για εκτυπωτές με λειτουργία προστατευμένης πρόσβασης Wi-Fi Protected Setup (WPS). Οι ακόλουθοι τύποι ασφαλείας υποστηρίζονται για εκτυπωτές WPS:

- Χωρίς ασφάλεια
- WPA με μηχανισμό κρυπτογράφησης 128 bit TKIP
- WPA2 με μηχανισμό κρυπτογράφησης 128 bit AES-CCMP

Ένα κλειδί WPA (Προστατευμένη πρόσβαση WiFi) που έχει ήδη οριστεί για κοινή χρήση λειτουργεί όπως ένας κωδικός πρόσβασης και πρέπει να πληροί τα εξής κριτήρια:

- Εάν χρησιμοποιείτε δεκαεξαδικούς χαρακτήρες, τα έγκυρα κλειδιά πρέπει να έχουν μήκος 64 χαρακτήρων.
- Εάν χρησιμοποιείτε ASCII τα έγκυρα κλειδιά πρέπει να έχουν μήκος τουλάχιστον 8 χαρακτήρων.

Εγκατάσταση του προσαρμογέα Dell Internal Network Adapter 1150

Εγκατάσταση Dell Internal Network Adapter 1150

1. Απενεργοποιήστε τον εκτυπωτή και, στη συνέχεια, αποσυνδέστε το καλώδιο τροφοδοσίας από την πρίζα.

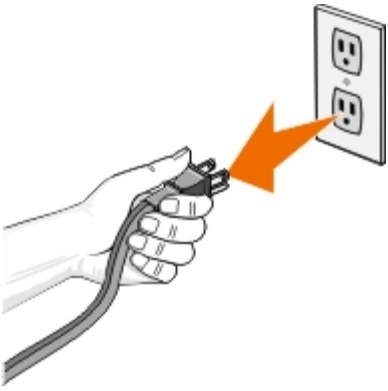

➡ **ΕΙΔΟΠΟΙΗΣΗ:** Εάν δεν αποσυνδέσετε τον εκτυπωτή ενδέχεται να προκαλέσετε ζημιά στον εκτυπωτή και τον προσαρμογέα.

2. Αφαιρέστε το πίσω κάλυμμα.



➡ **ΕΙΔΟΠΟΙΗΣΗ:** Οι κάρτες ασύρματου δικτύου παθαίνουν εύκολα ζημιά από τον στατικό ηλεκτρισμό. Αγγίξτε ένα μεταλλικό αντικείμενο πριν να αγγίξετε τον προσαρμογέα.

3. Αφαιρέστε τον Dell Internal Network Adapter 1150 από τη συσκευασία.

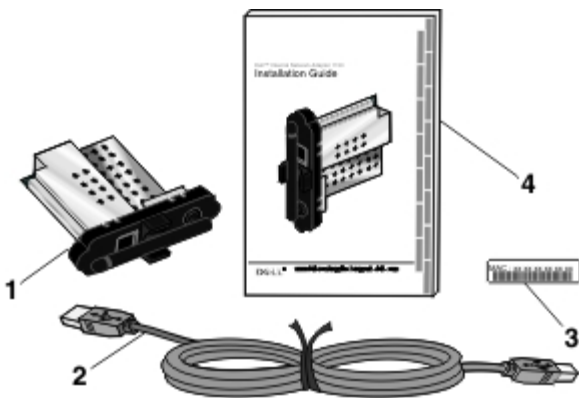

Δείκτης	Στοιχείο
1	Dell Internal Network Adapter 1150
2	Καλώδιο USB
3	Ετικέτα διεύθυνσης MAC
4	Οδηγός εγκατάστασης του Dell Internal Network Adapter 1150

4. Κολλήστε την ετικέτα διεύθυνσης MAC στην πίσω πλευρά του εκτυπωτή σας.



5. Τοποθετήστε τον προσαρμογέα στην πίσω πλευρά του εκτυπωτή, έως ότου κουμπώσει (θα ακουστεί κλικ) στη θέση του.



Είστε πλέον έτοιμοι να ρυθμίσετε τις παραμέτρους του προσαρμογέα, ώστε να λειτουργήσει με το δίκτυο ασύρματης σύνδεσης.

Απεγκατάσταση και επανεγκατάσταση του προσαρμογέα

Εάν ο προσαρμογέας σας δεν λειτουργεί σωστά, μπορεί να πρέπει να τον απεγκαταστήσετε και να τον εγκαταστήσετε ξανά.

ΣΗΜΕΙΩΣΗ: Οι παρακάτω οδηγίες δεν εφαρμόζονται εάν αγοράσατε τον εκτυπωτή σας με προεγκατεστημένο τον προσαρμογέα δικτύου.

1. Απενεργοποιήστε τον εκτυπωτή και, στη συνέχεια, αποσυνδέστε το καλώδιο τροφοδοσίας από την πρίζα.

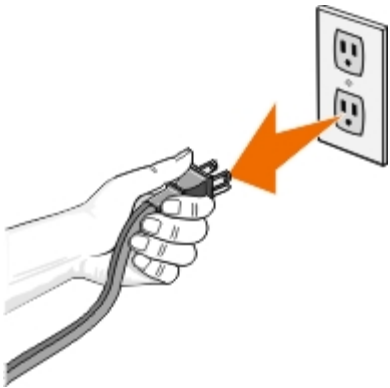

ΕΙΔΟΠΟΙΗΣΗ: Εάν δεν αποσυνδέσετε τον εκτυπωτή ενδέχεται να προκαλέσετε ζημιά στον εκτυπωτή και τον προσαρμογέα.

2. Πιάστε σταθερά τον Εσωτερικό προσαρμογέα δικτύου 1150 της Dell από τις πλαϊνές προεξοχές και τραβήξτε για να τον αφαιρέσετε.

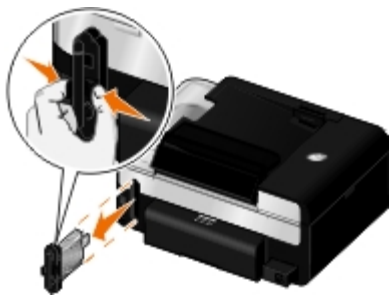

- ➔ **ΕΙΔΟΠΟΙΗΣΗ:** Ο προσαρμογέας δικτύου μπορεί να υποστεί εύκολα βλάβες από τον στατικό ηλεκτρισμό. Αγγίξτε ένα γειωμένο μεταλλικό αντικείμενο πριν να αγγίξετε τον προσαρμογέα.
 - ➔ **ΕΙΔΟΠΟΙΗΣΗ:** Μην πιάσετε την κεραία κατά την αφαίρεση του προσαρμογέα. Εάν τραβήξετε την κεραία μπορεί να προκληθεί βλάβη στον προσαρμογέα.
3. Επανεγκαταστήστε τον προσαρμογέα ακολουθώντας τις οδηγίες εγκατάστασης. Για περισσότερες πληροφορίες, δείτε [Εγκατάσταση Dell Internal Network Adapter 1150](#).

Ρύθμιση του εκτυπωτή για σύνδεση Ethernet



1. Συνδέστε τον εκτυπωτή στο δίκτυο με χρήση καλωδίου Ethernet (διατίθεται ξεχωριστά).
2. Συνδέστε το καλώδιο τροφοδοσίας στην πρίζα και, στη συνέχεια, πατήστε το κουμπί **Λειτουργίας** .

Εμφανίζεται το εικονίδιο σύνδεσης Ethernet  στο βασικό μενού στον πίνακα ελέγχου.

3. Βεβαιωθείτε ότι ο υπολογιστής σας είναι ενεργοποιημένος και στη συνέχεια τοποθετήστε το CD *Drivers and Utilities* που συνοδεύει τον υπολογιστή σας. Γίνεται αυτόματη εκκίνηση του CD.

 **ΣΗΜΕΙΩΣΗ:** Εάν δεν διαθέτετε το CD *Drivers and Utilities*, μπορείτε να πραγματοποιήσετε λήψη του κατάλληλου λογισμικού από τη διεύθυνση support.dell.com.

4. Από την οθόνη **Καλώς ορίσατε**, επιλέξτε **Επόμενο**.
 5. Επιλέξτε **Συμφωνώ με τους όρους της παρούσας Άδειας χρήσης** και, στη συνέχεια, επιλέξτε **Επόμενο**.
 6. Από την οθόνη **Εγκατάσταση πρόσθετου λογισμικού** ή **Το λογισμικό είναι ήδη εγκατεστημένο**, κάντε κλικ στο **Επόμενο**.
 7. Από την οθόνη **Επιλογή τύπου σύνδεσης**, επιλέξτε **Σύνδεση σε ενσύρματο δίκτυο**, και στη συνέχεια κάντε κλικ στο **Επόμενο**.
 8. Ακολουθήστε τις οδηγίες που εμφανίζονται στην οθόνη για να ολοκληρώσετε τη ρύθμιση.
-

Ρύθμιση παραμέτρων του εκτυπωτή σε ασύρματο δίκτυο με χρήση ενός προσωρινού καλωδίου USB (συνιστάται για τους περισσότερους χρήστες)

Επισκόπηση ρύθμισης παραμέτρων

Για ρύθμιση των παραμέτρων του προσαρμογέα με το Βοηθητικό πρόγραμμα ρύθμισης ασύρματης σύνδεσης θα πρέπει να συνδέσετε τον εκτυπωτή, στον οποίο έχετε εγκαταστήσει τον προσαρμογέα, σε υπολογιστή μέσω καλωδίου USB και να πραγματοποιήσετε εκκίνηση του CD *Drivers and Utilities*.

Εάν πρέπει να προσαρμόσετε τις ρυθμίσεις του προσαρμογέα ασύρματης σύνδεσης μετά την εγκατάσταση, δεν απαιτείται το CD. Πραγματοποιήστε εκκίνηση του Βοηθητικού προγράμματος ρύθμισης ασύρματης σύνδεσης.

Στα *Windows Vista*:

1. Επιλέξτε  **Προγράμματα**.
2. Επιλέξτε **Εκτυπωτές Dell**.
3. Επιλέξτε **Dell V505**.
4. Επιλέξτε **Βοηθητικό πρόγραμμα ρύθμισης ασύρματης σύνδεσης**.

Στα *Windows XP* και στα *Windows 2000*:

1. Κάντε κλικ το πλήκτρο **Έναρξη**® **Προγράμματα** ή **Όλα τα προγράμματα**® **Εκτυπωτές Dell**® **Dell V505**.
2. Επιλέξτε **Βοηθητικό πρόγραμμα ρύθμισης ασύρματης σύνδεσης**.

Το Βοηθητικό πρόγραμμα ρύθμισης ασύρματης σύνδεσης σας καθοδηγεί στη διαδικασία ρύθμισης των παραμέτρων. Ο οδηγός μπορεί να εντοπίσει τις ρυθμίσεις του ασύρματου δικτύου με αυτόματο τρόπο ή να σας επιτρέψει να καταχωρήσετε τις ρυθμίσεις παραμέτρων του δικτύου με μη αυτόματο τρόπο.

Πριν να ρυθμίσετε τις παραμέτρους του προσαρμογέα, βεβαιωθείτε ότι ο εκτυπωτής σας έχει ρυθμιστεί σωστά:

- Ο προσαρμογέας έχει εγκατασταθεί σωστά στον εκτυπωτή.
- Οι κασέτες εκτύπωσης έχουν τοποθετηθεί σωστά.
- Έχει τοποθετηθεί χαρτί στον εκτυπωτή.
- Ο εκτυπωτής και ο υπολογιστής συνδέονται με το καλώδιο USB.
- Ο εκτυπωτής είναι ενεργοποιημένος και έτοιμος για εγκατάσταση.

Χρήση προσωρινού καλωδίου USB για τη ρύθμιση παραμέτρων του εκτυπωτή σε ασύρματο δίκτυο (προτείνεται για τους περισσότερους χρήστες)

Πριν ρυθμίσετε τις παραμέτρους του εκτυπωτή σε ασύρματο δίκτυο, βεβαιωθείτε ότι:

- Η εγκατάσταση του ασύρματου δικτύου έχει γίνει σωστά και λειτουργεί κανονικά.
- Ο υπολογιστής που χρησιμοποιείτε είναι συνδεδεμένος στο ίδιο ασύρματο δίκτυο που θέλετε να εγκαταστήσετε τον εκτυπωτή.

1. Εάν χρησιμοποιείτε τον εκτυπωτή σας με καινούργιο υπολογιστή Dell: Συνδέστε το καλώδιο USB μεταξύ της θύρας στην πίσω πλευρά του εκτυπωτή και της θύρας στην πίσω πλευρά του υπολογιστή. Προχωρήστε στο βήμα [βήμα 5](#).

Εάν χρησιμοποιείτε τον εκτυπωτή σας με υπάρχοντα υπολογιστή: Μεταβείτε στο επόμενο βήμα.

2. Βεβαιωθείτε ότι ο υπολογιστής σας είναι ενεργοποιημένος και στη συνέχεια τοποθετήστε το CD *Drivers and Utilities*.
3. Από την οθόνη **Καλώς ορίσατε**, επιλέξτε **Επόμενο**.
4. Επιλέξτε **Συμφωνώ με τους όρους της παρούσας Άδειας χρήσης** και, στη συνέχεια, επιλέξτε **Επόμενο**.
5. Από την οθόνη **Επιλογή τύπου σύνδεσης**, επιλέξτε **Ασύρματη σύνδεση** και, στη συνέχεια, κάντε κλικ στην επιλογή **Επόμενο**.

Εμφανίζεται η οθόνη **Ρύθμιση ασύρματης λειτουργίας**.

6. Ακολουθήστε τις οδηγίες που εμφανίζονται στην οθόνη για να ολοκληρώσετε τη ρύθμιση.

Ρύθμιση παραμέτρων εκτυπωτή σε ασύρματο δίκτυο με χρήση σύνδεσης ad hoc

Ως προεπιλογή, ο εκτυπωτής WPS συνδέεται σε ασύρματο δίκτυο μέσω λειτουργίας υποδομής. Για να συνδέσετε τον εκτυπωτή σε ασύρματο δίκτυο μέσω λειτουργίας ad hoc, αρχικά πρέπει να δημιουργήσετε στον υπολογιστή προφίλ ad hoc.

Για περισσότερες πληροφορίες σχετικά με τη δημιουργία προφίλ ad hoc, ανατρέξτε στην εγκατεστημένη *Βοήθεια* ή στο εγχειρίδιο που συνοδεύει το CD εξωτερικού προσαρμογέα δικτύου.

1. Βεβαιωθείτε ότι ο υπολογιστής σας είναι ενεργοποιημένος και στη συνέχεια τοποθετήστε το CD *Drivers and Utilities*.
2. Από την οθόνη **Καλώς ορίσατε**, επιλέξτε **Επόμενο**.
3. Επιλέξτε **Συμφωνώ με τους όρους της παρούσας Άδειας χρήσης** και, στη συνέχεια, επιλέξτε **Επόμενο**.
4. Από την οθόνη **Εγκατάσταση πρόσθετου λογισμικού** ή **Το λογισμικό εγκαταστάθηκε ήδη**, κάντε κλικ στην επιλογή **Επόμενο**.
5. Από την οθόνη **Επιλογή τύπου σύνδεσης**, επιλέξτε **Ασύρματη σύνδεση** και, στη συνέχεια, κάντε κλικ στην επιλογή **Επόμενο**.

Εμφανίζεται η οθόνη **Ρύθμιση ασύρματης λειτουργίας**.

6. Από την οθόνη **Ρύθμιση ασύρματης λειτουργίας**, επιλέξτε **Επόμενο**.



7. Από την οθόνη **Έλεγχος ένδειξης Wi-Fi**, επιλέξτε το χρώμα στον πίνακα ελέγχου και στη συνέχεια κάντε κλικ στην επιλογή **Επόμενο**.



8. Συνδέστε το καλώδιο εγκατάστασης και, στη συνέχεια, επιλέξτε **Επόμενο**.
9. Από την οθόνη **Επιλογή δικτύου**, επιλέξτε **Σύνδεση σε άλλο δίκτυο** και, στη συνέχεια, κάντε κλικ στην επιλογή **Επόμενο**.
10. Από τη λίστα δικτύου, επιλέξτε το προφίλ σας ad hoc και, στη συνέχεια, επιλέξτε **Επόμενο**.

 **ΣΗΜΕΙΩΣΗ:** Η φωτεινή ένδειξη Wi-Fi μετατρέπεται σε μπλε, επισημαίνοντας έτσι ότι η σύνδεση του εκτυπωτή σε ασύρματο δίκτυο είναι επιτυχής.

11. Αποσυνδέστε το καλώδιο εγκατάστασης και, στη συνέχεια, επιλέξτε **Επόμενο**.
12. Ακολουθήστε τις οδηγίες στην οθόνη εγκατάστασης για να ολοκληρώσετε τη ρύθμιση.

Ρύθμιση παραμέτρων του εκτυπωτή σε ασύρματο δίκτυο με χρήση της λειτουργίας Wi-Fi Protected Setup

Η λειτουργία προστατευμένης πρόσβασης Wi-Fi Protected Setup (WPS) είναι διαθέσιμη μόνο εάν χρησιμοποιείτε δρομολογητή με δυνατότητα WPS. Εάν δεν είστε βέβαιοι για τη δυνατότητα WPS στον δρομολογητή σας, ελέγξτε αν ο δρομολογητής διαθέτει το λογότυπο WPS.



 **ΣΗΜΕΙΩΣΗ:** Η λειτουργία προστατευμένης πρόσβασης Wi-Fi Protected Setup (WPS) συνιστάται μόνο σε πεπειραμένους χρήστες.

Πριν ξεκινήσετε τη ρύθμιση της δυνατότητας WPS, πρέπει να γνωρίζετε τη διεύθυνση IP του δρομολογητή για τις ακόλουθες μεθόδους WPS:

- Λειτουργία προστατευμένης πρόσβασης Wi-Fi Protected Setup με χρήση της μεθόδου PIN. Για περισσότερες πληροφορίες, δείτε [Χρήση λειτουργίας προστατευμένης πρόσβασης Wi-Fi Protected Setup με τη μέθοδο PIN](#).
- Λειτουργία προστατευμένης πρόσβασης Wi-Fi Protected Setup με χρήση του κουμπιού στην ιστοσελίδα του δρομολογητή. Για περισσότερες πληροφορίες, δείτε [Χρήση κουμπιού της λειτουργίας προστατευμένης πρόσβασης Wi-Fi Protected Setup στην ιστοσελίδα του δρομολογητή](#).

Για τη λειτουργία προστατευμένης πρόσβασης Wi-Fi Protected Setup με χρήση του κουμπιού στον δρομολογητή, δεν απαιτείται η διεύθυνση IP του δρομολογητή. Για περισσότερες πληροφορίες, δείτε [Χρήση του φυσικού κουμπιού λειτουργίας προστατευμένης πρόσβασης Wi-Fi Protected Setup στον δρομολογητή](#).

Εάν δεν είστε βέβαιοι για τη διεύθυνση IP του δρομολογητή, ακολουθήστε τις οδηγίες για [Χρήση προσωρινού καλωδίου USB για τη ρύθμιση παραμέτρων του εκτυπωτή σε ασύρματο δίκτυο \(προτείνεται για τους περισσότερους χρήστες\)](#).

ΣΗΜΕΙΩΣΗ: Εάν η ασφάλεια του ασύρματου δικτύου σας είναι απενεργοποιημένη, θα πρέπει να ενεργοποιήσετε τις ρυθμίσεις ασφαλείας, πριν προχωρήσετε στη ρύθμιση παραμέτρων WPS. (Συμβουλευθείτε την τεκμηρίωση του κατασκευαστή του ασύρματου δρομολογητή.) Εάν δεν ενεργοποιήσετε την ασφάλεια του ασύρματου δικτύου σας, η ρύθμιση παραμέτρων του εκτυπωτή σας μέσω WPS μπορεί να έχει ως αποτέλεσμα την αλλαγή των ρυθμίσεων του ασύρματου δικτύου σας. Για να δείτε τις τρέχουσες ρυθμίσεις ασύρματου δικτύου σας, εκτυπώστε μια σελίδα εγκατάστασης δικτύου. Για περισσότερες πληροφορίες σχετικά με την εκτύπωση της σελίδας εγκατάστασης δικτύου, ανατρέξτε στην ενότητα [Εκτύπωση σελίδας εγκατάστασης δικτύου](#).

Χρήση λειτουργίας προστατευμένης πρόσβασης Wi-Fi Protected Setup με τη μέθοδο PIN

1. Εάν χρησιμοποιείτε τον εκτυπωτή σας με καινούργιο υπολογιστή Dell: Συνδέστε το καλώδιο USB μεταξύ της θύρας στην πίσω πλευρά του εκτυπωτή και της θύρας στην πίσω πλευρά του υπολογιστή. Προχωρήστε στο βήμα [βήμα 6](#).

Εάν χρησιμοποιείτε τον εκτυπωτή σας με υπάρχοντα υπολογιστή: Προχωρήστε στο επόμενο βήμα.

2. Βεβαιωθείτε ότι ο υπολογιστής σας είναι ενεργοποιημένος και στη συνέχεια τοποθετήστε το CD *Drivers and Utilities*.
3. Από την οθόνη **Καλώς ορίσατε**, επιλέξτε **Επόμενο**.
4. Επιλέξτε **Συμφωνώ με τους όρους της παρούσας Άδειας χρήσης** και, στη συνέχεια, επιλέξτε **Επόμενο**.
5. Από την οθόνη **Εγκατάσταση πρόσθετου λογισμικού** ή **Το λογισμικό εγκαταστάθηκε ήδη**, κάντε κλικ στη επιλογή **Επόμενο**.
6. Από την οθόνη **Επιλογή τύπου σύνδεσης**, επιλέξτε **Ασύρματη σύνδεση** και, στη συνέχεια, κάντε κλικ στην επιλογή **Επόμενο**.
7. Περιμένετε έως ότου εμφανιστεί η οθόνη **Ρύθμιση ασύρματης λειτουργίας**.



8. Χρησιμοποιώντας ένα πρόγραμμα περιήγησης στο Internet, πληκτρολογήστε τη διεύθυνση IP του δρομολογητή και πατήστε **Enter**.

Ανοίγει η ιστοσελίδα του δρομολογητή σας. Μεταβείτε στην ενότητα Wi-Fi Protected Setup (WPS).



IP Address

ΣΗΜΕΙΩΣΗ: Ενδέχεται να σας ζητηθεί να καταχωρήσετε το όνομα χρήστη και τον κωδικό πρόσβασης. Εάν δεν είστε βέβαιοι για το όνομα χρήστη και τον κωδικό πρόσβασης, επικοινωνήστε με τη γραμμή βοήθειας του κατασκευαστή του δρομολογητή ή με την υπηρεσία παροχής Internet.

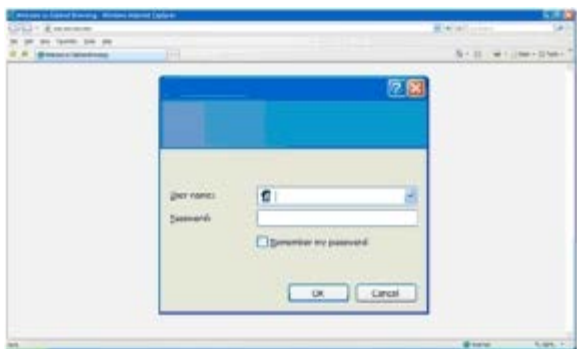

9. Από τον πίνακα ελέγχου του εκτυπωτή, χρησιμοποιήστε το κουμπί του αριστερού ή του δεξιού βέλους ◀ ▶ για να μετακινηθείτε στην επιλογή Ρύθμιση παραμέτρων και, στη συνέχεια, πατήστε το κουμπί **επιλογής** ✓.
10. Πατήστε το κουμπί του αριστερού ή του δεξιού βέλους ◀ ▶ για να μεταβείτε στην επιλογή Ρύθμιση δικτύου και, στη συνέχεια, πατήστε το κουμπί **επιλογής** ✓.
11. Πατήστε το κουμπί του αριστερού ή του δεξιού βέλους ◀ ▶ για να μεταβείτε στην επιλογή Wi-Fi Protected Setup και, στη συνέχεια, πατήστε το κουμπί **επιλογής** ✓.
12. Χρησιμοποιήστε το κουμπί του αριστερού ή του δεξιού βέλους ◀ ▶ για να μεταβείτε στην επιλογή PIN και, στη συνέχεια, πατήστε το κουμπί **επιλογής** ✓.
13. Πατήστε το κουμπί **επιλογής** ✓, για να συνεχίσετε.



14. Πληκτρολογήστε το PIN που υπάρχει στον πίνακα ελέγχου του εκτυπωτή σας στο πεδίο PIN της σελίδας WPS του δρομολογητή σας, εντός δύο λεπτών. Περιμένετε έως ότου ολοκληρωθεί η ρύθμιση παραμέτρων.

- Εάν η ρύθμιση είναι επιτυχής

στον πίνακα ελέγχου του εκτυπωτή εμφανίζεται το μήνυμα Wi-Fi Protected Setup επιτυχής.

Ελέγξτε εάν η φωτεινή ένδειξη Wi-Fi του εκτυπωτή ανάβει με μπλε χρώμα. Για περισσότερες πληροφορίες, δείτε [Λυχνία Wi-Fi](#). Συνεχίστε με [βήμα 15](#).



- Εάν η ρύθμιση δεν είναι επιτυχής ή έχει λήξει

Περιμένετε λίγα λεπτά και στη συνέχεια εκτελέστε [βήμα 9](#) έως το [βήμα 14](#) ξανά.

15. Κλείστε τη σελίδα WPS του δρομολογητή.
16. Ακολουθήστε τις οδηγίες στην οθόνη εγκατάστασης για να ολοκληρώσετε τη ρύθμιση.



Χρήση κουμπιού της λειτουργίας προστατευμένης πρόσβασης Wi-Fi Protected Setup στην ιστοσελίδα του δρομολογητή

1. Εάν χρησιμοποιείτε τον εκτυπωτή σας με καινούργιο υπολογιστή Dell: Συνδέστε το καλώδιο USB μεταξύ της θύρας στην πίσω πλευρά του εκτυπωτή και της θύρας στην πίσω πλευρά του υπολογιστή. Προχωρήστε στο βήμα [βήμα 6](#).

Εάν χρησιμοποιείτε τον εκτυπωτή σας με υπάρχοντα υπολογιστή: Μεταβείτε στο επόμενο βήμα.

2. Βεβαιωθείτε ότι ο υπολογιστής σας είναι ενεργοποιημένος και στη συνέχεια τοποθετήστε το CD *Drivers and Utilities*.
3. Από την οθόνη **Καλώς ορίσατε**, επιλέξτε **Επόμενο**.
4. Επιλέξτε **Συμφωνώ με τους όρους της παρούσας Άδειας χρήσης** και, στη συνέχεια, επιλέξτε **Επόμενο**.
5. Από την οθόνη **Εγκατάσταση πρόσθετου λογισμικού** ή **Το λογισμικό εγκαταστάθηκε ήδη**, κάντε κλικ στη επιλογή **Επόμενο**.
6. Από την οθόνη **Επιλογή τύπου σύνδεσης**, επιλέξτε **Ασύρματη σύνδεση** και, στη συνέχεια, κάντε κλικ στην επιλογή **Επόμενο**.
7. Περιμένετε έως ότου εμφανιστεί η οθόνη **Ρύθμιση ασύρματης λειτουργίας**.



8. Χρησιμοποιώντας ένα πρόγραμμα περιήγησης δικτύου, πληκτρολογήστε τη διεύθυνση IP του δρομολογητή και πατήστε **Enter**.



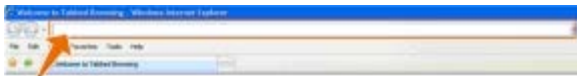





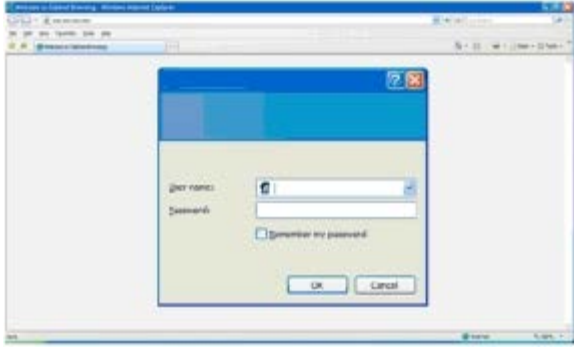



Ανοίγει η ιστοσελίδα του δρομολογητή σας. Μεταβείτε στην ενότητα WPS.



IP Address

- ΣΗΜΕΙΩΣΗ:** Ενδέχεται να σας ζητηθεί να καταχωρήσετε το όνομα χρήστη και τον κωδικό πρόσβασης. Εάν δεν είστε βέβαιοι για το όνομα χρήστη και τον κωδικό πρόσβασης, επικοινωνήστε με τη γραμμή βοήθειας του κατασκευαστή του δρομολογητή ή με την υπηρεσία παροχής Internet.



9. Από τον πίνακα ελέγχου του εκτυπωτή, χρησιμοποιήστε το κουμπί του αριστερού ή του δεξιού βέλους   για να μετακινηθείτε στην επιλογή **Ρύθμιση παραμέτρων** και, στη συνέχεια, πατήστε το κουμπί **επιλογής** .
10. Πατήστε το κουμπί του αριστερού ή του δεξιού βέλους   για να μεταβείτε στην επιλογή **Ρύθμιση δικτύου** και, στη συνέχεια, πατήστε το κουμπί **επιλογής** .
11. Πατήστε το κουμπί του αριστερού ή του δεξιού βέλους   για να μεταβείτε στην επιλογή **Wi-Fi Protected Setup** και, στη συνέχεια, πατήστε το κουμπί **επιλογής** .
12. Χρησιμοποιήστε το κουμπί του αριστερού ή του δεξιού βέλους   για να πραγματοποιήσετε κύλιση στην επιλογή **Κουμπί** και, στη συνέχεια, πατήστε το κουμπί **επιλογής** .
13. Πατήστε το κουμπί **επιλογής** , για να συνεχίσετε.



14. Κάντε κλικ στο **κουμπί** στη σελίδα WPS του δρομολογητή σας μέσα σε δύο λεπτά. Περιμένετε έως ότου ολοκληρωθεί η ρύθμιση παραμέτρων.
 - Εάν η ρύθμιση είναι επιτυχής

στον πίνακα ελέγχου του εκτυπωτή εμφανίζεται το μήνυμα **Wi-Fi Protected Setup επιτυχής**.

Ελέγξτε εάν η φωτεινή ένδειξη Wi-Fi του εκτυπωτή ανάβει με μπλε χρώμα. Για περισσότερες πληροφορίες, δείτε [Λογία Wi-Fi](#). Συνεχίστε με [βήμα 15](#).



- Εάν η ρύθμιση δεν είναι επιτυχής ή έχει λήξει

Περιμένετε λίγα λεπτά και στη συνέχεια εκτελέστε [βήμα 9](#) έως το [βήμα 14](#) ξανά.

15. Κλείστε τη σελίδα WPS του δρομολογητή.

16. Ακολουθήστε τις οδηγίες στην οθόνη εγκατάστασης για να ολοκληρώσετε τη ρύθμιση.



Χρήση του φυσικού κουμπιού λειτουργίας προστατευμένης πρόσβασης Wi-Fi Protected Setup στον δρομολογητή

1. *Εάν χρησιμοποιείτε τον εκτυπωτή σας με καινούργιο υπολογιστή Dell:* Συνδέστε το καλώδιο USB μεταξύ της θύρας στην πίσω πλευρά του εκτυπωτή και της θύρας στην πίσω πλευρά του υπολογιστή. Προχωρήστε στο βήμα [βήμα 6](#).

Εάν χρησιμοποιείτε τον εκτυπωτή σας με υπάρχοντα υπολογιστή: Μεταβείτε στο επόμενο βήμα.

2. Βεβαιωθείτε ότι ο υπολογιστής σας είναι ενεργοποιημένος και στη συνέχεια τοποθετήστε το CD *Drivers and Utilities*.

3. Από την οθόνη **Καλώς ορίσατε**, επιλέξτε **Επόμενο**.













4. Επιλέξτε **Συμφωνώ με τους όρους της παρούσας Άδειας χρήσης** και, στη συνέχεια, επιλέξτε **Επόμενο**.

5. Από την οθόνη **Εγκατάσταση πρόσθετου λογισμικού** ή **Το λογισμικό εγκαταστάθηκε ήδη**, κάντε κλικ στη επιλογή **Επόμενο**.

6. Από την οθόνη **Επιλογή τύπου σύνδεσης**, επιλέξτε **Ασύρματη σύνδεση** και, στη συνέχεια, κάντε κλικ στην επιλογή **Επόμενο**.

7. Περιμένετε έως ότου εμφανιστεί η οθόνη **Ρύθμιση ασύρματης λειτουργίας**.



8. Από τον πίνακα ελέγχου του εκτυπωτή, χρησιμοποιήστε το κουμπί του αριστερού ή του δεξιού βέλους   για να μετακινηθείτε στην επιλογή Ρύθμιση παραμέτρων και, στη συνέχεια, πατήστε το κουμπί **επιλογής** .
9. Πατήστε το κουμπί του αριστερού ή του δεξιού βέλους   για να μεταβείτε στην επιλογή Ρύθμιση δικτύου και, στη συνέχεια, πατήστε το κουμπί **επιλογής** .
10. Πατήστε το κουμπί του αριστερού ή του δεξιού βέλους   για να μεταβείτε στην επιλογή Wi-Fi Protected Setup και, στη συνέχεια, πατήστε το κουμπί **επιλογής** .
11. Χρησιμοποιήστε το κουμπί του αριστερού ή του δεξιού βέλους   για να πραγματοποιήσετε κύλιση στην επιλογή Κουμπί και, στη συνέχεια, πατήστε το κουμπί **επιλογής** .
12. Πατήστε το κουμπί **επιλογής** , για να συνεχίσετε.



13. Μεταβείτε στον δρομολογητή σας και εντός δύο λεπτών πατήστε το κουμπί του δρομολογητή. Περιμένετε έως ότου ολοκληρωθεί η ρύθμιση παραμέτρων.

 **ΣΗΜΕΙΩΣΗ:** Σε ορισμένους δρομολογητές, η διαδικασία ρύθμισης παραμέτρων είναι λιγότερο ή περισσότερο χρονοβόρα. Ανατρέξτε στο εγχειρίδιο του δρομολογητή για τον χρόνο που απαιτείται να ενεργοποιηθεί το κουμπί του δρομολογητή πριν τη λήξη της σύνδεσης ρύθμισης.

- Εάν η ρύθμιση είναι επιτυχής

στον πίνακα ελέγχου του εκτυπωτή εμφανίζεται το μήνυμα Wi-Fi Protected Setup επιτυχής.

Ελέγξτε εάν η φωτεινή ένδειξη Wi-Fi του εκτυπωτή ανάβει με μπλε χρώμα. Για περισσότερες πληροφορίες, δείτε [Λυχνία Wi-Fi](#). Συνεχίστε με [βήμα 15](#).



- Εάν η ρύθμιση δεν είναι επιτυχής ή έχει λήξει

Περιμένετε λίγα λεπτά και στη συνέχεια εκτελέστε [βήμα 8](#) έως το [βήμα 13](#) ξανά.

14. Ακολουθήστε τις οδηγίες στην οθόνη εγκατάστασης για να ολοκληρώσετε τη ρύθμιση.











Στα Windows Vista

Για να ρυθμίσετε τις παραμέτρους του εκτυπωτή σας στο ασύρματο δίκτυο μέσω της εφαρμογής WPS, μπορείτε να χρησιμοποιήσετε τα Windows Vista™ αντί να χρησιμοποιήσετε τις μεθόδους πατήματος κουμπίου ή της μεθόδου PIN. Για περισσότερες πληροφορίες σχετικά με τη χρήση των Windows Vista, δείτε την τεκμηρίωση που συνοδεύει το λειτουργικό σας σύστημα.

Εκτύπωση σελίδας εγκατάστασης δικτύου

Για να εντοπίσετε τη διεύθυνση IP του εκτυπωτή και άλλες ρυθμίσεις ασύρματου δικτύου όπως το SSID, τύπο BSS και λειτουργία ασφαλείας ασύρματης σύνδεσης, εκτυπώστε μια σελίδα εγκατάστασης δικτύου.







1. Από το κύριο μενού του πίνακα ελέγχου του εκτυπωτή, πατήστε το αριστερό ή το δεξί κουμπί **βέλους**   για να μεταβείτε στην επιλογή **Ρύθμιση παραμέτρων** και, στη συνέχεια, πατήστε το κουμπί **επιλογής** .
2. Πατήστε το αριστερό ή το δεξί κουμπί **βέλους**   για να μεταβείτε στην επιλογή **Ρύθμιση δικτύου** και, στη συνέχεια, πατήστε το κουμπί **επιλογής** .
3. Πατήστε το αριστερό κουμπί ή το δεξί κουμπί **βέλους**   για να μεταβείτε στην επιλογή **Εκτύπωση σελίδας εγκατάστασης** και, στη συνέχεια, πατήστε το κουμπί **επιλογής** .

Ακολουθήστε τις οδηγίες που εμφανίζονται στην οθόνη του εκτυπωτή. Εκτυπώνεται η σελίδα εγκατάστασης δικτύου.









Η διεύθυνση IP του προσαρμογέα φέρει την ένδειξη **Διεύθυνση:** κάτω από την κεφαλίδα **TCP/IP**.

Αλλαγή ρυθμίσεων DHCP

Το πρωτόκολλο Dynamic Host Configuration Protocol (DHCP) εκχωρεί αυτόματα διευθύνσεις IP, μάσκες δευτερεύοντος δικτύου και προεπιλεγμένη πύλη. Πρέπει να απενεργοποιήσετε το DHCP από τον πίνακα ελέγχου για να εκχωρήσετε διεύθυνση IP με μη αυτόματο τρόπο.

1. Από το κύριο μενού, χρησιμοποιήστε τα κουμπιά του αριστερού και του δεξιού **βέλους**   για να μεταβείτε στην επιλογή **ΡΥΘΜΙΣΗ ΠΑΡΑΜΕΤΡΩΝ** και, στη συνέχεια, πατήστε το κουμπί **επιλογής** .
2. Από το μενού **Ρύθμιση παραμέτρων**, χρησιμοποιήστε τα κουμπιά του αριστερού και του δεξιού **βέλους**   για να μεταβείτε στην επιλογή **Ρύθμιση δικτύου** και, στη συνέχεια, πατήστε το κουμπί **επιλογής** .



3. Χρησιμοποιήστε τα κουμπιά του αριστερού και του δεξιού **βέλους**   για να μεταβείτε στην επιλογή **Μενού TCP/IP** και, στη συνέχεια, πατήστε το κουμπί **επιλογής** .
4. Χρησιμοποιήστε τα κουμπιά του αριστερού και του δεξιού **βέλους**   για να μεταβείτε στην επιλογή **Ενεργοποίηση DHCP** και, στη συνέχεια, πατήστε το κουμπί **επιλογής** .
5. Χρησιμοποιήστε τα κουμπιά του αριστερού και του δεξιού **βέλους**   για να μεταβείτε σε μία επιλογή και, στη συνέχεια, πατήστε το κουμπί **επιλογής**  για να αποθηκεύσετε τη ρύθμιση.

Αλλαγή ρυθμίσεων ασύρματης λειτουργίας μετά την εγκατάσταση

Για ρύθμιση των παραμέτρων του εκτυπωτή με το Βοηθητικό πρόγραμμα ρύθμισης ασύρματης σύνδεσης, θα πρέπει να συνδέσετε τον ασύρματο εκτυπωτή σε έναν υπολογιστή μέσω καλωδίου USB και να πραγματοποιήσετε εκκίνηση του CD *Drivers and Utilities*.

Εάν πρέπει να προσαρμόσετε τις ρυθμίσεις του προσαρμογέα ασύρματης σύνδεσης μετά την εγκατάσταση, δεν απαιτείται το CD. Πραγματοποιήστε εκκίνηση του Βοηθητικού προγράμματος ρύθμισης ασύρματης σύνδεσης.

Στα Windows Vista:

1. Επιλέξτε  **Προγράμματα**.
2. Επιλέξτε **Εκτυπωτές Dell**.
3. Επιλέξτε **Dell V505**.
4. Επιλέξτε **Βοηθητικό πρόγραμμα ρύθμισης ασύρματης λειτουργίας της Dell**.
5. Ακολουθήστε τις οδηγίες που εμφανίζονται στην οθόνη για να αλλάξετε τις ρυθμίσεις του ασύρματου δικτύου.

Στα Windows XP και στα Windows 2000:

1. Κάντε κλικ το πλήκτρο **Έναρξη** **Προγράμματα** ή **Όλα τα προγράμματα** **Εκτυπωτές Dell** **Dell V505**.
2. Επιλέξτε **Βοηθητικό πρόγραμμα ρύθμισης ασύρματης λειτουργίας της Dell**.
3. Ακολουθήστε τις οδηγίες που εμφανίζονται στην οθόνη για να αλλάξετε τις ρυθμίσεις του ασύρματου δικτύου.

Το Βοηθητικό πρόγραμμα ρύθμισης ασύρματης λειτουργίας σας καθοδηγεί στη διαδικασία ρύθμισης των παραμέτρων. Ο οδηγός μπορεί να εντοπίσει τις ρυθμίσεις του ασύρματου δικτύου με αυτόματο τρόπο ή να σας επιτρέψει να καταχωρήσετε τις ρυθμίσεις παραμέτρων του δικτύου με μη αυτόματο τρόπο.









Παρουσίαση των μενού του πίνακα ελέγχου

- [Αντιγραφή](#)
- [Σάρωση](#)
- [Φαξ](#)
- [Φωτογραφία](#)
- [Λειτουργία Αρχείο του Office](#)
- [Λειτουργία PictBridge](#)
- [Λειτουργία Bluetooth](#)
- [Λειτουργία Ρύθμισης παραμέτρων](#)
- [Λειτουργία Συντήρησης](#)



Αντιγραφή

Κύριο μενού	Κύριο μενού λειτουργίας
Αντιγραφή	Έγχρωμο αντίγραφο
	Αντίγραφα
	Ποιότητα
	Σκούρο
	Ρύθμιση χαρτιού
	Αντίγραφα διπλής όψης
	Ζουμ
	Επανάληψη εικόνας
	Σελιδοποίηση
	N σε ένα φύλλο
	Μέγεθος πρωτοτύπου
	Τύπος πρωτοτύπου
	Αντίγραφο κάρτας μεγέθους ταυτότητας

Για να προβάλετε ή να αλλάξετε τις ρυθμίσεις του μενού Αντιγραφή:

1. Από το κύριο μενού, χρησιμοποιήστε τα κουμπιά του αριστερού και του δεξιού **βέλους**   για να μεταβείτε στην επιλογή **ΑΝΤΙΓΡΑΦΗ**.
2. Πατήστε το κουμπί **επιλογής** .
3. Χρησιμοποιήστε τα κουμπιά του αριστερού και του δεξιού **βέλους**  , έως ότου η επικεφαλίδα που θέλετε εμφανιστεί στην οθόνη και στη συνέχεια πατήστε το κουμπί **επιλογής** .
4. Χρησιμοποιήστε τα κουμπιά του αριστερού και του δεξιού **βέλους**   για να μετακινηθείτε στα διαθέσιμα στοιχεία μενού.

5. Όταν η ρύθμιση που θέλετε εμφανιστεί στην οθόνη, πατήστε το κουμπί **επιλογής**  για να αποθηκεύσετε τη ρύθμιση.

Από αυτό το στοιχείο μενού:	Μπορείτε:
Έγχρωμο αντίγραφο	Να επιλέξετε έγχρωμο ή ασπρόμαυρο για το αντίγραφό σας. <ul style="list-style-type: none">• *Έγχρωμο• Ασπρόμαυρο
Αντίγραφα	Να καθορίσετε τον αριθμό των αντιγράφων που θέλετε να δημιουργήσετε από 1 - 99.
Ποιότητα	Να επιλέξετε την ποιότητα του αντιγράφου. <ul style="list-style-type: none">• *Αυτόματη• Προσχέδιο• Κανονική• Φωτογραφία
Σκούρο	Να χρησιμοποιήσετε τα κουμπιά του αριστερού και του δεξιού βέλους   για να προσαρμόσετε τη ρύθμιση φωτεινότητας.
Ρύθμιση χαρτιού	Να επιλέξετε το μέγεθος και τον τύπο του χαρτιού στη θήκη εισόδου χαρτιού. <ul style="list-style-type: none">• Μέγεθος χαρτιού<ul style="list-style-type: none">◦ *8.5x11"◦ 8,5x14"◦ A4◦ B5◦ A5◦ A6◦ L◦ 2L◦ Hagaki◦ 3x5"◦ 4x6"◦ 4x8"◦ 5x7"◦ 10 x 15 εκ.◦ 10 x 20 εκ.◦ 13 x 18 εκ.• Τύπος χαρτιού<ul style="list-style-type: none">◦ *Αυτόματη ανίχνευση◦ Απλό◦ Βαρύ ματ◦ Φωτογραφία◦ Διαφάνεια
Αντίγραφα διπλής όψης	Να επιλέξετε τον τύπο αντιγράφου που θέλετε. <ul style="list-style-type: none">• *Πρωτότυπο μονής όψης, αντίγραφο μονής όψης• Πρωτότυπο μονής όψης, αντίγραφο διπλής όψης• Πρωτότυπο διπλής όψης, αντίγραφο διπλής όψης• Πρωτότυπο διπλής όψης, αντίγραφο μονής όψης
Ζουμ	Να καθορίσετε το βαθμό μεγέθυνσης του αντιγράφου σε σχέση με το πρωτότυπο έγγραφο. <ul style="list-style-type: none">• 50%• *100%• 150%• 200%• Μη τυποποιημένο %• Προσαρμογή στη σελίδα

	<ul style="list-style-type: none"> • Αφίσα 2 x 2 • Αφίσα 3 x 3 • Αφίσα 4 x 4
Επανάληψη εικόνας	<p>Να καθορίσετε τον αριθμό των επαναλήψεων της εικόνας σε μια σελίδα.</p> <ul style="list-style-type: none"> • *1 ανά σελίδα • 4 ανά σελίδα • 9 ανά σελίδα • 16 ανά σελίδα
Σελιδοποίηση	<p>Να επιλέξετε αν τα αντίγραφα θα είναι σελιδοποιημένα ή όχι.</p> <ul style="list-style-type: none"> • *Απενεργοποίηση • Ενεργοποίηση
Ν σε ένα φύλλο	<p>Να επιλέξετε τον αριθμό των σελίδων που θα αντιγραφούν σε ένα φύλλο χαρτί.</p> <ul style="list-style-type: none"> • *Επί 1 • Επί 2 • Επί 4
Μέγεθος πρωτοτύπου	<p>Να επιλέξετε το μέγεθος του πρωτότυπου εγγράφου που αντιγράφετε.</p> <ul style="list-style-type: none"> • *Αυτόματο • 8,5x11" • 2.25x3.25" • 3x5" • 3.5x5" • 4x6" • 4x8" • 5x7" • 8x10" • L • 2L • Hagaki • A6 • A5 • B5 • A4 • 60 x 80 χιλ. • 9 x 13 εκ. • 10 x 15 εκ. • 10 x 20 εκ. • 13 x 18 εκ. • 20 x 25 εκ.
Τύπος πρωτοτύπου	<p>Να επιλέξετε τον τύπο του πρωτότυπου εγγράφου που αντιγράφετε.</p> <ul style="list-style-type: none"> • *Κείμενο/Γραφικά • Μόνο κείμενο • Φωτογραφία • Αυτόματη ανίχνευση <p>ΣΗΜΕΙΩΣΗ: Ο εκτυπωτής είναι εξοπλισμένος με την τεχνολογία Έξυπνης αντιγραφής, μέσω της οποίας έχει τη δυνατότητα να ρυθμίζει αυτόματα τις παραμέτρους του Τύπου περιεχομένου με σκοπό την βελτίωση της ποιότητας των αντιγράφων σας. Όταν η επιλογή Τύπος περιεχομένου ορίζεται στην τιμή Αυτόματο (προεπιλεγμένη ρύθμιση), ο εκτυπωτής πραγματοποιεί σάρωση του κάθε εγγράφου πριν από την αντιγραφή και στη συνέχεια βελτιστοποιεί τις ρυθμίσεις ώστε να παρέχει πλουσιότερα χρώματα, πιο φυσικές αποχρώσεις του γκρι, κείμενο μεγαλύτερης ευκρίνειας καθώς και φωτογραφίες υψηλότερης ανάλυσης.</p>
Αντίγραφο κάρτας	<p>Να αντιγράψετε και τις δυο όψεις μιας επαγγελματικής κάρτας σε μια σελίδα.</p>

μεγέθους
ταυτότητας

Τοποθετήστε την κάρτα στον επάνω αριστερό σαρωτή και πατήστε  για να συνεχίσετε.

ΣΗΜΕΙΩΣΗ: Το αντίγραφο της κάρτας μεγέθους ταυτότητας είναι έγκυρο μόνο με χαρτί Letter ή A4.









***Προεπιλεγμένη εργοστασιακή ρύθμιση/Τρέχουσα ρύθμιση που έχει επιλεγεί από τον χρήστη**





Σάρωση

Το μενού Σάρωση είναι διαθέσιμο μόνο εάν ο εκτυπωτής είναι συνδεδεμένος σε υπολογιστή ή προσαρμογέα δικτύου.

Κύριο μενού	Κύριο μενού λειτουργίας
Σάρωση	Έγχρωμη σάρωση
	Σάρωση σε υπολογιστή
	Σάρωση σε δίκτυο
	Σάρωση σε συσκευή μνήμης
	Ποιότητα
	Μέγεθος πρωτοτύπου

Για να προβάλετε ή να αλλάξετε τις ρυθμίσεις του μενού Σάρωση:

- Από το κύριο μενού, χρησιμοποιήστε τα κουμπιά του αριστερού και του δεξιού **βέλους**   για να μεταβείτε στην επιλογή ΣΑΡΩΣΗ.
- Πατήστε το κουμπί **επιλογής** .
- Χρησιμοποιήστε τα κουμπιά του αριστερού και του δεξιού **βέλους**  , έως ότου η επικεφαλίδα που θέλετε εμφανιστεί στην οθόνη και στη συνέχεια πατήστε το κουμπί **επιλογής** .
- Χρησιμοποιήστε τα κουμπιά του αριστερού και του δεξιού **βέλους**   για να μετακινηθείτε στα διαθέσιμα στοιχεία μενού.
- Όταν η ρύθμιση που θέλετε εμφανιστεί στην οθόνη, πατήστε το κουμπί **επιλογής**  για να αποθηκεύσετε τη ρύθμιση.

Από αυτό το στοιχείο μενού:	Μπορείτε:
Έγχρωμη σάρωση	Να επιλέξετε έγχρωμο ή ασπρόμαυρο για το αντίγραφό σας. <ul style="list-style-type: none">*ΈγχρωμοΑσπρόμαυρο
Σάρωση σε υπολογιστή	<ul style="list-style-type: none">Εάν ο εκτυπωτής σας είναι συνδεδεμένος τοπικά (μέσω USB): Χρησιμοποιήστε τα κουμπιά αριστερού και δεξιού βέλους   για να επιλέξετε την εφαρμογή στην οποία θέλετε να στείλετε τη σαρωμένη εικόνα ή το έγγραφο.Εάν ο εκτυπωτής σας είναι συνδεδεμένος σε δίκτυο: Χρησιμοποιήστε το κουμπί του αριστερού ή του δεξιού βέλους   για να μετακινηθείτε στους

	<p>διαθέσιμους υπολογιστές και στη συνέχεια πατήστε το κουμπί επιλογής  για να αποκτήσετε πρόσβαση στη λίστα των διαθέσιμων εφαρμογών στον συγκεκριμένο υπολογιστή.</p>
Σάρωση σε δίκτυο	<p>Να στείλετε σαρωμένες εικόνες ή έγγραφα σε μια λίστα υπολογιστών που είναι συνδεδεμένοι σε δίκτυο.</p> <p>ΣΗΜΕΙΩΣΗ: Εάν ο υπολογιστής στον οποίο στέλνετε τις σαρωμένες εικόνες ή τα έγγραφα απαιτεί PIN, σας ζητείται να καταχωρήσετε το PIN πριν να ξεκινήσει η σάρωση. Για περισσότερες πληροφορίες σχετικά με τη σάρωση σε δίκτυο, δείτε Σάρωση εγγράφου ή φωτογραφίας μέσω δικτύου.</p>
Σάρωση σε συσκευή μνήμης	<p>Να αποθηκεύσετε αυτόματα τα έγγραφα ή τις εικόνες που βρίσκονται στη γυάλινη επιφάνεια του σαρωτή ή στον ADF στην τοποθετημένη κάρτα μνήμης ή στη μνήμη USB.</p>
Ποιότητα	<p>Να επιλέξετε την ανάλυση με βάση την οποία θέλετε να σαρωθεί το πρωτότυπο έγγραφο ή η εικόνα σας.</p> <ul style="list-style-type: none"> • *Αυτόματη • 75 dpi • 150 dpi • 300 dpi • 600 dpi • 1200 dpi
Μέγεθος πρωτοτύπου	<p>Να επιλέξετε το μέγεθος του πρωτότυπου εγγράφου που θέλετε να σαρώσετε.</p> <ul style="list-style-type: none"> • *Αυτόματη ανίχνευση • 8,5x11" • 2.25x3.25" • 3x5" • 3.5x5" • 4x6" • 4x8" • 5x7" • 8x10" • L • 2L • Hagaki • A6 • A5 • B5 • A4 • 60 x 80 χιλ. • 9 x 13 εκ. • 10 x 15 εκ. • 10 x 20 εκ. • 13 x 18 εκ. • 20 x 25 εκ.
<p>*Προεπιλεγμένη εργοστασιακή ρύθμιση/Τρέχουσα ρύθμιση που έχει επιλεγεί από τον χρήστη</p>	









Φαξ

Κύριο μενού	Κύριο μενού λειτουργίας	Υπομενού λειτουργίας	Υπομενού λειτουργίας
Φαξ	Χρώμα εκτύπωσης φαξ	*Ασπρόμαυρη	
		Έγχρωμη	
Τηλεφωνικός κατάλογος		Προβολή	
		Προσθήκη	
		Κατάργηση	

	Τροποποίηση	
	Εκτύπωση	
Άμεση κλήση		
Καθυστέρηση φαξ	Καθυστέρηση μέχρι	
	Προβολή εκκρεμών στοιχείων	
Ποιότητα	*Κανονική	
	Υψηλή	
	Πολύ υψηλή	
	Μέγιστη	
Σκούρο		
Μέγεθος πρωτοτύπου	*8.5x11"	
	A4	
Ρύθμιση φαξ	Αναφορές	Αναφορά δραστηριότητας
		Επιβεβαίωση
		Εκτύπωση αναφορών
	Ήχος κλήσης και απάντηση	Αυτόματη απάντηση
		Ένταση ήχου κλήσης
		Απάντηση φαξ όταν
		Ήχος κλήσης
		Προώθηση φαξ
		Μοτίβο αναγνωριστικού καλούντος
		Κωδικός μη αυτόματης απάντησης
		Εκτύπωση φαξ
	Εκτύπωση φαξ	Ρύθμιση χαρτιού
		Προσαρμογή φαξ στη σελίδα
		Υποσέλιδο φαξ
		Εκτύπωση φαξ διπλής όψης
	Κλήση και αποστολή	Ο αριθμός του φαξ
		Το όνομα του φαξ
		Μέθοδος κλήσης
		Χρόνος επανάκλησης
		Προσπάθειες επανάκλησης
		Πρόθεμα κλήσης
		Ένταση ήχου κλήσης
		Σάρωση
		Μέγιστη ταχύτητα αποστολής
		Αυτόματη μετατροπή φαξ
		Διόρθωση σφάλματος
	Αποκλεισμός φαξ	Ενεργοποίηση/Απενεργοποίηση
Προσθήκη		
Κατάργηση		
Τροποποίηση		

Εκτύπωση
Αποκλεισμός αριθμών φαξ χωρίς αναγνωριστικό

Για να προβάλετε ή να αλλάξετε τις ρυθμίσεις του μενού Φαξ:

1. Από το κύριο μενού, χρησιμοποιήστε τα κουμπιά του αριστερού και του δεξιού **βέλους**   για να μεταβείτε στην επιλογή ΦΑΞ.
2. Πατήστε το κουμπί **επιλογής** .
3. Εμφανίζεται μήνυμα στην οθόνη που ζητά έναν αριθμό τηλεφώνου. Πατήστε το κουμπί **επιλογής** .
4. Πατήστε το κουμπί του δεξιού **βέλους** , έως ότου η επικεφαλίδα που θέλετε εμφανιστεί στην οθόνη και στη συνέχεια πατήστε το κουμπί **επιλογής** .
5. Χρησιμοποιήστε τα κουμπιά του αριστερού και του δεξιού **βέλους**   για να μετακινηθείτε στα διαθέσιμα στοιχεία μενού.
6. Όταν η ρύθμιση που θέλετε εμφανιστεί στην οθόνη, πατήστε το κουμπί **επιλογής**  για να αποθηκεύσετε τη ρύθμιση ή να εισέλθετε στο υπομενού.



Για τη σωστή λειτουργία της αποστολής/λήψης φαξ:

- Η υποδοχή σύνδεσης FAX του εκτυπωτή ($\begin{matrix} F \\ A \\ X \end{matrix}$ —κάτω υποδοχή) πρέπει να είναι συνδεδεμένη σε μια ενεργή τηλεφωνική γραμμή. Δείτε [Ρύθμιση του εκτυπωτή με εξωτερικές συσκευές](#) για λεπτομέρειες εγκατάστασης.

 **ΣΗΜΕΙΩΣΗ:** Δεν μπορείτε να στείλετε φαξ μέσω σύνδεσης DSL (digital subscriber line) ή ISDN (integrated signature digital network), εκτός εάν προμηθευτείτε ένα φίλτρο ψηφιακής γραμμής. Για περισσότερες λεπτομέρειες, επικοινωνήστε με τον παροχέα υπηρεσιών Internet που χρησιμοποιείτε.



- Εάν στέλνετε φαξ από μία εφαρμογή, ο εκτυπωτής πρέπει να είναι συνδεδεμένος σε υπολογιστή με καλώδιο USB.

Από αυτό το στοιχείο μενού:	Μπορείτε:
Χρώμα εκτύπωσης φαξ	Να ορίσετε εάν η εκτύπωση του φαξ θα είναι έγχρωμη ή ασπρόμαυρη. <ul style="list-style-type: none">• *Ασπρόμαυρη• Έγχρωμη
Τηλεφωνικός κατάλογος	Να καθορίσετε την ενέργεια την οποία θέλετε να εκτελέσετε στον Τηλεφωνικό σας κατάλογο. <ul style="list-style-type: none">• Προβολή• Προσθήκη• Κατάργηση• Τροποποίηση• Εκτύπωση Για περισσότερες πληροφορίες σχετικά με τον Τηλεφωνικό σας κατάλογο, δείτε Χρήση ταχείας κλήσης .
Άμεση κλήση	Πατήστε το κουμπί επιλογής  , εάν θέλετε ο εκτυπωτής να τερματίσει την κλήση.
Καθυστέρηση φαξ	Να αποστείλετε ένα καθυστερημένο φαξ ή να προβάλετε φαξ που αναμένουν αποστολή. <ul style="list-style-type: none">• Καθυστέρηση μέχρι

	<ul style="list-style-type: none"> • Προβολή εκκρεμών στοιχείων
Ποιότητα	<p>Να ορίσετε την ποιότητα (ανάλυση) του φαξ που αποστέλλεται.</p> <ul style="list-style-type: none"> • *Κανονική • Υψηλή • Πολύ υψηλή • Μέγιστη
Σκούρο	<p>Χρησιμοποιήστε τα κουμπιά του αριστερού και του δεξιού βέλους   για να ορίσετε τη ρύθμιση φωτεινότητας. Η προεπιλεγμένη ρύθμιση φωτεινότητας υποδεικνύεται από έναν αστερίσκο (*) στο μέσον της γραμμής.</p>
Μέγεθος πρωτοτύπου	<p>Να καθορίσετε το μέγεθος το εγγράφου που σαρώνεται για να αποσταλεί μέσω φαξ.</p> <ul style="list-style-type: none"> • *8.5x11" • A4
Ρύθμιση φαξ	<p>Να ρυθμίσετε διάφορες δυνατότητες εγκατάστασης για τις ρυθμίσεις φαξ του εκτυπωτή σας.</p> <ul style="list-style-type: none"> • Αναφορές • Ήχος κλήσης και απάντηση • Εκτύπωση φαξ • Κλήση και αποστολή • Αποκλεισμός φαξ
<p>*Προεπιλεγμένη εργοστασιακή ρύθμιση/Τρέχουσα ρύθμιση που έχει επιλεγεί από τον χρήστη</p>	

Μενού ρύθμισης φαξ

Η δυνατότητα που επιλέγετε από την επικεφαλίδα ρύθμισης παραμέτρων φαξ ελέγχει τις ρυθμίσεις που εμφανίζονται στην οθόνη.

1. Από το μενού **Ρύθμιση φαξ**, χρησιμοποιήστε τα κουμπιά του αριστερού και του δεξιού **βέλους**   για να μεταβείτε στις διαθέσιμες επιλογές.
2. Πατήστε το κουμπί **επιλογής** .

Μενού ρύθμισης φαξ

Από αυτό το στοιχείο μενού:	Μπορείτε:
Αναφορές	<p>Να καθορίσετε τον τύπο της αναφοράς για την οποία θέλετε να ορίσετε ρυθμίσεις εκτύπωσης.</p> <ul style="list-style-type: none"> • Αναφορά δραστηριότητας • Επιβεβαίωση • Εκτύπωση αναφορών <p>Για περισσότερες πληροφορίες σχετικά με οποιαδήποτε από τις επιλογές που παρατίθενται κάτω από την επικεφαλίδα Αναφορές, δείτε Πρόσθετες επιλογές φαξ.</p>
Ήχος κλήσης και απάντηση	<p>Να ρυθμίσετε διάφορες δυνατότητες κλήσης και απάντησης για τις ρυθμίσεις φαξ του εκτυπωτή σας.</p> <ul style="list-style-type: none"> • Αυτόματη απάντηση • Ένταση ήχου κλήσης • Απάντηση φαξ όταν • Ήχος κλήσης • Προώθηση φαξ • Μοτίβο αναγνωριστικού καλούντος • Κωδικός μη αυτόματης απάντησης <p>Για περισσότερες πληροφορίες σχετικά με οποιαδήποτε από τις επιλογές που παρατίθενται κάτω από την επικεφαλίδα Κλήση και απάντηση, δείτε Πρόσθετες επιλογές φαξ.</p>

Εκτύπωση φαξ	<p>Να ορίσετε τις ρυθμίσεις αναφορικά με τον τρόπο που θέλετε να εκτυπώνονται τα φαξ.</p> <ul style="list-style-type: none"> • Ρύθμιση χαρτιού • Προσαρμογή φαξ στη σελίδα • Υποσέλιδο φαξ • Εκτύπωση φαξ διπλής όψης <p>Για περισσότερες πληροφορίες σχετικά με οποιαδήποτε από τις επιλογές που παρατίθενται κάτω από την επικεφαλίδα Εκτύπωση φαξ, δείτε Πρόσθετες επιλογές φαξ.</p>
Κλήση και αποστολή	<p>Να ρυθμίσετε διάφορες επιλογές αναφορικά με τον τρόπο αποστολής των φαξ από τον εκτυπωτή σας.</p> <ul style="list-style-type: none"> • Αριθμός φαξ—χρησιμοποιήστε το πληκτρολόγιο για να καταχωρήσετε τον αριθμό του φαξ. Αυτός είναι ο αριθμός που χρησιμοποιείται στο υποσέλιδο του φαξ. • Το όνομα του φαξ—χρησιμοποιήστε το πληκτρολόγιο για να καταχωρήσετε το όνομα του φαξ. Αυτό είναι το όνομα που χρησιμοποιείται στο υποσέλιδο του φαξ. • Μέθοδος κλήσης • Χρόνος επανάκλησης • Προσπάθειες επανάκλησης • Πρόθεμα κλήσης • Ένταση ήχου κλήσης • Σάρωση • Μέγιστη ταχύτητα αποστολής • Αυτόματη μετατροπή φαξ • Διόρθωση σφάλματος <p>Για περισσότερες πληροφορίες σχετικά με οποιαδήποτε από τις επιλογές που παρατίθενται κάτω από την επικεφαλίδα Κλήση και αποστολή, δείτε Πρόσθετες επιλογές φαξ.</p>
Αποκλεισμός φαξ	<p>Να προσθέτε ή να καταργήσετε αριθμούς από τους οποίους θέλετε να αποκλείσετε φαξ.</p> <ul style="list-style-type: none"> • Ενεργοποίηση/Απενεργοποίηση • Προσθήκη • Κατάργηση • Τροποποίηση • Εκτύπωση • Αποκλεισμός φαξ χωρίς αναγνωριστικό <p>Για περισσότερες πληροφορίες σχετικά με οποιαδήποτε από τις επιλογές που παρατίθενται κάτω από την επικεφαλίδα Αποκλεισμός φαξ, δείτε Πρόσθετες επιλογές φαξ.</p>

Πρόσθετες επιλογές φαξ

1. Χρησιμοποιήστε τα κουμπιά αριστερού και δεξιού **βέλους**   για να μετακινηθείτε στις διαθέσιμες επιλογές.
2. Όταν η ρύθμιση που θέλετε εμφανιστεί στην οθόνη, πατήστε το κουμπί **επιλογής**  για να αποθηκεύσετε τη ρύθμιση.

Πρόσθετες επιλογές φαξ

Από αυτό το στοιχείο μενού:	Μπορείτε:
Αναφορά δραστηριότητας	<p>Να ορίσετε πότε θα εκτυπωθεί μια αναφορά δραστηριότητας φαξ.</p> <ul style="list-style-type: none"> • *Όταν ζητηθεί • Μετά από 40 φαξ
Επιβεβαίωση	<p>Να ορίσετε πόσο συχνά θέλετε να εκτυπώνεται μια επιβεβαίωση φαξ.</p> <ul style="list-style-type: none"> • *Σε σφάλμα • Απενεργοποίηση • Εκτύπωση για όλα

Εκτύπωση αναφορών	<p>Να ορίσετε ποια αναφορά ή αρχείο καταγραφής θέλετε να εκτυπωθεί.</p> <ul style="list-style-type: none"> • Αναφορά δραστηριότητας • Αρχείο καταγραφής αποστολής • Αρχείο καταγραφής λήψης • Λίστα ρυθμίσεων
Αυτόματη απάντηση	<p>Να καθορίσετε τις ρυθμίσεις αυτόματης απάντησης.</p> <ul style="list-style-type: none"> • *Ενεργοποίηση • Προγραμματισμένη • Απενεργοποίηση
Ένταση ήχου κλήσης	<p>Να καθορίσετε την ένταση του ήχου κλήσης από το ενσωματωμένο ηχείο στον εκτυπωτή.</p> <ul style="list-style-type: none"> • Απενεργοποίηση • *Χαμηλό • Υψηλό
Απάντηση φαξ όταν	<p>Να καθορίσετε πόσοι ήχοι κτύπων θέλετε να ακούγονται πριν ο εκτυπωτής απαντήσει το φαξ, εάν ο εκτυπωτής βρίσκεται σε λειτουργία αυτόματης απάντησης.</p> <ul style="list-style-type: none"> • Έπειτα από 1 κτύπο • Έπειτα από 2 κτύπους • *Έπειτα από 3 κτύπους • Έπειτα από 5 κτύπους <p>ΣΗΜΕΙΩΣΗ: Για να χρησιμοποιήσετε τη λειτουργία αποκλεισμού φαξ, πρέπει να έχετε επιλέξει δύο ή περισσότερους κτύπους.</p>
Ήχος κλήσης	<p>Να καθορίσετε έναν τύπο κτύπου με βάση τον οποίο ο εκτυπωτής θα απαντά μόνο στις εισερχόμενες κλήσεις που φέρουν αυτόν τον κτύπο. Η προεπιλεγμένη ρύθμιση Όλες υποδηλώνει ότι απαντώνται όλες οι εισερχόμενες κλήσεις.</p> <ul style="list-style-type: none"> • *Όλες • Ένας • Διπλός • Τριπλός
Πρώθηση φαξ	<p>Να καθορίσετε εάν θέλετε τα εισερχόμενα φαξ να προωθούνται σε άλλον αριθμό φαξ.</p> <ul style="list-style-type: none"> • *Απενεργοποίηση • Πρώθηση • Εκτύπωση & Πρώθηση
Μοτίβο αναγνωριστικού καλούντος	<p>Να καθορίσετε το μοτίβο αναγνωριστικού καλούντος που θέλετε να χρησιμοποιήσετε.</p> <ul style="list-style-type: none"> • *Μοτίβο 1 • *Μοτίβο 2 • Μοτίβο n <p>ΣΗΜΕΙΩΣΗ: Ο αριθμός των μοτίβων που εμφανίζονται βασίζεται στην επιλογή χώρας.</p>
Κωδικός μη αυτόματης απάντησης	<p>Να λάβετε μη αυτόματα ένα εισερχόμενο φαξ όταν η λειτουργία αυτόματης απάντησης είναι απενεργοποιημένη και έχει επιλεγεί χαρακτηριστικός ήχος.</p> <p>ΣΗΜΕΙΩΣΗ: Ο προεπιλεγμένος κωδικός απάντησης είναι 3355#. Για να αλλάξετε τον κωδικό απάντησης μπορείτε να καταχωρήσετε έως 7 ψηφία στο τηλέφωνο ή στο πληκτρολόγιο του εκτυπωτή .</p>
Ρύθμιση χαρτιού	<p>Να επιλέξετε το μέγεθος και τον τύπο του χαρτιού στη θήκη εισόδου χαρτιού.</p> <p>ΣΗΜΕΙΩΣΗ: Η προεπιλεγμένη ρύθμιση για το Μέγεθος χαρτιού ποικίλλει ανάλογα με τη χώρα που έχει επιλεγεί.</p> <ul style="list-style-type: none"> • Μέγεθος χαρτιού <ul style="list-style-type: none"> ◦ *8.5x11" ◦ 8,5x14"

	<ul style="list-style-type: none"> A4 o B5 o A5 o A6 o L o 2L o Hagaki o 3x5" o 4x6" o 4x8" o 5x7" o 10 x 15 εκ. o 10 x 20 εκ. o 13 x 18 εκ. • Τύπος χαρτιού <ul style="list-style-type: none"> o *Αυτόματη ανίχνευση o Απλό o Βαρύ ματ o Φωτογραφία o Διαφάνεια
Προσαρμογή φαξ στη σελίδα	<p>Να καθορίσετε εάν θέλετε να προσαρμόζεται το μέγεθος των υπερβολικά μεγάλων φαξ, ώστε να ταιριάζουν στο μέγεθος του χαρτιού στη θήκη εισόδου χαρτιού.</p> <ul style="list-style-type: none"> • *Προσαρμογή στη σελίδα • Χρήση δύο σελίδων
Υποσέλιδο φαξ	<p>Να καθορίσετε εάν θέλετε να τοποθετήσετε το υποσέλιδο αναγνώρισης της Ώρας/Ημερομηνίας/Αριθμού σελίδας/Συστήματος στην κάτω πλευρά κάθε φαξ που λαμβάνεται.</p> <ul style="list-style-type: none"> • *Ενεργοποίηση • Απενεργοποίηση
Εκτύπωση φαξ διπλής όψης	<p>Να καθορίσετε τον τρόπο εκτύπωσης του φαξ</p> <ul style="list-style-type: none"> • *Μονής όψης • Διπλής όψης
Μέθοδος κλήσης	<p>Να καθορίσετε τον τρόπο κλήσης του εκτυπωτή.</p> <ul style="list-style-type: none"> • *Τονική κλήση • Παλμική κλήση • Πίσω από PBX
Χρόνος επανάκλησης	<p>Να καθορίσετε το χρονικό διάστημα αναμονής του εκτυπωτή πριν την επανάληψη προσπάθειας αποστολής ενός φαξ που δεν είχε αποσταλεί με επιτυχία.</p> <ul style="list-style-type: none"> • 1 λεπτό • *2 λεπτά • 3 λεπτά • 4 λεπτά • 5 λεπτά • 6 λεπτά • 7 λεπτά • 8 λεπτά
Προσπάθειες επανάκλησης	<p>Να καθορίσετε τον αριθμό των προσπαθειών του εκτυπωτή, όσον αφορά την επανάληψη αποστολής ενός φαξ που δεν είχε αποσταλεί με επιτυχία την πρώτη φορά.</p> <ul style="list-style-type: none"> • 0 φορά • 1 φορά • 2 φορές • *3 φορές • 4 φορές

	<ul style="list-style-type: none"> • 5 φορές
Πρόθεμα κλήσης	<p>Να καθορίσετε έναν αριθμό έως οκτώ ψηφίων που θα προστεθεί στην αρχή του κάθε αριθμού που θα κληθεί.</p> <p>ΣΗΜΕΙΩΣΗ: Όταν λαμβάνει χώρα μία κλήση, εισάγεται αυτόματα μία παύση μετά το πρόθεμα.</p> <p>Εάν δεν οριστεί πρόθεμα:</p> <ul style="list-style-type: none"> • *Κανένα • Δημιουργία <p>Εάν έχει οριστεί πρόθεμα:</p> <ul style="list-style-type: none"> • *Τρέχον • Κανένα
Ένταση ήχου κλήσης	<p>Να καθορίσετε ένταση ήχου κλήσης.</p> <ul style="list-style-type: none"> • Απενεργοποίηση • *Χαμηλό • Υψηλό
Σάρωση	<p>Να καθορίσετε εάν θέλετε να σαρωθεί το πρωτότυπο έγγραφο στη μνήμη, πριν ή μετά την κλήση του αριθμού φαξ.</p> <ul style="list-style-type: none"> • *Πριν από την κλήση • Μετά την κλήση
Μέγιστη ταχύτητα αποστολής	<p>Να καθορίσετε τη μέγιστη ταχύτητα αποστολής του φαξ.</p> <ul style="list-style-type: none"> • 2400 • 4800 • 7200 • 9600 • 12000 • 14400 • 16800 • 19200 • 21600 • 24000 • 26400 • 28800 • 31200 • *33600
Αυτόματη μετατροπή φαξ	<p>Ενεργοποίηση ή απενεργοποίηση της Αυτόματης μετατροπής φαξ. Εάν αποστέλλετε ένα έγγραφο υψηλής ανάλυσης σε μια συσκευή φαξ που εκτυπώνει σε χαμηλότερη ανάλυση, ο εκτυπωτής μετατρέπει αυτόματα την ανάλυση, ώστε να ταιριάζει με την ανάλυση της συσκευής λήψης του φαξ.</p> <ul style="list-style-type: none"> • *Ενεργοποίηση • Απενεργοποίηση
Διόρθωση σφάλματος	<p>Να καθορίσετε εάν θέλετε την ενεργοποίηση ή την απενεργοποίηση της διόρθωσης σφάλματος.</p> <ul style="list-style-type: none"> • *Ενεργοποίηση • Απενεργοποίηση
Ενεργοποίηση/Απενεργοποίηση	<p>Ενεργοποίηση ή απενεργοποίηση του αποκλεισμού φαξ.</p> <ul style="list-style-type: none"> • Ενεργοποίηση • *Απενεργοποίηση
Προσθήκη	<p>Να καταχωρήσετε τους αριθμούς φαξ και τα ονόματα αναγνώρισης των καλούντων που δεν επιτρέπεται να στέλνουν φαξ σε αυτόν τον εκτυπωτή.</p>

	ΣΗΜΕΙΩΣΗ: Μπορείτε να καταχωρήσετε έναν αριθμό φαξ έως 64 ψηφίων και όνομα αναγνώρισης καλούντος έως 24 χαρακτήρων.
Κατάργηση	Να διαγράψετε καταχωρήσεις από τη λίστα αποκλεισμένων φαξ.
Τροποποίηση	Να αλλάξετε ή να επεξεργαστείτε καταχωρήσεις από τη λίστα αποκλεισμένων φαξ.
Εκτύπωση	Να εκτυπώσετε τη λίστα αποκλεισμένων φαξ.
Αποκλεισμός αριθμών φαξ χωρίς αναγνωριστικό	<p>Να ενεργοποιήσετε ή να απενεργοποιήσετε τον αποκλεισμό των φαξ για φαξ χωρίς αναγνωριστικό καλούντος.</p> <ul style="list-style-type: none"> • Ενεργοποίηση • *Απενεργοποίηση
*Προεπιλεγμένες εργοστασιακές ρυθμίσεις/Τρέχουσα ρύθμιση που έχει επιλεγεί από τον χρήστη	

Φωτογραφία



Η λειτουργία Φωτογραφίας είναι διαθέσιμη μόνο όταν έχει τοποθετηθεί μια κάρτα μνήμης στον εκτυπωτή ή εάν μια μνήμη USB ή μια ψηφιακή φωτογραφική μηχανή με δυνατότητα PictBridge είναι συνδεδεμένη στη θύρα PictBridge.



Κύριο μενού	Κύριο μενού λειτουργίας
Φωτογραφία	Επιλογή υπολογιστή
	Φύλλο δοκιμαστικής εκτύπωσης
	Εκτύπωση μέσω DPOF
	Χρώμα φωτογραφίας
	Αυτόματη βελτίωση
	Αποθήκευση φωτογραφιών
	Εκτύπωση εικόνων
	Μέγεθος φωτογραφίας
	Ρύθμιση χαρτιού
	Ποιότητα

Για να προβάλετε ή να αλλάξετε τις ρυθμίσεις του μενού Φωτογραφίας:

1. Τοποθετήστε μια κάρτα μνήμης στις υποδοχές κάρτας ή μια μνήμη USB στη θύρα PictBridge.

 **ΕΙΔΟΠΟΙΗΣΗ:** Μην αφαιρείτε την κάρτα μνήμης ή τη μνήμη USB και μην αγγίζετε τον εκτυπωτή στην περιοχή της κάρτας μνήμης ή της μνήμης USB κατά την ανάγνωση, εγγραφή ή εκτύπωση από αυτές τις συσκευές. Ενδέχεται να καταστραφούν δεδομένα.

2. Εάν η κάρτα μνήμης ή η μνήμη USB περιέχει μόνο αρχεία φωτογραφιών, η οθόνη αλλάζει αυτόματα στην ένδειξη **ΦΩΤΟΓΡΑΦΙΑ**. Χρησιμοποιήστε τα κουμπιά του αριστερού και του δεξιού **βέλους**  , έως ότου η επικεφαλίδα που θέλετε εμφανιστεί στην οθόνη και στη συνέχεια πατήστε το κουμπί **επιλογής** .







Εάν η κάρτα μνήμης ή η μνήμη USB περιέχει έγγραφα και φωτογραφίες, ο εκτυπωτής ζητά από τον χρήστη να επιλέξει τα αρχεία προς εκτύπωση. Χρησιμοποιήστε τα κουμπιά του αριστερού και του δεξιού **βέλους**   για να μετακινηθείτε στην επιλογή **Φωτογραφίες** και, στη συνέχεια, πατήστε το κουμπί **επιλογής** .

3. Χρησιμοποιήστε τα κουμπιά του αριστερού και του δεξιού **βέλους** για να μετακινηθείτε στα διαθέσιμα στοιχεία



μενού.

4. Όταν η ρύθμιση που θέλετε εμφανιστεί στην οθόνη, πατήστε το κουμπί **επιλογής**  για να αποθηκεύσετε τη ρύθμιση.

Από αυτό το στοιχείο μενού:	Μπορείτε:
Επιλογή υπολογιστή	Να επιλέξετε έναν υπολογιστή για αποστολή των φωτογραφιών. Διαθέσιμη μόνο όταν ο εκτυπωτής είναι συνδεδεμένος σε δίκτυο και έχει λάβει μια λίστα υπολογιστών που υποστηρίζουν σύνδεση μέσω δικτύου.
Φύλλο δοκιμαστικής εκτύπωσης	Να χρησιμοποιήσετε το φύλλο δοκιμαστικής εκτύπωσης για να ελέγξετε την εκτύπωση των φωτογραφιών σας. <ul style="list-style-type: none">• Από το υπομενού Εκτύπωση φύλλου δοκιμαστικής εκτύπωσης, χρησιμοποιήστε τα κουμπιά του αριστερού και του δεξιού βέλους   για να επιλέξετε από τις εξής ρυθμίσεις:<ul style="list-style-type: none">◦ Όλες◦ Τελευταίες 25◦ Εύρος ημερομηνίας• Από το υπομενού Σάρωση φύλλου δοκιμαστικής εκτύπωσης, πατήστε το κουμπί έναρξης  για να ξεκινήσετε τη σάρωση του φύλλου δοκιμαστικής εκτύπωσης. Για περισσότερες πληροφορίες, δείτε Εκτύπωση φωτογραφιών με χρήση φύλλου δοκιμαστικής εκτύπωσης.
Εκτύπωση μέσω DPOF ΣΗΜΕΙΩΣΗ: Αυτό το στοιχείο μενού είναι διαθέσιμο μόνο όταν έχει τοποθετηθεί κάρτα μνήμης με εικόνες Digital Print Order Format (DPOF) στον εκτυπωτή ή όταν μια ψηφιακή φωτογραφική μηχανή με δυνατότητα PictBridge που περιέχει εικόνες DPOF έχει συνδεθεί στη θύρα PictBridge.	Πατήστε το κουμπί έναρξης  για εκτύπωση όλων των εικόνων DPOF σε μια κάρτα μνήμης. Για περισσότερες πληροφορίες, δείτε Εκτύπωση φωτογραφιών από φωτογραφική μηχανή με δυνατότητα PictBridge .
Χρώμα φωτογραφίας	Να καθορίσετε το χρώμα των φωτογραφιών σας. <ul style="list-style-type: none">• *Εγχρωμη• Ασπρόμαυρη• Σέπια
Αυτόματη βελτίωση	Να βελτιώσετε αυτόματα την ποιότητα των φωτογραφιών σας. <ul style="list-style-type: none">• *Απενεργοποίηση• Ενεργοποίηση
Αποθήκευση φωτογραφιών	Να επιλέξετε που θα αποθηκεύσετε φωτογραφίες που βρίσκονται σε μια κάρτα μνήμης, σε μνήμη USB ή σε ψηφιακή φωτογραφική μηχανή με δυνατότητα PictBridge. <ul style="list-style-type: none">• Υπολογιστής• Σε δίκτυο ΣΗΜΕΙΩΣΗ: Αν ο εκτυπωτής σας είναι απευθείας συνδεδεμένος με τον υπολογιστή που χρησιμοποιεί καλώδιο USB, πατώντας το κουμπί έναρξης  θα εκκινήσετε το Dell Imaging Toolbox στον υπολογιστή σας.
Εκτύπωση εικόνων	Πατήστε το κουμπί έναρξης  για εκτύπωση όλων των εικόνων που είναι αποθηκευμένες σε κάρτα μνήμης, σε

	μνήμη USB ή σε ψηφιακή φωτογραφική μηχανή με δυνατότητα PictBridge.
Μέγεθος φωτογραφίας	<p>Να προσδιορίσετε το μέγεθος της φωτογραφίας.</p> <ul style="list-style-type: none"> • Wallet • 3.5x5" • *4x6" • 5x7" • 8x10" • L • 2L • 6 x 8 εκ. • 10 x 15 εκ. • 13 x 18 εκ. • 8,5x11" • A4 • A5 • B5 • A6 • Hagaki
Ρύθμιση χαρτιού	<p>Να προσδιορίσετε το μέγεθος και τον τύπο του χαρτιού στη θήκη εισόδου χαρτιού.</p> <ul style="list-style-type: none"> • Μέγεθος χαρτιού <ul style="list-style-type: none"> ◦ *8,5x11" ◦ 8,5x14" ◦ A4 ◦ B5 ◦ A5 ◦ A6 ◦ L ◦ 2L ◦ Hagaki ◦ 3x5" ◦ 4x6" ◦ 4x8" ◦ 5x7" ◦ 10 x 15 εκ. ◦ 10 x 20 εκ. ◦ 13 x 18 εκ. • Τύπος χαρτιού <ul style="list-style-type: none"> ◦ *Αυτόματη ανίχνευση ◦ Απλό ◦ Βαρύ ματ ◦ Φωτογραφία ◦ Διαφάνεια
Ποιότητα	<p>Να ορίσετε την ποιότητα των φωτογραφιών σας.</p> <ul style="list-style-type: none"> • *Αυτόματη • Προσχέδιο • Κανονική • Φωτογραφία
*Προεπιλεγμένη εργοστασιακή ρύθμιση/Τρέχουσα ρύθμιση που έχει επιλεγεί από τον χρήστη	

Λειτουργία Αρχείο του Office

Η λειτουργία Αρχείο του Office είναι διαθέσιμη μόνο όταν η κάρτα μνήμης ή το κλειδί USB που περιέχει έγγραφα τοποθετείται

στον εκτυπωτή ή όταν ο εκτυπωτής είναι συνδεδεμένος σε ένα διαμορφωμένο εσωτερικό προσαρμογέα δικτύου. Για να χρησιμοποιήσετε τη λειτουργία Αρχείο του Office πρέπει πρώτα να εγκαταστήσετε το λογισμικό MS Office.

Ο εκτυπωτής αναγνωρίζει αρχεία που έχουν τις εξής επεκτάσεις:



- .doc (Microsoft® Word)
- .xls (Microsoft Excel)
- .ppt (Microsoft PowerPoint®)
- .pdf (Adobe® Portable Document Format)
- .rtf (Rich Text Format)
- .docx (Microsoft Word Open Document Format)
- .xlsx (Microsoft Excel Open Document Format)
- .pptx (Microsoft PowerPoint Open Document Format)
- .wps (Microsoft Works)
- .wpd (Word Perfect)



 **ΣΗΜΕΙΩΣΗ:** Για να χρησιμοποιήσετε τα μενού της **λειτουργίας Αρχείο του Office**, πρέπει να συνδέσετε τον εκτυπωτή στον υπολογιστή μέσω καλωδίου USB και να εγκαταστήσετε το κατάλληλο λογισμικό εκτυπωτή στον υπολογιστή σας.



Για να προβάλετε ή να αλλάξετε τις ρυθμίσεις του μενού **λειτουργίας Αρχείο του Office**:



1. Βεβαιωθείτε ότι ο εκτυπωτής είναι συνδεδεμένος στον υπολογιστή σας και ότι είναι ενεργοποιημένος.
2. Τοποθετήστε μια κάρτα μνήμης στις υποδοχές κάρτας ή ένα κλειδί USB στη θύρα PictBridge.

 **ΕΙΔΟΠΟΙΗΣΗ:** Μην αφαιρείτε την κάρτα μνήμης ή το κλειδί USB και μην αγγίζετε τον εκτυπωτή στην περιοχή της κάρτας μνήμης ή του κλειδιού USB κατά την ανάγνωση, εγγραφή ή εκτύπωση από αυτές τις συσκευές. Ενδέχεται να καταστραφούν δεδομένα.

3. Εάν η κάρτα μνήμης ή το κλειδί USB περιέχει μόνο έγγραφα, η οθόνη αλλάζει αυτόματα στην ένδειξη **ΑΡΧΕΙΟ ΤΟΥ OFFICE**. Χρησιμοποιήστε τα κουμπιά του αριστερού και του δεξιού **βέλους**   για να μετακινηθείτε στα αρχεία, και στη συνέχεια πατήστε το κουμπί **επιλογής**  για εκτύπωση.

Εάν η κάρτα μνήμης ή το κλειδί USB περιέχει έγγραφα και φωτογραφίες, εμφανίζεται μήνυμα στην οθόνη που ζητά από τον χρήστη να επιλέξει τα αρχεία προς εκτύπωση. Χρησιμοποιήστε τα κουμπιά του αριστερού και του δεξιού **βέλους**   για να μετακινηθείτε στην επιλογή **Έγγραφα** και, στη συνέχεια, πατήστε το κουμπί **επιλογής** .

4. Χρησιμοποιήστε τα κουμπιά του αριστερού και του δεξιού **βέλους**  , έως ότου η επικεφαλίδα που θέλετε εμφανιστεί στην οθόνη και στη συνέχεια πατήστε το κουμπί **επιλογής** .







Στοιχείο μενού Αρχείο του Office	Ρυθμίσεις
Επιλογή αρχείου	Χρησιμοποιήστε τα κουμπιά του αριστερού και του δεξιού βέλους   για να μετακινηθείτε στους φακέλους και τα αρχεία που είναι αποθηκευμένα στο κλειδί USB ή στην κάρτα μνήμης. Πατήστε το κουμπί επιλογής  για να αποκτήσετε πρόσβαση στα περιεχόμενα των φακέλων ή το κουμπί έναρξης για εκτύπωση.



Λειτουργία PictBridge

Ο εκτυπωτής σας μεταβαίνει αυτόματα στη λειτουργία PictBridge όταν συνδέετε μια φωτογραφική μηχανή με δυνατότητα PictBridge. Μπορείτε να εκτυπώσετε φωτογραφίες χρησιμοποιώντας τα στοιχεία ελέγχου της φωτογραφικής μηχανής. Για περισσότερες πληροφορίες, δείτε [Εκτύπωση φωτογραφιών από φωτογραφική μηχανή με δυνατότητα PictBridge](#).

Κύριο μενού	Κύριο μενού λειτουργίας
PictBridge	Ρύθμιση χαρτιού
	Μέγεθος φωτογραφίας
	Διάταξη
	Ποιότητα

- Όταν ο εκτυπωτής σας μεταβεί σε λειτουργία PictBridge, χρησιμοποιήστε τα κουμπιά του αριστερού και του δεξιού **βέλους**  , έως ότου η επικεφαλίδα που θέλετε εμφανιστεί στην οθόνη και στη συνέχεια πατήστε το κουμπί **επιλογής** .
- Χρησιμοποιήστε τα κουμπιά του αριστερού και του δεξιού **βέλους**   για να μετακινηθείτε στα διαθέσιμα στοιχεία μενού.
- Όταν η ρύθμιση που θέλετε εμφανιστεί στην οθόνη, πατήστε το κουμπί **επιλογής**  για να αποθηκεύσετε τη ρύθμιση.

Από αυτό το στοιχείο μενού:	Μπορείτε:
Ρύθμιση χαρτιού	<p>Να προσδιορίσετε το μέγεθος και τον τύπο του χαρτιού στη θήκη εισόδου χαρτιού.</p> <ul style="list-style-type: none">Μέγεθος χαρτιού<ul style="list-style-type: none">*8,5x11"8,5x14"A4B5A5A6L2LHagaki3x5"4x6"4x8"5x7"10 x 15 εκ.10 x 20 εκ.13 x 18 εκ.Τύπος χαρτιού<ul style="list-style-type: none">*Αυτόματη ανίχνευσηΑπλόΒαρύ ματΦωτογραφίαΔιαφάνεια
Μέγεθος	Να επιλέξετε το μέγεθος των φωτογραφιών που θέλετε να εκτυπώσετε.







φωτογραφίας	<ul style="list-style-type: none"> • Wallet • 3.5x5" • *4x6" • 5x7" • 8x10" • 8,5x11" • L • 2L • Hagaki • A6 • A5 • B5 • A4 • 60 x 80 χιλ. • 9 x 13 εκ. • 10 x 15 εκ. • 13 x 18 εκ. • 20 x 25 εκ. • Χρήση διάταξης <p>ΣΗΜΕΙΩΣΗ: Η επιλογή Χρήσης διάταξης θα εμφανιστεί στη λίστα των μεγεθών φωτογραφίας μόνο αν υπάρχει εσφαλμένη αντιστοίχιση μεγέθους φωτογραφίας και διάταξης.</p>
Διάταξη	<p>Να καθορίσετε τη διάταξη των φωτογραφιών στην εκτυπωμένη σελίδα.</p> <ul style="list-style-type: none"> • *Αυτόματη • Χωρίς περίγραμμα • 1 ανά σελίδα • 2 ανά σελίδα • 3 ανά σελίδα • 4 ανά σελίδα • 6 ανά σελίδα • 8 ανά σελίδα • 16 ανά σελίδα • 1 στο κέντρο
Ποιότητα	<p>Να καθορίσετε την ποιότητα εκτύπωσης (ανάλυση) των φωτογραφιών.</p> <ul style="list-style-type: none"> • *Αυτόματη • Προσχέδιο • Κανονική • Φωτογραφία
Τύπος χαρτιού	<p>Να καθορίσετε τον τύπο του χαρτιού που είναι τοποθετημένο στη θήκη εισόδου χαρτιού.</p> <ul style="list-style-type: none"> • *Αυτόματη ανίχνευση • Απλό • Βαρύ ματ • Φωτογραφία • Διαφάνεια
<p>*Προεπιλεγμένη εργοστασιακή ρύθμιση/Τρέχουσα ρύθμιση που έχει επιλεγεί από τον χρήστη</p>	

Λειτουργία Bluetooth

Ο εκτυπωτής σας μεταβαίνει αυτόματα σε λειτουργία Bluetooth όταν τοποθετήσετε έναν προσαρμογέα Bluetooth™ (πωλείται ξεχωριστά) στη θύρα PictBridge.

Κύριο μενού	Κύριο μενού λειτουργίας

Bluetooth	Ενεργοποίηση
	Εντοπισμός
	Όνομα εκτυπωτή
	Επίπεδο ασφαλείας
	Κλειδί πρόσβασης
	Εκκαθάριση λίστας συσκευών

- Χρησιμοποιήστε τα κουμπιά του αριστερού και του δεξιού **βέλους**  , έως ότου η επικεφαλίδα που θέλετε εμφανιστεί στην οθόνη και στη συνέχεια πατήστε το κουμπί **επιλογής** .
- Χρησιμοποιήστε τα κουμπιά του αριστερού και του δεξιού **βέλους**   για να μετακινηθείτε στα διαθέσιμα στοιχεία μενού.
- Όταν η ρύθμιση που θέλετε εμφανιστεί στην οθόνη, πατήστε το κουμπί **επιλογής**  για να αποθηκεύσετε τη ρύθμιση.







Από αυτό το στοιχείο μενού:	Μπορείτε:
Ενεργοποίηση	<p>Να ενεργοποιήσετε τον εκτυπωτή ώστε να αποδέχεται συνδέσεις Bluetooth και να επιτρέπεται η επικοινωνία μεταξύ του προσαρμογέα USB Bluetooth και άλλων συσκευών Bluetooth.</p> <ul style="list-style-type: none"> Απενεργοποίηση Ενεργοποίηση*
Εντοπισμός	<p>Να επιτρέψετε σε άλλες συσκευές Bluetooth να εντοπίζουν τον προσαρμογέα USB Bluetooth που είναι συνδεδεμένος στον εκτυπωτή σας.</p> <ul style="list-style-type: none"> Απενεργοποίηση Ενεργοποίηση*
Όνομα εκτυπωτή	<p>Να προβάλετε το όνομα του εκτυπωτή σας με τον αριθμό ετικέτας εξυπηρέτησης πελατών.</p> <p>ΣΗΜΕΙΩΣΗ: Το όνομα εμφανίζεται στη λίστα εκτυπωτών που συνδέονται στον υπολογιστή με την προδιαγραφή ασύρματης σύνδεσης <i>Bluetooth</i>.</p>
Επίπεδο ασφαλείας	<p>Να ορίσετε τις ρυθμίσεις ασφαλείας της σύνδεσης Bluetooth.</p> <ul style="list-style-type: none"> Υψηλό Χαμηλό*
Κλειδί πρόσβασης	<p>Να ορίσετε ένα κλειδί πρόσβασης. Οποιαδήποτε εξωτερική συσκευή Bluetooth θα πρέπει να εισαγάγει αυτό το κλειδί πρόσβασης, πριν να στείλει μια εργασία εκτύπωσης στον εκτυπωτή σας.</p> <p>ΣΗΜΕΙΩΣΗ: Πρέπει να ορίσετε ένα κλειδί πρόσβασης μόνο εάν το επίπεδο ασφαλείας έχει οριστεί σε Υψηλό.</p>
Εκκαθάριση λίστας συσκευών	<p>Καταργήστε τα ονόματα των συσκευών που παρατίθενται στη λίστα. Πατήστε το κουμπί επιλογής  για να πραγματοποιήσετε απαλοιφή της λίστας των συσκευών. Εμφανίζεται ένα μήνυμα επιβεβαίωσης, πριν από την απαλοιφή των περιεχομένων της λίστας.</p> <p>ΣΗΜΕΙΩΣΗ: Αυτό το υπομενού είναι διαθέσιμο μόνο όταν το επίπεδο ασφαλείας έχει οριστεί σε Υψηλό.</p> <p>ΣΗΜΕΙΩΣΗ: Ο εκτυπωτής σας αποθηκεύει έως οκτώ εξωτερικές συσκευές Bluetooth. Όταν ο εκτυπωτής εντοπίσει περισσότερες από οκτώ συσκευές, η συσκευή που χρησιμοποιήθηκε στο μικρότερο βαθμό καταργείται από τη λίστα.</p>

***Προεπιλεγμένες εργοστασιακές ρυθμίσεις/Τρέχουσες ρυθμίσεις που έχουν επιλεγεί από τον χρήστη**



Λειτουργία Ρύθμισης παραμέτρων

Κύριο μενού	Κύριο μενού λειτουργίας	Υπομενού λειτουργίας	Υπομενού λειτουργίας
Ρύθμιση παραμέτρων	Ρύθμιση χαρτιού	Μέγεθος χαρτιού	
		Τύπος χαρτιού	
	Ρύθμιση παραμέτρων συσκευής	Γλώσσα	
		Χώρα	
		Ημερομηνία/Ωρα	
		Ρυθμίσεις φαξ κεντρικού υπολογιστή	
		Ήχος κουμπιών	
		Εξοικονόμηση ενέργειας	
		Κατάργηση χρονικού ορίου ρυθμίσεων	
		Χρόνος στεγνώματος δυο όψεων	
	Προεπιλογές	Μέγεθος εκτύπωσης φωτογραφίας	
		Ορισμός προεπιλογών	
	Ρύθμιση δικτύου	Σελίδα ρύθμισης εκτύπωσης	
		Λειτουργία προστατευμένης πρόσβασης Wi-Fi Protected Setup	Κουμπί
			PIN
			Αυτόματη
		Στοιχεία ασύρματης σύνδεσης	Όνομα δικτύου
			Ποιότητα ασύρματου σήματος
		Μενού TCP/IP	Ενεργοποίηση DHCP
			Προβολή διεύθυνσης IP
			Προβολή μάσκας δικτύου IP
			Προβολή πύλης IP
		Ωρα δικτύου	*Ενεργοποιημένο
			Απενεργοποιημένο
		Ενεργό δίκτυο	*Αυτόματο
			Ethernet 10/100
			Wireless 802.11 b/g
	Επαναφορά προεπιλογών προσαρμογέα δικτύου		

Για να αποκτήσετε πρόσβαση στο μενού της λειτουργίας Ρύθμιση παραμέτρων:

- Από το κύριο μενού, χρησιμοποιήστε τα κουμπιά του αριστερού και του δεξιού βέλους   για να μεταβείτε στην επιλογή ΡΥΘΜΙΣΗ ΠΑΡΑΜΕΤΡΩΝ και, στη συνέχεια, πατήστε το κουμπί επιλογής .
- Χρησιμοποιήστε τα κουμπιά του αριστερού και του δεξιού βέλους  , έως ότου η επικεφαλίδα που θέλετε εμφανιστεί στην οθόνη και στη συνέχεια πατήστε το κουμπί επιλογής .



3. Χρησιμοποιήστε τα κουμπιά του αριστερού και του δεξιού **βέλους**   για να μετακινηθείτε στα διαθέσιμα στοιχεία μενού και, στη συνέχεια, πατήστε το κουμπί **επιλογής**  για να αποθηκεύσετε τις ρυθμίσεις.

Μενού λειτουργίας Ρύθμιση παραμέτρων

Από αυτό το μενού:	Μπορείτε:
Ρύθμιση χαρτιού	<p>Να επιλέξετε το μέγεθος και τον τύπο του χαρτιού στη θήκη εισόδου χαρτιού.</p> <ul style="list-style-type: none">Μέγεθος χαρτιού<ul style="list-style-type: none">*8,5x11"8,5x14"A4B5A5A6L2LHagaki3x5"4x6"4x8"5x7"10 x 15 εκ.10 x 20 εκ.13 x 18 εκ.Τύπος χαρτιού<ul style="list-style-type: none">*Αυτόματη ανίχνευσηΑπλόΒαρύ ματΦωτογραφίαΔιαφάνεια
Ρύθμιση παραμέτρων συσκευής	<p>Να επιλέξετε, από τον πίνακα ελέγχου, τη ρύθμιση την οποία θέλετε να επαναδιαμορφώσετε.</p> <ul style="list-style-type: none">ΓλώσσαΧώραΗμερομηνία/ΩραΡυθμίσεις φαξ κεντρικού υπολογιστήΉχος κουμπιώνΕξοικονόμηση ενέργειαςΚατάργηση χρονικού ορίου ρυθμίσεωνΧρόνος στεγνώματος δυο όψεων <p>Για περισσότερες πληροφορίες, δείτε Επιλογές ρύθμισης παραμέτρων συσκευής.</p>
Προεπιλογές	<p>Να αλλάξετε τις προεπιλεγμένες ρυθμίσεις από το εργοστάσιο στις ρυθμίσεις που καθορίζετε.</p> <ul style="list-style-type: none">Μέγεθος εκτύπωσης φωτογραφίαςΟρισμός προεπιλογών <p>Για περισσότερες πληροφορίες, δείτε Επιλογές για τις προεπιλεγμένες ρυθμίσεις.</p>
Ρύθμιση δικτύου	<p>Να καθορίσετε τις ρυθμίσεις του δικτύου σας.</p> <ul style="list-style-type: none">Σελίδα ρύθμισης εκτύπωσηςΛειτουργία προστατευμένης πρόσβασης Wi-Fi Protected SetupΣτοιχεία ασύρματης σύνδεσηςΜενού TCP/IPΏρα δικτύουΕνεργό δίκτυοΕπαναφορά προεπιλογών προσαρμογέα δικτύου

Για περισσότερες πληροφορίες, δείτε [Επιλογές ρύθμισης δικτύου](#).

***Προεπιλεγμένη εργοστασιακή ρύθμιση/Τρέχουσα ρύθμιση που έχει επιλεγεί από τον χρήστη**

Επιλογές ρύθμισης παραμέτρων συσκευής

Μπορείτε να επαναδιαμορφώσετε τις ρυθμίσεις του πίνακα ελέγχου, επιλέγοντας τη δυνατότητα Ρύθμιση παραμέτρων συσκευής από το μενού Ρύθμιση παραμέτρων.

Μενού Ρύθμισης παραμέτρων συσκευής

Από αυτό το μενού:	Μπορείτε:
Γλώσσα	Να καθορίσετε τις επιλογές γλώσσας.
Χώρα	Να καθορίσετε τις επιλογές χώρας.
Ημερομηνία/Ωρα	Να καταχωρήσετε την τρέχουσα ημερομηνία και ώρα.
Ρυθμίσεις φαξ κεντρικού υπολογιστή	Να καθορίσετε εάν θέλετε την επαναδιαμόρφωση των ρυθμίσεων φαξ του εκτυπωτή από το λογισμικό Printer Setup Utility. <ul style="list-style-type: none">• *Να επιτραπεί• Να αποκλειστεί
Ήχος κουμπιών	Να καθορίσετε εάν θέλετε να ακούτε έναν ήχο όταν πατάτε τα κουμπιά στον πίνακα ελέγχου. <ul style="list-style-type: none">• *Ενεργοποίηση• Απενεργοποίηση
Εξοικονόμηση ενέργειας	Να καθορίσετε το χρονικό διάστημα που θέλετε να παρέλθει πριν ο εκτυπωτής μεταβεί σε λειτουργία εξοικονόμησης ενέργειας. <ul style="list-style-type: none">• Αμέσως• Μετά από 10 λεπτά• Μετά από 30 λεπτά• *Μετά από 60 λεπτά• Μετά από 120 λεπτά• Μετά από 240 λεπτά
Κατάργηση χρονικού ορίου ρυθμίσεων	Να επιλέξετε το χρονικό διάστημα που θέλετε να παρέλθει πριν γίνει επαναφορά της λίστας ρυθμίσεων στις προεπιλογές. <ul style="list-style-type: none">• *Μετά από 2 λεπτά• Ποτέ
Χρόνος στεγνώματος δυο όψεων	Να καθορίσετε τη χρονική διάρκεια στεγνώματος της εκτύπωσης διπλής όψης πριν το έγγραφο μεταφερθεί αυτόματα πίσω στη μονάδα εκτύπωσης διπλής όψης. <ul style="list-style-type: none">• *Κανονική• Εκτεταμένη

***Προεπιλεγμένη εργοστασιακή ρύθμιση/Τρέχουσα ρύθμιση που έχει επιλεγεί από τον χρήστη**

Επιλογές για τις προεπιλεγμένες ρυθμίσεις

Μπορείτε να καθορίσετε τις προεπιλεγμένες ρυθμίσεις του πίνακα ελέγχου, επιλέγοντας τη δυνατότητα Προεπιλογές από το μενού Ρύθμιση παραμέτρων.

Μενού Προεπιλογές

Από αυτό το μενού:	Μπορείτε:
Μέγεθος εκτύπωσης φωτογραφίας	Να καθορίσετε το μέγεθος της φωτογραφίας σας.
Ορισμός προεπιλογών	Να καθορίσετε ποιες ρυθμίσεις θα χρησιμοποιήσετε για τον εκτυπωτή σας.

- Τρέχουσες ρυθμίσεις
- Εργοστασιακές ρυθμίσεις

Επιλογές ρύθμισης δικτύου

Μπορείτε να διαμορφώσετε τις επιλογές ρύθμισης δικτύου επιλέγοντας τη δυνατότητα **Ρύθμιση δικτύου** από το μενού **Ρύθμισης παραμέτρων**.

Μενού Ρύθμιση δικτύου



Από αυτό το μενού:	Μπορείτε:
Σελίδα ρύθμισης εκτύπωσης	Να εκτυπώσετε μια λίστα ρυθμίσεων δικτύου ασύρματης σύνδεσης.
Λειτουργία προστατευμένης πρόσβασης Wi-Fi Protected Setup	<p>Να καθορίσετε ποιον τύπο διαμόρφωσης θα χρησιμοποιήσετε για την λειτουργία προστατευμένης πρόσβασης Wi-Fi protection.</p> <ul style="list-style-type: none"> • Κουμπι • PIN • Αυτόματη <p>ΣΗΜΕΙΩΣΗ: Το μενού της Wi-Fi Protected Setup είναι προσβάσιμο μόνο όταν η ενεργή σύνδεση είναι ασύρματη.</p>
Στοιχεία ασύρματης σύνδεσης	<p>Να προβάλετε τις επιλογές ρύθμισης ασύρματης σύνδεσης.</p> <ul style="list-style-type: none"> • Όνομα δικτύου • Ποιότητα ασύρματου σήματος
Μενού TCP/IP	<p>Να διαμορφώσετε τις επιλογές ρύθμισης παραμέτρων TCP/IP.</p> <ul style="list-style-type: none"> • Ενεργοποίηση DHCP • <i>Εάν έχει απενεργοποιηθεί η επιλογή DHCP, τα στοιχεία αυτά εμφανίζονται στην οθόνη:</i> <ul style="list-style-type: none"> ◦ Ορισμός διεύθυνσης IP ◦ Ορισμός μάσκας δικτύου IP ◦ Ορισμός πύλης IP • <i>Εάν έχει ενεργοποιηθεί η επιλογή DHCP, τα στοιχεία αυτά εμφανίζονται στην οθόνη:</i> <ul style="list-style-type: none"> ◦ Προβολή διεύθυνσης IP ◦ Προβολή μάσκας δικτύου IP ◦ Προβολή πύλης IP
Ώρα δικτύου	<p>Να επιτρέψετε στον εκτυπωτή σας να ενημερώσει το εσωτερικό του ρολόι σύμφωνα με το διακομιστή ώρας του δικτύου σας.</p> <ul style="list-style-type: none"> • *Ενεργοποιημένο • Απενεργοποιημένο
Ενεργό δίκτυο	<p>Να καθορίσετε ποιον τύπο δικτύου θα χρησιμοποιήσετε.</p> <ul style="list-style-type: none"> • *Αυτόματο • Ethernet 10/100 • Wireless 802.11b/g
Επαναφορά προεπιλογών προσαρμογέα δικτύου	<p>Καταργεί ή διατηρεί όλες τις ρυθμίσεις δικτύου ασύρματης σύνδεσης.</p> <ul style="list-style-type: none"> • Όχι • Ναι

Μενού Πληροφορίες ασύρματης σύνδεσης

Από αυτό το μενού:	Μπορείτε:

Όνομα δικτύου	Na προβάλετε το τρέχον SSID που χρησιμοποιείται. ΣΗΜΕΙΩΣΗ: Δεν μπορείτε να αλλάξετε την τιμή του Ονόματος δικτύου.
Ποιότητα ασύρματου σήματος	Na προβάλετε την τρέχουσα ισχύ του σήματος ασύρματης σύνδεσης.





Μενού TCP/IP

Από αυτό το μενού:	Μπορείτε:
Ενεργοποίηση DHCP	Na ενεργοποιήσετε το DHCP στον εκτυπωτή σας. <ul style="list-style-type: none"> *Ναι Όχι ΣΗΜΕΙΩΣΗ: Δεν μπορείτε να αλλάξετε ή να ορίσετε Διεύθυνση IP, μάσκα δικτύου IP, Πύλη IP εάν είναι ενεργοποιημένη η επιλογή DHCP.
Ορισμός διεύθυνσης IP	Na χρησιμοποιήσετε το πληκτρολόγιο για να καταχωρήσετε μια διεύθυνση IP. Πατήστε το κουμπί επιλογής  για να αποθηκεύσετε τις ρυθμίσεις. ΣΗΜΕΙΩΣΗ: Εάν η επιλογή DHCP είναι ενεργοποιημένη, δεν μπορείτε να αλλάξετε τη διεύθυνση IP. Στην περίπτωση αυτή η επιλογή Προβολή διεύθυνσης IP εμφανίζεται στην οθόνη.
Ορισμός μάσκας δικτύου IP	Na χρησιμοποιήσετε το πληκτρολόγιο για να καταχωρήσετε μια μάσκα δικτύου IP. Πατήστε το κουμπί επιλογής  για να αποθηκεύσετε τις ρυθμίσεις. ΣΗΜΕΙΩΣΗ: Εάν η επιλογή DHCP είναι ενεργοποιημένη, δεν μπορείτε να αλλάξετε τη μάσκα δικτύου IP. Στην περίπτωση αυτή η επιλογή Προβολή μάσκας δικτύου IP εμφανίζεται στην οθόνη.
Ορισμός πύλης IP	Na χρησιμοποιήσετε το πληκτρολόγιο για να καταχωρήσετε μια πύλη IP. Πατήστε το κουμπί επιλογής  για να αποθηκεύσετε τις ρυθμίσεις. ΣΗΜΕΙΩΣΗ: Εάν η επιλογή DHCP είναι ενεργοποιημένη, δεν μπορείτε να αλλάξετε την πύλη IP. Στην περίπτωση αυτή η επιλογή Προβολή πύλης IP εμφανίζεται στην οθόνη.
*Προεπιλεγμένη εργοστασιακή ρύθμιση/Τρέχουσα ρύθμιση που έχει επιλεγεί από τον χρήστη	





Λειτουργία Συντήρησης

Κύριο μενού	Κύριο μενού λειτουργίας
ΣΥΝΤΗΡΗΣΗ	Στάθ. μελανιών
	Καθαρ. κασετών
	Ευθυγρ. κασετών
	Εκτύπ. δοκ σελίδ

Για να προβάλετε ή να αλλάξετε τις ρυθμίσεις του μενού της λειτουργίας "Συντήρηση":

- Από το κύριο μενού, χρησιμοποιήστε τα κουμπιά του αριστερού και του δεξιού **βέλους**   για να μεταβείτε στην επιλογή ΣΥΝΤΗΡΗΣΗ.
- Πατήστε το κουμπί **επιλογής** .
- Χρησιμοποιήστε τα κουμπιά του αριστερού και του δεξιού **βέλους**  , έως ότου η επικεφαλίδα που θέλετε εμφανιστεί στην οθόνη και στη συνέχεια πατήστε το κουμπί **επιλογής**.



Από αυτό το μενού:	Μπορείτε:
Στάθ. μελανιών	Να πατήσετε το κουμπί επιλογής  για να προβάλετε τη στάθμη του μελανιού και στις δύο κασέτες.
Καθαρ. κασετών	Να πατήσετε το κουμπί επιλογής  για να καθαρίσετε τις κασέτες μελανιού. Εκτυπώνεται μια σελίδα καθαρισμού. Μπορείτε να απορρίψετε τη σελίδα όταν ολοκληρωθεί η εκτύπωση.
Ευθυγρ. κασετών	Να πατήσετε το κουμπί επιλογής  για να ευθυγραμμίσετε τις κασέτες μελανιού. Εκτυπώνεται μια σελίδα ευθυγράμμισης. Μπορείτε να απορρίψετε τη σελίδα όταν ολοκληρωθεί η εκτύπωση.
Εκτύπ. δοκ. σελίδ	Να πατήσετε το κουμπί επιλογής  για να εκτυπώσετε μια δοκιμαστική σελίδα. Μπορείτε να απορρίψετε τη σελίδα όταν ολοκληρωθεί η εκτύπωση.

Δίκτυο ομότιμης λειτουργίας

- [Κοινή χρήση του εκτυπωτή στο δίκτυο](#)
- [Προσθήκη του εκτυπωτή κοινής χρήσης σε άλλους υπολογιστές δικτύου](#)

Ακόμα και χωρίς τον προσαρμογέα Dell™ Internal Wireless Adapter 1150, ο εκτυπωτής σας είναι δυνατό να χρησιμοποιηθεί από κοινού με άλλους χρήστες στο δίκτυο. Συνδέστε τον εκτυπωτή απευθείας σε υπολογιστή (τον κεντρικό υπολογιστή) με χρήση του καλωδίου USB και ενεργοποιήστε τον, ώστε να είναι δυνατή η κοινή χρήση του σε όλο το δίκτυο μέσω ομότιμης λειτουργίας. Η κοινή χρήση του εκτυπωτή με χρήση του υπολογιστή ενδέχεται να επιβραδύνει την ταχύτητα του υπολογιστή σας.

Για να χρησιμοποιήσετε τον εκτυπωτή από κοινού:

1. Εκχωρήστε ένα "κοινόχρηστο όνομα" στον εκτυπωτή. Για περισσότερες πληροφορίες δείτε [Κοινή χρήση του εκτυπωτή στο δίκτυο](#).
2. Ρυθμίστε τους εκτυπωτές δικτύου, οι οποίοι θέλετε να συνδεθούν και να χρησιμοποιήσουν τον κοινόχρηστο εκτυπωτή. Για περισσότερες πληροφορίες, ανατρέξτε στην ενότητα [Προσθήκη του εκτυπωτή κοινής χρήσης σε άλλους υπολογιστές δικτύου](#).

Κοινή χρήση του εκτυπωτή στο δίκτυο

Ενεργοποιήστε την κοινή χρήση του εκτυπωτή στον κεντρικό υπολογιστή ή υπολογιστή δικτύου με τον οποίο ο εκτυπωτής είναι απευθείας συνδεδεμένος με καλώδιο USB.

Στα *Windows Vista™*:

1. Επιλέξτε  **Πίνακας ελέγχου**.
2. Επιλέξτε **Υλικό και Ήχος**.
3. Επιλέξτε **Εκτυπωτές**.
4. Κάντε δεξί κλικ στο εικονίδιο του εκτυπωτή και επιλέξτε **Κοινή χρήση**.
5. Επιλέξτε **Αλλαγή επιλογών κοινής χρήσης**.
6. Επιλέξτε **Συνέχεια**.
7. Επιλέξτε **Κοινή χρήση αυτού του εκτυπωτή** και ορίστε το όνομα του εκτυπωτή.
8. Κάντε κλικ στο κουμπί **OK**.

Στα *Windows® XP* και στα *Windows 2000*:

1. Στις *Windows XP*, επιλέξτε **Έναρξη® Ρυθμίσεις® Πίνακας Ελέγχου® Εκτυπωτές και άλλο υλικό® Εκτυπωτές και φαξ**.
Στις *Windows 2000*, επιλέξτε **Έναρξη® Ρυθμίσεις® Εκτυπωτές**.
2. Κάντε δεξί κλικ στο εικονίδιο του εκτυπωτή και επιλέξτε **Κοινή χρήση**.
3. Επιλέξτε **Κοινή χρήση αυτού του εκτυπωτή** και ορίστε το όνομα του εκτυπωτή.
4. Κάντε κλικ στο κουμπί **OK**.

Προσθήκη του εκτυπωτή κοινής χρήσης σε άλλους υπολογιστές δικτύου

Για να χρησιμοποιήσετε τον εκτυπωτή από κοινού με άλλους υπολογιστές στο δίκτυο, ακολουθήστε τα εξής βήματα στους υπολογιστές-πελάτες:

Στα *Windows Vista*:

1. Επιλέξτε  **Πίνακας ελέγχου**.
2. Επιλέξτε **Υλικό και Ήχος**.
3. Επιλέξτε **Εκτυπωτές**.
4. Επιλέξτε **Προσθήκη εκτυπωτή**.
5. Επιλέξτε **Προσθήκη εκτυπωτή δικτύου, ασύρματο ή Bluetooth**.
6. Για να συνδεθείτε μη αυτόματα στον κοινόχρηστο εκτυπωτή, επιλέξτε **Ο εκτυπωτής που επιθυμώ δεν αναγράφεται στη λίστα**.
7. Από το παράθυρο διαλόγου **Εύρεση εκτυπωτή μέσω ονόματος ή διεύθυνσης TCP/IP**, επιλέξτε **Επιλογή κοινόχρηστου εκτυπωτή μέσω ονόματος** και, στη συνέχεια, πληκτρολογήστε το κοινόχρηστο όνομα του εκτυπωτή.

Για να προβάλετε το όνομα του υπολογιστή με τον οποίο θέλετε να χρησιμοποιήσετε τον εκτυπωτή από κοινού, μεταβείτε στον κεντρικό υπολογιστή.

- a. Επιλέξτε  **Πίνακας ελέγχου**.
 - b. Επιλέξτε **Σύστημα και Συντήρηση**.
 - c. Κάντε κλικ στο **Σύστημα**.
8. Κάντε κλικ στο κουμπί **Επόμενο**.
 9. Ακολουθήστε τις οδηγίες που εμφανίζονται στην οθόνη του υπολογιστή για να ολοκληρώσετε την εγκατάσταση.

Στα *Windows XP* και στα *Windows 2000*:

1. Στα *Windows XP*, επιλέξτε **Έναρξη® Ρυθμίσεις® Πίνακας Ελέγχου® Εκτυπωτές και άλλο υλικό® Εκτυπωτές και φαξ**.

Στα *Windows 2000*, επιλέξτε **Έναρξη® Ρυθμίσεις® Εκτυπωτές**.

2. Επιλέξτε **Προσθήκη εκτυπωτή**.
3. Από το παράθυρο διαλόγου του **Οδηγού προσθήκης εκτυπωτή**, επιλέξτε **Επόμενο**.
4. Από το παράθυρο διαλόγου **Τοπικός εκτυπωτής ή εκτυπωτής δικτύου**, επιλέξτε **Εκτυπωτής δικτύου ή εκτυπωτής συνδεδεμένος σε άλλο υπολογιστή**.
5. Κάντε κλικ στο κουμπί **Επόμενο**.
6. Από το παράθυρο διαλόγου **Ορισμός εκτυπωτή**, επιλέξτε **Σύνδεση σε αυτόν τον εκτυπωτή** και, στη συνέχεια, εισάγετε το όνομα του κοινόχρηστου εκτυπωτή.

Για να προβάλετε το όνομα του υπολογιστή με τον οποίο θέλετε να χρησιμοποιήσετε τον εκτυπωτή από κοινού, μεταβείτε

στον κεντρικό υπολογιστή.

a. Στα *Windows XP*, επιλέξτε **Έναρξη® Ρυθμίσεις® Πίνακας Ελέγχου® Επιδόσεις και συντήρηση® Σύστημα**.

Στα *Windows 2000*, επιλέξτε **Έναρξη® Ρυθμίσεις® Σύστημα**.

b. Από το παράθυρο διαλόγου **Ιδιότητες συστήματος**, κάντε κλικ στην καρτέλα **Όνομα υπολογιστή**.

7. Κάντε κλικ στο κουμπί **Επόμενο**.

8. Ακολουθήστε τις οδηγίες που εμφανίζονται στην οθόνη του υπολογιστή για να ολοκληρώσετε την εγκατάσταση.

Τοποθέτηση χαρτιού και πρωτότυπων εγγράφων

- [Τοποθέτηση χαρτιού](#)
- [Παρουσίαση του Αυτόματου αισθητήρα τύπου χαρτιού](#)
- [Τοποθέτηση πρωτότυπων εγγράφων](#)

Τοποθέτηση χαρτιού

1. Αερίστε το χαρτί.



2. Τοποθετήστε το χαρτί στο κέντρο του στηρίγματος χαρτιού.

3. Προσαρμόστε τους οδηγούς χαρτιού έτσι ώστε να εφάπτονται στις άκρες του χαρτιού.



ΣΗΜΕΙΩΣΗ: Μην τραβάτε ταυτόχρονα και τους δύο οδηγούς χαρτιού. Μόλις μετακινήσετε τον ένα οδηγό χαρτιού ο άλλος θα προσαρμοστεί αυτόματα.

ΣΗΜΕΙΩΣΗ: Μην σπρώχνετε το χαρτί στον εκτυπωτή με δύναμη. Το χαρτί θα πρέπει να είναι τοποθετημένο επίπεδα πάνω στην επιφάνεια του οδηγού χαρτιού, ενώ οι άκρες θα πρέπει να εφάπτονται και στους δύο οδηγούς χαρτιού.

Οδηγίες για τα μέσα εκτύπωσης

Τοποθετήστε μέχρι και:	Βεβαιωθείτε ότι:
100 φύλλα απλού χαρτιού	<ul style="list-style-type: none">• Οι οδηγοί χαρτιού εφάπτονται στο περίγραμμα του χαρτιού.• Η τοποθέτηση του επιστολόχαρτου γίνεται με την πλευρά εκτύπωσης στραμμένη προς τα επάνω και με το πάνω μέρος του επιστολόχαρτου να μπαίνει πρώτο στον εκτυπωτή.



100 φύλλα από βαρύ ματ χαρτί

- Η πλευρά του χαρτιού που θα εκτυπωθεί είναι στραμμένη προς τα πάνω.
- Οι οδηγοί χαρτιού εφάπτονται στο περίγραμμα του χαρτιού.
- Έχετε επιλέξει ποιότητα εκτύπωσης **Αυτόματη**, **Κανονική** ή **Φωτογραφία**.

ΣΗΜΕΙΩΣΗ: Διατίθεται και λειτουργία Πρόχειρο, αλλά δεν συνιστάται για χρήση με ακριβό χαρτί όπως το βαρύ ματ, ετικέτες, φωτογραφικές κάρτες και γυαλιστερό χαρτί.

20 σελίδες χαρτιού banner

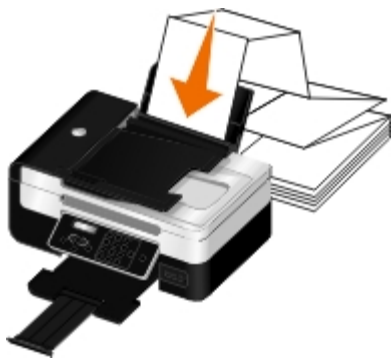

- Έχετε απομακρύνει όλο το χαρτί από το στήριγμα χαρτιού πριν τοποθετήσετε το χαρτί banner.
- Χρησιμοποιείτε χαρτί banner που έχει σχεδιαστεί για χρήση με εκτυπωτές inkjet.
- Τοποθετήστε μια στοίβα χαρτιού banner πάνω ή πίσω από τον εκτυπωτή και εισάγετε την πρώτη σελίδα.
- Οι οδηγοί χαρτιού εφάπτονται στο περίγραμμα του χαρτιού.
- Έχετε επιλέξει μέγεθος χαρτιού **A4 Banner** ή **Letter Banner**.

10 φακέλους



- Η πλευρά των φακέλων που θα εκτυπωθούν είναι στραμμένη προς τα επάνω.
- Ο οδηγός χαρτιού εφάπτεται στο περίγραμμα των φακέλων.
- Η εκτύπωση των φακέλων γίνεται σε **Οριζόντιο** προσανατολισμό.

ΣΗΜΕΙΩΣΗ: Εάν πρόκειται να στείλετε γράμμα εντός της Ιαπωνίας, μπορείτε να τυπώσετε το φάκελο σε Κατακόρυφο προσανατολισμό με το γραμματόσημο στην κάτω δεξιά γωνία ή σε Οριζόντιο προσανατολισμό με το γραμματόσημο στην κάτω αριστερή γωνία. Για αποστολή ταχυδρομείου σε οποιοδήποτε άλλο μέρος του κόσμου, εκτυπώστε το φάκελο σε Οριζόντιο προσανατολισμό με το γραμματόσημο στην πάνω αριστερή γωνία.



- Έχετε επιλέξει το σωστό μέγεθος φακέλου. Επιλέξτε το επόμενο μεγαλύτερο μέγεθος εάν το ακριβές μέγεθος του φακέλου σας δεν αναγράφεται και προσαρμόστε το δεξί και το αριστερό περιθώριο ώστε ο φάκελος να είναι στη σωστή θέση.

25 φύλλα ετικετών

- Η πλευρά της ετικέτας που θα εκτυπωθεί είναι στραμμένη προς τα πάνω.

- Οι οδηγοί χαρτιού εφάπτονται στο περίγραμμα του χαρτιού.
- Έχετε επιλέξει ποιότητα εκτύπωσης **Αυτόματη**, **Κανονική** ή **Φωτογραφία**.

ΣΗΜΕΙΩΣΗ: Διατίθεται και λειτουργία Πρόχειρο, αλλά δεν συνιστάται για χρήση με ακριβό χαρτί όπως το βαρύ ματ, ετικέτες, φωτογραφικές κάρτες και γυαλιστερό χαρτί.

25 ευχετήριες κάρτες, κάρτες ευρετηρίου, ταχυδρομικές κάρτες ή κάρτες φωτογραφιών

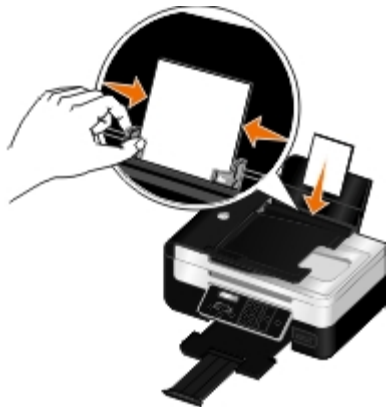

- Η πλευρά των καρτών που θα εκτυπωθεί είναι στραμμένη προς τα πάνω.
- Οι οδηγοί χαρτιού εφάπτονται στο περίγραμμα των καρτών.
- Έχετε επιλέξει ποιότητα εκτύπωσης **Αυτόματη**, **Κανονική** ή **Φωτογραφία**.

ΣΗΜΕΙΩΣΗ: Διατίθεται και λειτουργία Πρόχειρο, αλλά δεν συνιστάται για χρήση με ακριβό χαρτί όπως το βαρύ ματ, ετικέτες, φωτογραφικές κάρτες και γυαλιστερό χαρτί.

25 φύλλα φωτογραφικού/γυαλιστερού χαρτιού

- Η πλευρά του χαρτιού που θα εκτυπωθεί είναι στραμμένη προς τα πάνω.
- Οι οδηγοί χαρτιού εφάπτονται στο περίγραμμα του χαρτιού.
- Έχετε επιλέξει ποιότητα εκτύπωσης **Αυτόματη**, **Κανονική** ή **Φωτογραφία**.

ΣΗΜΕΙΩΣΗ: Διατίθεται και λειτουργία Πρόχειρο, αλλά δεν συνιστάται για χρήση με ακριβό χαρτί όπως το βαρύ ματ, ετικέτες, φωτογραφικές κάρτες και γυαλιστερό χαρτί.

10 σιδερότυπα

- Ακολουθείτε τις οδηγίες τοποθέτησης που θα βρείτε στη συσκευασία των σιδερότυπων.
- Η πλευρά του σιδερότυπου που θα εκτυπωθεί είναι στραμμένη προς τα πάνω.
- Οι οδηγοί χαρτιού εφάπτονται στο περίγραμμα του σιδερότυπου.
- Έχετε επιλέξει ποιότητα εκτύπωσης **Αυτόματη**, **Κανονική** ή **Φωτογραφία**.

50 διαφάνειες

- Η τραχιά πλευρά των διαφανειών είναι στραμμένη προς τα πάνω.
- Οι οδηγοί χαρτιού εφάπτονται στο περίγραμμα των διαφανειών.

Παρουσίαση του Αυτόματου αισθητήρα τύπου χαρτιού

Ο εκτυπωτής σας διαθέτει έναν αυτόματο αισθητήρα τύπου χαρτιού ο οποίος εντοπίζει τους ακόλουθους τύπους χαρτιού:

- Απλό/βαρύ ματ
- Διαφάνεια
- Φωτογραφικό/γυαλιστερό

Εάν τοποθετήσετε έναν από αυτούς τους τύπους χαρτιού, ο εκτυπωτής εντοπίζει τον τύπο χαρτιού και προσαρμόζει αυτόματα τις ρυθμίσεις Ποιότητας/Ταχύτητας.

Τύπος χαρτιού	Ρυθμίσεις Ποιότητας/Ταχύτητας	
	Εγκατάσταση κασετών ασπρόμαυρης και έγχρωμης εκτύπωσης	Εγκατάσταση κασετών φωτογραφικής και έγχρωμης εκτύπωσης

Απλό/βαρύ ματ	Κανονική	Φωτογραφία
Διαφάνεια	Κανονική	Φωτογραφία
Φωτογραφικό/ γυαλιστερό	Φωτογραφία	Φωτογραφία

 **ΣΗΜΕΙΩΣΗ:** Ο εκτυπωτής σας δεν μπορεί να εντοπίσει το μέγεθος χαρτιού.

Για να επιλέξετε το μέγεθος χαρτιού:

1. Έχοντας ανοιχτό ένα έγγραφο, επιλέξτε **Αρχειο® Εκτύπωση**.

Εμφανίζεται το παράθυρο διαλόγου **Εκτύπωση**.

2. Επιλέξτε **Προτιμήσεις, Ιδιότητες, Επιλογές** ή **Ρύθμιση παραμέτρων** (ανάλογα με το πρόγραμμα ή το λειτουργικό σύστημα).

Εμφανίζεται το παράθυρο διαλόγου **Προτιμήσεις εκτύπωσης**.

3. Επιλέξτε το μέγεθος χαρτιού στην καρτέλα **Παράμετροι εκτύπωσης**.

4. Κάντε κλικ στο κουμπί **OK**.

Ο αυτόματος αισθητήρας τύπου χαρτιού είναι πάντα ενεργοποιημένος, εκτός εάν τον απενεργοποιήσετε. Για να απενεργοποιήσετε τον αυτόματο αισθητήρα τύπου χαρτιού για μια συγκεκριμένη εργασία εκτύπωσης:

1. Έχοντας ανοιχτό ένα έγγραφο, επιλέξτε **Αρχειο® Εκτύπωση**.

Εμφανίζεται το παράθυρο διαλόγου **Εκτύπωση**.

2. Επιλέξτε **Προτιμήσεις, Ιδιότητες, Επιλογές** ή **Ρύθμιση παραμέτρων** (ανάλογα με το πρόγραμμα ή το λειτουργικό σύστημα).

Εμφανίζεται το παράθυρο διαλόγου **Προτιμήσεις εκτύπωσης**.

3. Επιλέξτε τον τύπο χαρτιού στην καρτέλα **Παράμετροι εκτύπωσης**.

4. Κάντε κλικ στο κουμπί **OK**.

Για να απενεργοποιήσετε τον αυτόματο αισθητήρα τύπου χαρτιού για όλες τις εργασίες εκτύπωσης:

1. Στα *Windows Vista™*:

a. Επιλέξτε  **Πίνακας ελέγχου**.

b. Επιλέξτε **Υλικό και Ήχος**.

c. Επιλέξτε **Εκτυπωτές**.

Στα *Windows® XP*, επιλέξτε **Έναρξη® Πίνακας Ελέγχου® Εκτυπωτές και άλλο υλικό® Εκτυπωτές και φαξ**.

Στα *Windows 2000*, επιλέξτε **Έναρξη® Ρυθμίσεις® Εκτυπωτές**.

2. Κάντε δεξί κλικ στο εικονίδιο του εκτυπωτή.

3. Επιλέξτε **Προτιμήσεις εκτύπωσης**.

4. Επιλέξτε τον τύπο χαρτιού στην καρτέλα **Παράμετροι εκτύπωσης**.

5. Κάντε κλικ στο κουμπί **OK**.

Τοποθέτηση πρωτότυπων εγγράφων

Στον Αυτόματο τροφοδότη εγγράφων

Μπορείτε να τοποθετήσετε έως και 25 φύλλα πρωτοτύπου εγγράφου στον ADF για σάρωση, αντιγραφή και αποστολή με φαξ. Η χρήση του ADF συνιστάται για την τοποθέτηση πολυσέλιδων εγγράφων.

1. Τοποθετήστε ένα πρωτότυπο έγγραφο στον ADF με την πλευρά του κειμένου στραμμένη προς τα επάνω.



ΣΗΜΕΙΩΣΗ: Μην τοποθετείτε ταχυδρομικές κάρτες, κάρτες φωτογραφιών, μικρά ή λεπτά αντικείμενα (όπως αποκόμματα περιοδικών) στον ADF. Τοποθετήστε αυτά τα αντικείμενα πάνω στη γυάλινη επιφάνεια του σαρωτή.

2. Ρυθμίστε τον οδηγό χαρτιού του ADF έτσι ώστε να εφάπτεται στις άκρες του χαρτιού.

Χωρητικότητα χαρτιού του ADF

Τοποθετήστε μέχρι και	Βεβαιωθείτε ότι:
25 φύλλα χαρτιού μεγέθους Letter	<ul style="list-style-type: none">• Η τοποθέτηση του εγγράφου γίνεται με την πλευρά του κειμένου στραμμένη προς τα επάνω.• Ο οδηγός χαρτιού εφάπτεται στο άκρο του χαρτιού.
25 φύλλα χαρτιού μεγέθους Legal	<ul style="list-style-type: none">• Η τοποθέτηση του εγγράφου γίνεται με την πλευρά του κειμένου στραμμένη προς τα επάνω.• Ο οδηγός χαρτιού εφάπτεται στο άκρο του χαρτιού.
25 φύλλα χαρτιού μεγέθους A4	<ul style="list-style-type: none">• Η τοποθέτηση του εγγράφου γίνεται με την πλευρά του κειμένου στραμμένη προς τα επάνω.• Ο οδηγός χαρτιού εφάπτεται στο άκρο του χαρτιού.
25 φύλλα χαρτιού με έτοιμη διάτρηση (δύο, τριών ή τεσσάρων οπών)	<ul style="list-style-type: none">• Το μέγεθος του χαρτιού κυμαίνεται μεταξύ των ακόλουθων διαστάσεων: Πλάτος: 8,27 – 8,5 ίντσες (210,0 – 215,9 χιλ.) Μήκος: 11,0 – 14,0 ίντσες (279,4 – 355,6 χιλ.)• Η τοποθέτηση του εγγράφου γίνεται με την πλευρά του κειμένου στραμμένη προς τα επάνω.• Ο οδηγός χαρτιού εφάπτεται στο άκρο του χαρτιού.
25 φύλλα χαρτιού για αντιγραφικό με ενισχυμένα άκρα με τρεις οπές	<ul style="list-style-type: none">• Το μέγεθος του χαρτιού κυμαίνεται μεταξύ των ακόλουθων διαστάσεων: Πλάτος: 8,27 – 8,5 ίντσες (210,0 – 215,9 χιλ.) Μήκος: 11,0 – 14,0 ίντσες (279,4 – 355,6 χιλ.)

	<ul style="list-style-type: none"> • Η τοποθέτηση του εγγράφου γίνεται με την πλευρά του κειμένου στραμμένη προς τα επάνω. • Ο οδηγός χαρτιού εφάπτεται στο άκρο του χαρτιού.
25 φύλλα προτυπωμένων φορμών και επιστολόχαρτων	<ul style="list-style-type: none"> • Το μέγεθος του χαρτιού κυμαίνεται μεταξύ των ακόλουθων διαστάσεων: Πλάτος: 8,27 – 8,5 ίντσες (210,0 – 215,9 χιλ.) Μήκος: 11,0 – 14,0 ίντσες (279,4 – 355,6 χιλ.) • Η τοποθέτηση του εγγράφου γίνεται με την πλευρά του κειμένου στραμμένη προς τα επάνω. • Ο οδηγός χαρτιού εφάπτεται στο άκρο του χαρτιού. • Δίνετε τη δυνατότητα στα προτυπωμένα μέσα να στεγνώνουν τελείως πριν τα τοποθετήσετε στον ADF. • Δεν χρησιμοποιείτε μέσα που έχουν εκτυπωθεί με μεταλλική μελάνη στον ADF. • Αποφεύγετε τα ανάγλυφα σχέδια.
25 φύλλα χαρτιού προσαρμοσμένου μεγέθους	<ul style="list-style-type: none"> • Το μέγεθος του χαρτιού κυμαίνεται μεταξύ των ακόλουθων διαστάσεων: Πλάτος: 8,27 – 8,5 ίντσες (210,0 – 215,9 χιλ.) Μήκος: 11,0 – 14,0 ίντσες (279,4 – 355,6 χιλ.) • Η τοποθέτηση του εγγράφου γίνεται με την πλευρά του κειμένου στραμμένη προς τα επάνω. • Ο οδηγός χαρτιού εφάπτεται στο άκρο του χαρτιού.

Τοποθέτηση πρωτότυπων εγγράφων στη γυάλινη επιφάνεια του σαρωτή

1. Ανοίξτε το επάνω κάλυμμα.



2. Τοποθετήστε το έγγραφο με την πρόσοψη προς τα κάτω στη γυάλινη επιφάνεια του σαρωτή.

ΣΗΜΕΙΩΣΗ: Βεβαιωθείτε ότι η επάνω αριστερή γωνία της πρόσοψης του αντικειμένου ευθυγραμμίζεται με το βέλος του εκτυπωτή.



3. Κλείστε το επάνω κάλυμμα.















Αλλαγή ρυθμίσεων εγκατάστασης με χρήση του εκτυπωτή

- [Επιλογή γλώσσας](#)
- [Επιλογή χώρας](#)
- [Καταχώρηση ώρας και ημερομηνίας](#)
- [Επαναφορά της γλώσσας στην προεπιλεγμένη εργοστασιακή](#)
- [Επαναφορά των προεπιλεγμένων εργοστασιακών ρυθμίσεων](#)
- [Αλλαγή των προεπιλεγμένων ρυθμίσεων στον πίνακα ελέγχου](#)







Μπορείτε να αλλάξετε τις ρυθμίσεις γλώσσας, χώρας και ημερομηνίας χρησιμοποιώντας τον πίνακα ελέγχου του εκτυπωτή.

Επιλογή γλώσσας

 **ΣΗΜΕΙΩΣΗ:** Ο εκτυπωτής παραδίδεται με απενεργοποιημένη την εβραϊκή γλώσσα. Για να ενεργοποιήσετε την εβραϊκή γλώσσα στην οθόνη του πίνακα ελέγχου, πατήστε ταυτόχρονα και κρατήστε πατημένα το αριστερό κουμπί **βέλους**  και το πίσω κουμπί **βέλους**  ενώ πιέζετε το κουμπί **λειτουργίας** .













1. Από τον πίνακα ελέγχου, χρησιμοποιήστε τα κουμπιά του αριστερού και του δεξιού **βέλους**   για να μετακινηθείτε στην επιλογή ΡΥΘΜΙΣΗ ΠΑΡΑΜΕΤΡΩΝ και, στη συνέχεια, πατήστε το κουμπί **επιλογής** .
2. Χρησιμοποιήστε τα κουμπιά του αριστερού και του δεξιού **βέλους**   για να μεταβείτε στην επιλογή Ρύθμιση παραμέτρων συσκευής, και στη συνέχεια πατήστε το κουμπί **επιλογής** .
3. Χρησιμοποιήστε τα κουμπιά αριστερού και δεξιού **βέλους**   για να μεταβείτε στην επιλογή Γλώσσα, και στη συνέχεια πατήστε το κουμπί **επιλογής** .

 **ΣΗΜΕΙΩΣΗ:** Η προεπιλεγμένη γλώσσα είναι τα αγγλικά.















4. Χρησιμοποιήστε το αριστερό ή το δεξιό κουμπί **βέλους**   για να μετακινηθείτε στη λίστα γλωσσών.
5. Όταν εμφανιστεί στην οθόνη η γλώσσα που θέλετε, πατήστε το κουμπί **επιλογής** .
6. Χρησιμοποιήστε τα κουμπιά του αριστερού και του δεξιού **βέλους**   για να μεταβείτε στην επιλογή Ναι, και στη συνέχεια πατήστε το κουμπί **επιλογής**  για να αποθηκεύσετε τη ρύθμιση.

Επιλογή χώρας

Μπορείτε να επιλέξετε τη ρύθμιση της χώρας ή της περιοχής σας χρησιμοποιώντας τον πίνακα ελέγχου. Η αλλαγή των ρυθμίσεων χώρας του εκτυπωτή σας επηρεάζει το προεπιλεγμένο μέγεθος χαρτιού και τα μοτίβα αναγνωριστικού καλούντος, καθώς αυτά ποικίλλουν ανάλογα με τη χώρα ή την περιοχή.

1. Από τον πίνακα ελέγχου, χρησιμοποιήστε τα κουμπιά του αριστερού και του δεξιού **βέλους**   για να μετακινηθείτε στην επιλογή ΡΥΘΜΙΣΗ ΠΑΡΑΜΕΤΡΩΝ και, στη συνέχεια, πατήστε το κουμπί **επιλογής** .
 2. Χρησιμοποιήστε τα κουμπιά του αριστερού και του δεξιού **βέλους**   για να μεταβείτε στην επιλογή Ρύθμιση παραμέτρων συσκευής, και στη συνέχεια πατήστε το κουμπί **επιλογής** .
 3. Χρησιμοποιήστε τα κουμπιά αριστερού και δεξιού **βέλους**   για να μεταβείτε στην επιλογή Χώρα, και στη συνέχεια πατήστε το κουμπί **επιλογής** .
-  **ΣΗΜΕΙΩΣΗ:** Η προεπιλεγμένη χώρα είναι οι Ηνωμένες Πολιτείες.
4. Χρησιμοποιήστε τα κουμπιά του αριστερού και του δεξιού **βέλους**   για να μετακινηθείτε στη λίστα χωρών.
 5. Όταν η χώρα που θέλετε εμφανιστεί στην οθόνη, πατήστε το κουμπί **επιλογής**  για να αποθηκεύσετε τη ρύθμιση.

Καταχώρηση ώρας και ημερομηνίας







1. Από τον πίνακα ελέγχου, χρησιμοποιήστε τα κουμπιά του αριστερού και του δεξιού **βέλους**   για να μετακινηθείτε στην επιλογή ΡΥΘΜΙΣΗ ΠΑΡΑΜΕΤΡΩΝ και, στη συνέχεια, πατήστε το κουμπί **επιλογής** .
2. Χρησιμοποιήστε τα κουμπιά του αριστερού και του δεξιού **βέλους**   για να μεταβείτε στην επιλογή Ρύθμιση συσκευής και, στη συνέχεια, πατήστε το κουμπί **επιλογής** .
3. Χρησιμοποιήστε τα κουμπιά του αριστερού και του δεξιού **βέλους**   για να πραγματοποιήσετε κύλιση στην επιλογή Ημερομηνία/Ωρα και, στη συνέχεια, πατήστε το κουμπί **επιλογής** .
4. Χρησιμοποιώντας το πληκτρολόγιο, καταχωρίστε τον μήνα, την ημέρα και το έτος.
5. Πατήστε το κουμπί **επιλογής** .
6. Χρησιμοποιώντας το πληκτρολόγιο, καταχωρίστε την ώρα και τα λεπτά.
7. Πατήστε το κουμπί **επιλογής** .
8. Χρησιμοποιήστε τα κουμπιά του αριστερού και του δεξιού **βέλους**   για να προβάλλετε τη μορφή ώρας.
9. Πατήστε το κουμπί **επιλογής**  για να αποθηκεύσετε τη ρύθμιση.

Επαναφορά της γλώσσας στην προεπιλεγμένη εργοστασιακή

Μπορείτε να επαναφέρετε τη γλώσσα που εμφανίζεται στην οθόνη σας στην προεπιλεγμένη εργοστασιακή χωρίς να χρησιμοποιήσετε τα μενού του εκτυπωτή.













 **ΣΗΜΕΙΩΣΗ:** Χρησιμοποιώντας αυτήν την ακολουθία κουμπιών θα επαναφέρετε επίσης όλες τις άλλες επιλεγμένες

ρυθμίσεις στις εργοστασιακές προεπιλογές.

1. Απενεργοποιήστε τον εκτυπωτή σας.
2. Πατήστε και κρατήστε πατημένο το κουμπί **Πίσω**  και το κουμπί **Έναρξης** , ενώ πατάτε το κουμπί **Λειτουργίας** .
3. Συνεχίστε να πατάτε αυτά τα κουμπιά, έως ότου εμφανιστεί η ένδειξη απαλοιφής της γλώσσας στην οθόνη.
4. Χρησιμοποιήστε τα κουμπιά του αριστερού και του δεξιού **βέλους**   για να επιλέξετε τη γλώσσα, τη χώρα, την ώρα, την ημερομηνία, τον αριθμό του φαξ και το όνομα του φαξ. Πατήστε το κουμπί **επιλογής**  για να αποθηκεύσετε κάθε μία από τις επιλογές.

Επαναφορά των προεπιλεγμένων εργοστασιακών ρυθμίσεων







Οι ρυθμίσεις μενού που φέρουν την ένδειξη (*) δηλώνουν τις ενεργές ρυθμίσεις. Μπορείτε να επαναφέρετε τις αρχικές ρυθμίσεις του εκτυπωτή, οι οποίες συχνά ονομάζονται *προεπιλεγμένες εργοστασιακές ρυθμίσεις*.

1. Βεβαιωθείτε ότι ο εκτυπωτής είναι ενεργοποιημένος.
2. Από τον πίνακα ελέγχου, χρησιμοποιήστε τα κουμπιά του αριστερού και του δεξιού **βέλους**   για να μετακινηθείτε στην επιλογή ΡΥΘΜΙΣΗ ΠΑΡΑΜΕΤΡΩΝ και, στη συνέχεια, πατήστε το κουμπί **επιλογής** .
3. Χρησιμοποιήστε τα κουμπιά του αριστερού και του δεξιού **βέλους**   για να μετακινηθείτε στις Προεπιλογές και, στη συνέχεια, πατήστε το κουμπί **επιλογής** .
4. Χρησιμοποιήστε τα κουμπιά του αριστερού και του δεξιού **βέλους**   για να μετακινηθείτε στην επιλογή Ορισμός προεπιλογών και, στη συνέχεια, πατήστε το κουμπί **επιλογής** .
5. Χρησιμοποιήστε τα κουμπιά του αριστερού και του δεξιού **βέλους**   για να μετακινηθείτε στην επιλογή Χρήση εργοστασιακών και, στη συνέχεια, πατήστε το κουμπί **επιλογής** .







Οι ρυθμίσεις επαναφέρονται στις προεπιλεγμένες εργοστασιακές.

Αλλαγή των προεπιλεγμένων ρυθμίσεων στον πίνακα ελέγχου

Για να αλλάξετε τις προεπιλεγμένες ρυθμίσεις στον πίνακα ελέγχου:

1. Ενεργοποιήστε τον εκτυπωτή.
2. Αλλάξτε τις ρυθμίσεις του πίνακα ελέγχου.
3. Χρησιμοποιήστε τα κουμπιά του αριστερού και του δεξιού **βέλους**   για να μετακινηθείτε στην επιλογή ΡΥΘΜΙΣΗ ΠΑΡΑΜΕΤΡΩΝ και, στη συνέχεια, πατήστε το κουμπί **επιλογής** .
4. Χρησιμοποιήστε τα κουμπιά του αριστερού και του δεξιού **βέλους**   για να μετακινηθείτε στις Προεπιλογές και, στη συνέχεια, πατήστε το κουμπί **επιλογής** .



5. Χρησιμοποιήστε τα κουμπιά του αριστερού και του δεξιού **βέλους**   για να μετακινηθείτε στην επιλογή **Ορισμός προεπιλογών** και, στη συνέχεια, πατήστε το κουμπί **επιλογής** .
6. Χρησιμοποιήστε τα κουμπιά του αριστερού και του δεξιού **βέλους**   για να μετακινηθείτε στην επιλογή **Τρέχουσες ρυθμίσεις** και, στη συνέχεια, πατήστε το κουμπί **επιλογής** .

Οι τρέχουσες ρυθμίσεις στον πίνακα ελέγχου αποθηκεύονται ως οι νέες προεπιλεγμένες ρυθμίσεις.

Εκτύπωση

- [Εκτύπωση εγγράφων](#)
- [Εκτύπωση φωτογραφιών](#)
- [Εκτύπωση φακέλων](#)
- [Εκτύπωση από συσκευή Bluetooth®](#)
- [Εκτύπωση περισσότερων από μία σελίδων σε ένα φύλλο χαρτιού](#)
- [Εκτύπωση εικόνας ως πολυσέλιδη αφίσσα](#)
- [Εκτύπωση banner](#)
- [Εκτύπωση αντιγράφων του εγγράφου με σελιδοποίηση](#)
- [Εκτύπωση βιβλίου](#)
- [Συναρμολόγηση βιβλίου](#)
- [Εργασία εκτύπωσης και στις δύο όψεις του χαρτιού \(Εκτύπωση δύο όψεων\)](#)
- [Ακύρωση εργασίας εκτύπωσης](#)
- [Αλλαγή των προεπιλογών προτιμήσεων εκτύπωσης](#)

Εκτύπωση εγγράφων

1. Ενεργοποιήστε τον υπολογιστή και τον εκτυπωτή σας και βεβαιωθείτε ότι είναι συνδεδεμένοι μεταξύ τους.
2. Τοποθετήστε το χαρτί. Για περισσότερες πληροφορίες, δείτε [Τοποθέτηση χαρτιού](#).
3. Με το έγγραφο ανοικτό, επιλέξτε **Αρχείο** > **Εκτύπωση**.

Εμφανίζεται το πλαίσιο διαλόγου **Εκτύπωση**.

4. Επιλέξτε **Προτιμήσεις**, **Ιδιότητες**, **Επιλογές** ή **Ρύθμιση παραμέτρων** (ανάλογα με το πρόγραμμα ή το λειτουργικό σύστημα).

Εμφανίζεται το πλαίσιο διαλόγου **Προτιμήσεις εκτύπωσης**.

5. Στην καρτέλα **Παράμετροι εκτύπωσης** και στην καρτέλα **Σύνθετες ρυθμίσεις**, πραγματοποιήστε τις απαραίτητες αλλαγές για το έγγραφό σας.
6. Όταν ολοκληρώσετε τη διαδικασία προσαρμογής των ρυθμίσεων, κάντε κλικ στο **OK**.

Το πλαίσιο διαλόγου **Προτιμήσεις εκτύπωσης** κλείνει.

7. Επιλέξτε **OK** ή **Εκτύπωση**.

Εκτύπωση φωτογραφιών

Εκτύπωση φωτογραφιών από υπολογιστή

 **ΣΗΜΕΙΩΣΗ:** Η Dell συνιστά τη χρήση κασέτας έγχρωμης εκτύπωσης και κασέτας εκτύπωσης φωτογραφιών για την εκτύπωση φωτογραφιών.

1. Ενεργοποιήστε τον υπολογιστή και τον εκτυπωτή σας και βεβαιωθείτε ότι είναι συνδεδεμένοι μεταξύ τους.
2. Τοποθετήστε χαρτί με την πλευρά εκτύπωσης στραμμένη προς τα πάνω.



ΣΗΜΕΙΩΣΗ: Το φωτογραφικό/γυαλιστερό χαρτί συνιστάται για εκτύπωση φωτογραφιών.

3. Έχοντας ανοιχτό ένα έγγραφο, επιλέξτε **Αρχείο® Εκτύπωση**.

Εμφανίζεται το παράθυρο διαλόγου **Εκτύπωση**.

4. Επιλέξτε **Προτιμήσεις, Ιδιότητες, Επιλογές ή Ρύθμιση παραμέτρων** (ανάλογα με το πρόγραμμα ή το λειτουργικό σύστημα).

Εμφανίζεται το παράθυρο διαλόγου **Προτιμήσεις εκτύπωσης**.

5. Στην καρτέλα **Παράμετροι εκτύπωσης**, επιλέξτε **Φωτογραφία** και, στη συνέχεια, επιλέξτε τις ρυθμίσεις dpi για τη φωτογραφία από το αναπτυσσόμενο μενού.



ΣΗΜΕΙΩΣΗ: Για εκτύπωση φωτογραφιών χωρίς περίγραμμα, επιλέξτε το πλαίσιο ελέγχου **Χωρίς περίγραμμα** στην καρτέλα **Παράμετροι εκτύπωσης** και, στη συνέχεια, επιλέξτε το μέγεθος χαρτιού χωρίς περίγραμμα από το αναπτυσσόμενο μενού στην καρτέλα **Σύνθετες ρυθμίσεις**. Η εκτύπωση χωρίς περίγραμμα πραγματοποιείται μόνο εάν χρησιμοποιείτε φωτογραφικό/γυαλιστερό χαρτί. Η εκτύπωση σε μη φωτογραφικό χαρτί περιλαμβάνει περιθώριο 2 χιλιοστών σε όλες τις πλευρές.

6. Στις καρτέλες **Παράμετροι εκτύπωσης** και **Σύνθετες ρυθμίσεις**, πραγματοποιήστε τις απαραίτητες αλλαγές για το έγγραφό σας.

7. Όταν ολοκληρώσετε τη διαδικασία προσαρμογής των ρυθμίσεων, κάντε κλικ στο κουμπί **OK**.

Το παράθυρο διαλόγου **Προτιμήσεις εκτύπωσης** κλείνει.

8. Κάντε κλικ στο κουμπί **OK** ή **Εκτύπωση**.

9. Απομακρύνετε κάθε φωτογραφία αφού βγει από τον εκτυπωτή για να μην κολλήσουν οι φωτογραφίες μεταξύ τους ή για να αποφύγετε τις μουτζούρες.



ΣΗΜΕΙΩΣΗ: Πριν τοποθετήσετε τις εκτυπώσεις σε φωτογραφικό άλμπουμ χωρίς κολλητική ουσία ή σε κορνίζα, αφήστε να περάσει αρκετός χρόνος ώστε οι φωτογραφίες να στεγνώσουν τελείως (12 έως 24 ώρες, ανάλογα με τις συνθήκες περιβάλλοντος). Έτσι μεγιστοποιείται η διάρκεια ζωής των εκτυπώσεών σας.

Εκτύπωση φωτογραφιών από φωτογραφική μηχανή με δυνατότητα PictBridge

Ο εκτυπωτής σας υποστηρίζει τη δυνατότητα εκτύπωσης από φωτογραφική μηχανή PictBridge.

1. Ενεργοποιήστε τον εκτυπωτή.
2. Συνδέστε το ένα άκρο του καλωδίου USB στη φωτογραφική μηχανή.
3. Συνδέστε το άλλο άκρο του καλωδίου USB στη θύρα PictBridge που βρίσκεται στην μπροστινή πλευρά του εκτυπωτή.

Ανατρέξτε στις οδηγίες που συνοδεύουν τη φωτογραφική μηχανή για να επιλέξετε τις κατάλληλες ρυθμίσεις USB της φωτογραφικής μηχανής και για πληροφορίες σχετικά με τη σύνδεση PictBridge και τη χρήση της μηχανής.



ΣΗΜΕΙΩΣΗ: Όταν ο εκτυπωτής δεν είναι συνδεδεμένος σε υπολογιστή και έχει συνδεθεί φωτογραφική μηχανή με δυνατότητα PictBridge στον εκτυπωτή, κάποιες από τις λειτουργίες των κουμπιών του πίνακα ελέγχου του εκτυπωτή μπορεί να μην είναι διαθέσιμες. Οι λειτουργίες αυτές γίνονται διαθέσιμες αφού αποσυνδέσετε τη φωτογραφική μηχανή με δυνατότητα PictBridge από τον εκτυπωτή.

4. Ενεργοποιήστε την ψηφιακή φωτογραφική μηχανή.

Ο εκτυπωτής εισέρχεται αυτόματα σε λειτουργία **PictBridge**.

5. Ανατρέξτε στις οδηγίες που συνοδεύουν τη φωτογραφική μηχανή, για να ξεκινήσετε την εκτύπωση φωτογραφιών.

➔ **ΕΙΔΟΠΟΙΗΣΗ:** Μην αφαιρείτε τη συσκευή με δυνατότητα PictBridge ή μην αγγίζετε τον εκτυπωτή κοντά στην περιοχή που βρίσκεται η κάρτα μνήμης ή η συσκευή με δυνατότητα PictBridge ενώ πραγματοποιείται εκτύπωση μέσω PictBridge. Ενδέχεται να καταστραφούν δεδομένα.

ΣΗΜΕΙΩΣΗ: Εάν η ψηφιακή φωτογραφική σας μηχανή διαθέτει επιλογές λειτουργίας USB για υπολογιστή και εκτυπωτή (PTP), χρησιμοποιήστε την επιλογή λειτουργίας USB για εκτυπωτή (PTP) USB για να πραγματοποιήσετε εκτύπωση PictBridge. Για περισσότερες πληροφορίες, δείτε την τεκμηρίωση που συνοδεύει τη φωτογραφική μηχανή.

Εκτύπωση φακέλων

1. Ενεργοποιήστε τον υπολογιστή και τον εκτυπωτή σας και βεβαιωθείτε ότι είναι συνδεδεμένοι μεταξύ τους.

2. Τοποθετήστε το φάκελο με την πλευρά εκτύπωσης στραμμένη προς τα πάνω.



3. Έχοντας ανοιχτό ένα έγγραφο, επιλέξτε **Αρχείο® Εκτύπωση**.

Ανοίγει το παράθυρο διαλόγου **Εκτύπωση**.

4. Επιλέξτε **Προτιμήσεις, Ιδιότητες, Επιλογές** ή **Ρύθμιση παραμέτρων** (ανάλογα με το πρόγραμμα ή το λειτουργικό σύστημα).

Ανοίγει το παράθυρο διαλόγου **Προτιμήσεις εκτύπωσης**.

5. Στην καρτέλα **Παράμετροι εκτύπωσης**, επιλέξτε **Φάκελος** και, στη συνέχεια, επιλέξτε το μέγεθος του φακέλου στο πεδίο **Μέγεθος χαρτιού:** που θα βρείτε στο αναπτυσσόμενο μενού.

ΣΗΜΕΙΩΣΗ: Εάν πρόκειται να στείλετε γράμμα εντός της Ιαπωνίας, μπορείτε να εκτυπώσετε το φάκελο σε κατακόρυφο προσανατολισμό με το γραμματόσημο στην κάτω δεξιά γωνία ή σε οριζόντιο προσανατολισμό με το γραμματόσημο στην κάτω αριστερή γωνία. Για αποστολή ταχυδρομείου σε οποιαδήποτε άλλη χώρα του κόσμου, εκτυπώστε το φάκελο σε οριζόντιο προσανατολισμό με το γραμματόσημο στην πάνω αριστερή γωνία.

Εάν πρόκειται να στείλετε αλληλογραφία εντός της Ιαπωνίας, οι φάκελοι είναι δυνατό να τοποθετηθούν με δύο τρόπους:

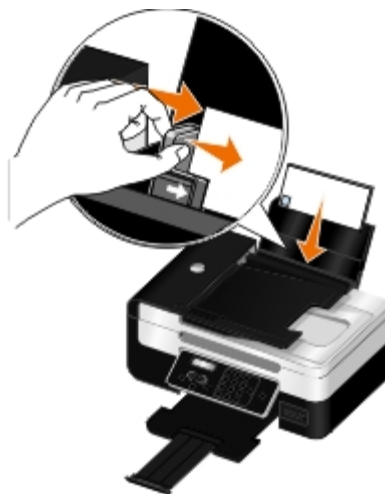

Για αλληλογραφία σε οποιαδήποτε άλλη χώρα του κόσμου, τοποθετήστε το φάκελο με αυτόν τον τρόπο:

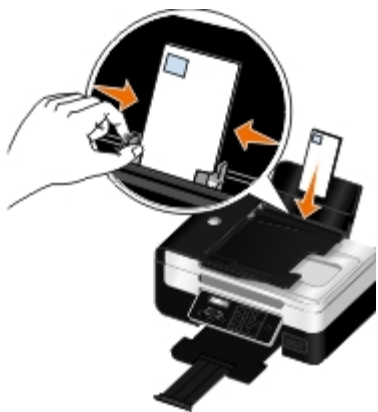

6. Στις καρτέλες **Παράμετροι εκτύπωσης** και **Σύνθετες ρυθμίσεις**, πραγματοποιήστε τις απαραίτητες αλλαγές για το έγγραφό σας.

7. Όταν ολοκληρώσετε τη διαδικασία προσαρμογής των ρυθμίσεων, κάντε κλικ στο κουμπί **OK**.

Το παράθυρο διαλόγου **Προτιμήσεις εκτύπωσης** κλείνει.

8. Κάντε κλικ στο κουμπί **OK** ή **Εκτύπωση**.

Ο εκτυπωτής είναι συμβατός με την προδιαγραφή Bluetooth 2.0. Υποστηρίζει τα παρακάτω προφίλ: Object Push Profile (Προφίλ αντικειμένων Push), Serial Port Profile (Προφίλ σειριακής θύρας) και Basic Print Profile (Προφίλ εκτύπωσης). Επικοινωνήστε με τον κατασκευαστή της συσκευής Bluetooth (κινητό τηλέφωνο ή PDA) για να διευκρινίσετε τη συμβατότητα και διαλειτουργικότητα του υλικού. Συνιστάται η χρήση του πλέον πρόσφατου υλικολογισμικού με τη συσκευή Bluetooth.

- Για να εκτυπώσετε έγγραφα Microsoft μέσω του Windows® Mobile/Pocket PC PDA, θα χρειαστείτε επιπλέον λογισμικό και προγράμματα οδήγησης τρίτων κατασκευαστών. Για περισσότερες πληροφορίες σχετικά με το απαιτούμενο λογισμικό, ανατρέξτε στην τεκμηρίωση του PDA.
- Πριν επικοινωνήσετε με την υποστήριξη πελατών της Dell, δείτε την ενότητα που περιλαμβάνει πληροφορίες σχετικά με τη δημιουργία σύνδεσης με συσκευή Bluetooth. Μπορείτε, επίσης, να επισκεφτείτε την τοποθεσία υποστήριξης της Dell στο web, στη διεύθυνση: support.dell.com. Η συγκεκριμένη τοποθεσία web περιλαμβάνει την πλέον πρόσφατη τεκμηρίωση. Διαβάστε την τεκμηρίωση που συνοδεύει τη συσκευή Bluetooth για οδηγίες σχετικά με την εγκατάσταση.

Σύνδεση μεταξύ του εκτυπωτή και μιας συσκευής Bluetooth

 **ΣΗΜΕΙΩΣΗ:** Ο εκτυπωτής δεν υποστηρίζει την εκτύπωση αρχείων από τον υπολογιστή σας με χρήση σύνδεσης Bluetooth.

Θα πρέπει να δημιουργήσετε μια σύνδεση μεταξύ μιας συσκευής Bluetooth και του εκτυπωτή σας, εάν στέλνετε μια εργασία εκτύπωσης από τη συσκευή Bluetooth για πρώτη φορά. Θα χρειαστεί να επαναλάβετε τη ρύθμιση εάν:

- Επαναφέρετε τον εκτυπωτή στις προεπιλεγμένες εργοστασιακές ρυθμίσεις. Για περισσότερες πληροφορίες, δείτε [Επαναφορά των προεπιλεγμένων εργοστασιακών ρυθμίσεων](#).
- Αλλάξατε το επίπεδο ασφαλείας Bluetooth ή το κλειδί πρόσβασης Bluetooth. Για περισσότερες πληροφορίες, δείτε [Ορισμός του επιπέδου ασφαλείας Bluetooth](#).
- Η συσκευή Bluetooth που χρησιμοποιείτε απαιτεί τη διαμόρφωση μιας σύνδεσης Bluetooth για κάθε εργασία εκτύπωσης. Ανατρέξτε στις οδηγίες που συνοδεύουν τη συσκευή για πληροφορίες σχετικά με τις εκτυπώσεις Bluetooth.
- Απαλείψατε τα περιεχόμενα της λίστας συσκευών Bluetooth. Για περισσότερες πληροφορίες, δείτε [Λειτουργία Bluetooth](#).
- Το όνομα της συσκευής Bluetooth που χρησιμοποιείτε διαγράφεται αυτόματα από τη λίστα συσκευών Bluetooth.

Όταν το επίπεδο ασφαλείας Bluetooth έχει οριστεί σε Υψηλό, ο εκτυπωτής αποθηκεύει μια λίστα έως και 8 συσκευών Bluetooth στις οποίες είχε προηγουμένως διαμορφωθεί μια σύνδεση με τον εκτυπωτή. Όταν ο εκτυπωτής εντοπίσει περισσότερες από οκτώ συσκευές, η συσκευή που χρησιμοποιήθηκε πρόσφατα στο μικρότερο βαθμό καταργείται από τη λίστα. Θα χρειαστεί να επαναλάβετε την εγκατάσταση της διαγραμμένης συσκευής για να μπορέσετε να στείλετε μια εργασία εκτύπωσης στον εκτυπωτή.







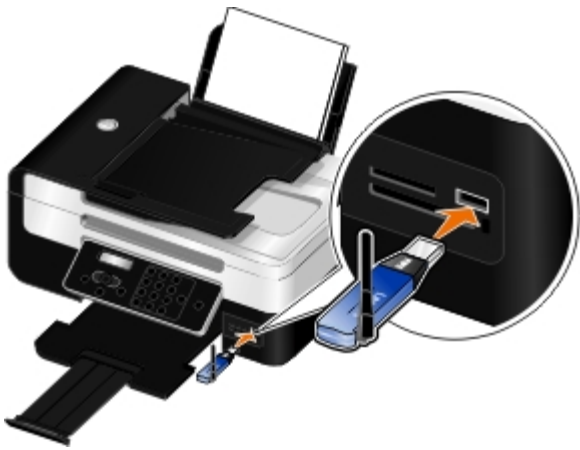

 **ΣΗΜΕΙΩΣΗ:** Θα πρέπει να εγκαταστήσετε μια σύνδεση για κάθε συσκευή Bluetooth, την οποία θα χρησιμοποιήσετε για να στείλετε μια εργασία εκτύπωσης στον εκτυπωτή.

Για να εγκαταστήσετε μια σύνδεση μεταξύ του εκτυπωτή και μιας συσκευής Bluetooth:

1. Ενεργοποιήστε τον εκτυπωτή.
2. Τοποθετήστε έναν προσαρμογέα USB Bluetooth στη θύρα USB που βρίσκεται στο μπροστινό μέρος του εκτυπωτή.



ΣΗΜΕΙΩΣΗ: Δεν συμπεριλαμβάνεται προσαρμογέας Bluetooth με τον εκτυπωτή.

3. Χρησιμοποιήστε τα κουμπιά του αριστερού και του δεξιού **βέλους**   για να μετακινηθείτε στην επιλογή **BLUETOOTH** και στη συνέχεια πατήστε το κουμπί **επιλογής** .
4. Χρησιμοποιήστε τα κουμπιά του αριστερού και του δεξιού **βέλους**   για να μετακινηθείτε στην επιλογή **Εντοπισμός** και στη συνέχεια πατήστε το κουμπί **επιλογής** .
5. Χρησιμοποιήστε τα κουμπιά του αριστερού και του δεξιού **βέλους**   για να μετακινηθείτε στην επιλογή **Ενεργοποίηση** και στη συνέχεια πατήστε το κουμπί **επιλογής** .

Ο εκτυπωτής είναι έτοιμος να δεχτεί μια σύνδεση από μια συσκευή Bluetooth.

6. Ρυθμίστε τις παραμέτρους της συσκευής Bluetooth για να εγκαταστήσετε μια σύνδεση με τον εκτυπωτή. Για πληροφορίες σχετικά με τη σύνδεση Bluetooth, ανατρέξτε στις οδηγίες που συνοδεύουν τη συσκευή.







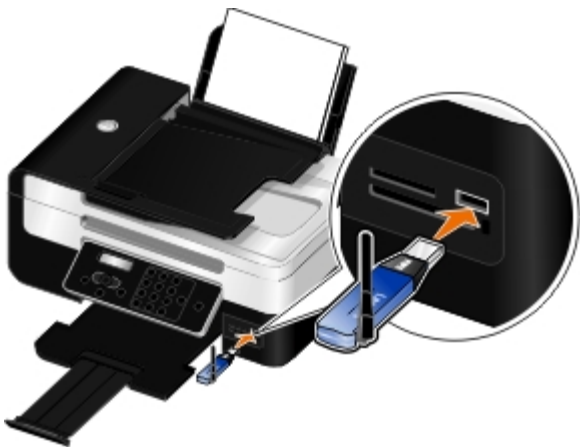





ΣΗΜΕΙΩΣΗ: Εάν το επίπεδο ασφαλείας Bluetooth στον εκτυπωτή έχει οριστεί σε Υψηλό, πρέπει να πληκτρολογήσετε ένα κλειδί πρόσβασης. Για περισσότερες πληροφορίες, δείτε [Ορισμός του επιπέδου ασφαλείας Bluetooth](#).

Ορισμός του επιπέδου ασφαλείας Bluetooth

1. Ενεργοποιήστε τον εκτυπωτή.
2. Εισάγετε έναν προσαρμογέα USB Bluetooth στη θύρα USB.





 **ΣΗΜΕΙΩΣΗ:** Δεν συμπεριλαμβάνεται προσαρμογέας Bluetooth με τον εκτυπωτή.

- Χρησιμοποιήστε τα κουμπιά του αριστερού και του δεξιού **βέλους**   για να μετακινηθείτε στην επιλογή **BLUETOOTH** και στη συνέχεια πατήστε το κουμπί **επιλογής** .
- Χρησιμοποιήστε τα κουμπιά του αριστερού και του δεξιού **βέλους**   για να μεταβείτε στην επιλογή **Επίπεδο ασφαλείας** και, στη συνέχεια, πατήστε το κουμπί **επιλογής** .
- Χρησιμοποιήστε τα κουμπιά αριστερού και δεξιού **βέλους**   για να επιλέξετε ένα επίπεδο ασφαλείας και, στη συνέχεια, πατήστε το κουμπί **επιλογής** 
 - Επιλέξτε *Χαμηλή* για να επιτρέψετε στις συσκευές Bluetooth να συνδέονται και να αποστέλλουν εργασίες εκτύπωσης στον εκτυπωτή σας χωρίς να απαιτείται η εισαγωγή κλειδιού πρόσβασης από τους χρήστες.
 - Επιλέξτε *Υψηλή* για να απαιτείται η εισαγωγή τετραψήφιου αριθμητικού κλειδιού πρόσβασης στη συσκευή Bluetooth από τους χρήστες πριν τη σύνδεση και αποστολή εργασιών εκτύπωσης στον εκτυπωτή.
- Το μενού **Κλειδί πρόσβασης** ανοίγει στην οθόνη του πίνακα ελέγχου εάν ορίσετε το επίπεδο ασφαλείας σε *Υψηλή*. Χρησιμοποιήστε το πληκτρολόγιο για να εισάγετε το τετραψήφιο κλειδί πρόσβασης και, στη συνέχεια, πατήστε το κουμπί **επιλογής** .
- Χρησιμοποιήστε τα κουμπιά αριστερού και δεξιού **βέλους**   για να μεταβείτε στην επιλογή **Ναι** όταν σας ζητηθεί να αποθηκεύσετε το νέο κλειδί πρόσβασης και, στη συνέχεια, πατήστε το κουμπί **επιλογής** .

Εκτύπωση από συσκευή Bluetooth

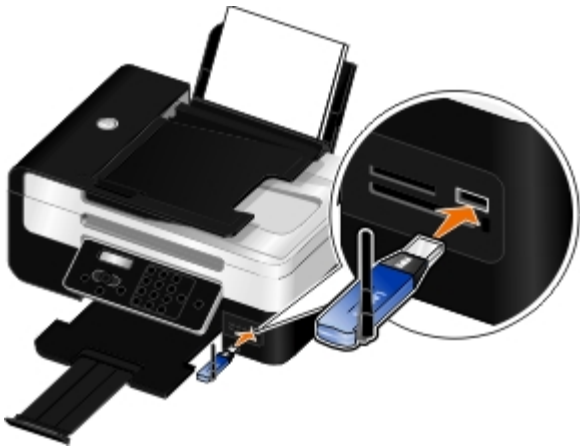
- Ενεργοποιήστε τον εκτυπωτή.
- Τοποθετήστε έναν προσαρμογέα USB Bluetooth στη θύρα USB.



 **ΣΗΜΕΙΩΣΗ:** Δεν συμπεριλαμβάνεται προσαρμογέας Bluetooth με τον εκτυπωτή.

- Βεβαιωθείτε ότι η λειτουργία Bluetooth είναι ενεργοποιημένη. Για περισσότερες πληροφορίες, δείτε [Λειτουργία Bluetooth](#).
- Βεβαιωθείτε ότι ο εκτυπωτής είναι ρυθμισμένος να λαμβάνει συνδέσεις Bluetooth. Για περισσότερες πληροφορίες, δείτε [Σύνδεση μεταξύ του εκτυπωτή και μιας συσκευής Bluetooth](#).
- Ρυθμίστε τη συσκευή Bluetooth, ώστε να εκτυπώνει στον εκτυπωτή. Ανατρέξτε στις οδηγίες που συμπεριλαμβάνονται με τη συσκευή για πληροφορίες σχετικά με τις παραμέτρους εκτύπωσης Bluetooth.

6. Ανατρέξτε στις οδηγίες που συνοδεύουν τη συσκευή Bluetooth για να ξεκινήσετε τις εκτυπώσεις.



ΣΗΜΕΙΩΣΗ: Εάν το επίπεδο ασφαλείας Bluetooth στον εκτυπωτή έχει οριστεί σε Υψηλό, πρέπει να πληκτρολογήσετε ένα κλειδί πρόσβασης. Για περισσότερες πληροφορίες, δείτε [Ορισμός του επιπέδου ασφαλείας Bluetooth](#).

Εκτύπωση περισσότερων από μία σελίδων σε ένα φύλλο χαρτιού

1. Ενεργοποιήστε τον υπολογιστή και τον εκτυπωτή σας και βεβαιωθείτε ότι είναι συνδεδεμένοι μεταξύ τους.
2. Τοποθετήστε το χαρτί. Για περισσότερες πληροφορίες, δείτε [Τοποθέτηση χαρτιού](#).
3. Έχοντας ανοιχτό ένα έγγραφο, επιλέξτε **Αρχείο**® **Εκτύπωση**.
4. Επιλέξτε **Προτιμήσεις**, **Ιδιότητες**, **Επιλογές** ή **Ρύθμιση παραμέτρων** (ανάλογα με το πρόγραμμα ή το λειτουργικό σύστημα).

Ανοίγει το παράθυρο διαλόγου **Προτιμήσεις εκτύπωσης**.

5. Στην καρτέλα **Σύνθετες ρυθμίσεις**, επιλέξτε **N σε ένα φύλλο** από την αναπτυσσόμενη λίστα **Διάταξη**.
 6. Από την αναπτυσσόμενη λίστα **Σελίδες ανά φύλλο**, επιλέξτε τον αριθμό των σελίδων που θέλετε να εκτυπωθούν σε ένα φύλλο.
 7. Επιλέξτε το πλαίσιο ελέγχου **Εκτύπωση πλαισίων σελίδας** εάν θέλετε οι σελίδες να έχουν πλαίσια.
 8. Στην καρτέλα **Παράμετροι εκτύπωσης**, πραγματοποιήστε τυχόν πρόσθετες αλλαγές για το έγγραφό σας.
 9. Μετά την προσαρμογή των ρυθμίσεών σας, κάντε κλικ στο κουμπί **OK**.
Το παράθυρο διαλόγου **Προτιμήσεις εκτύπωσης** κλείνει.
 10. Κάντε κλικ στο κουμπί **OK** ή **Εκτύπωση**.
-

Εκτύπωση εικόνας ως πολυσέλιδης αφίσας

1. Ενεργοποιήστε τον υπολογιστή και τον εκτυπωτή σας και βεβαιωθείτε ότι είναι συνδεδεμένοι μεταξύ τους.
2. Τοποθετήστε το χαρτί. Για περισσότερες πληροφορίες, δείτε [Τοποθέτηση χαρτιού](#).
3. Έχοντας ανοιχτό ένα έγγραφο, επιλέξτε **Αρχείο**® **Εκτύπωση**.
4. Επιλέξτε **Προτιμήσεις**, **Ιδιότητες**, **Επιλογές** ή **Ρύθμιση παραμέτρων** (ανάλογα με το πρόγραμμα ή το λειτουργικό σύστημα).

Εμφανίζεται το παράθυρο διαλόγου **Προτιμήσεις εκτύπωσης**.

5. Στην καρτέλα **Σύνθετες ρυθμίσεις**, επιλέξτε **Αφίσα** από την αναπτυσσόμενη λίστα **Διάταξη**.
6. Επιλογή του μεγέθους της αφίσας.
7. Στην καρτέλα **Παράμετροι εκτύπωσης** και στην καρτέλα **Σύνθετες ρυθμίσεις**, πραγματοποιήστε τις όποιες επιπλέον αλλαγές για το έγγραφό σας.
8. Μετά την προσαρμογή των ρυθμίσεών σας, κάντε κλικ στο κουμπί **OK**.

Το παράθυρο διαλόγου **Προτιμήσεις εκτύπωσης** κλείνει.

9. Κάντε κλικ στο κουμπί **OK** ή **Εκτύπωση**.

 **ΣΗΜΕΙΩΣΗ:** Για να επανεκτυπώσετε μια μεμονωμένη σελίδα αφίσας, πατήστε **Επιλογή σελίδων για εκτύπωση** από την καρτέλα **Σύνθετες ρυθμίσεις**. Κάντε κλικ στην παράθεση για να επιλέξετε ή να αποεπιλέξετε σελίδες για εκτύπωση, και έπειτα πατήστε **OK**.

Εκτύπωση banner

1. Ενεργοποιήστε τον υπολογιστή και τον εκτυπωτή σας και βεβαιωθείτε ότι είναι συνδεδεμένοι μεταξύ τους.
2. Τοποθετήστε το χαρτί. Για περισσότερες πληροφορίες, δείτε [Τοποθέτηση χαρτιού](#).
3. Έχοντας ανοιχτό ένα έγγραφο, επιλέξτε **Αρχείο**® **Εκτύπωση**.
4. Επιλέξτε **Προτιμήσεις**, **Ιδιότητες**, **Επιλογές** ή **Ρύθμιση παραμέτρων** (ανάλογα με το πρόγραμμα ή το λειτουργικό σύστημα).

Εμφανίζεται το παράθυρο διαλόγου **Προτιμήσεις εκτύπωσης**.

5. Στην καρτέλα **Σύνθετες ρυθμίσεις**, επιλέξτε **Banner** από την αναπτυσσόμενη λίστα **Διάταξη** και, στη συνέχεια, επιλέξτε **Letter Banner** ή **A4 Banner** από την αναπτυσσόμενη λίστα **Μέγεθος χαρτιού banner**.
6. Στην καρτέλα **Παράμετροι εκτύπωσης** και στην καρτέλα **Σύνθετες ρυθμίσεις**, πραγματοποιήστε τυχόν πρόσθετες αλλαγές για το έγγραφό σας.
7. Μετά την προσαρμογή των ρυθμίσεών σας, κάντε κλικ στο κουμπί **OK**.

Το παράθυρο διαλόγου **Προτιμήσεις εκτύπωσης** κλείνει.

8. Κάντε κλικ στο κουμπί **OK** ή **Εκτύπωση**.

 **ΣΗΜΕΙΩΣΗ:** Αφού ξεκινήσει η εκτύπωση, περιμένετε μέχρι να μπορείτε να δείτε το μπροστινό άκρο του χαρτιού banner να εξέρχεται από τον εκτυπωτή και, στη συνέχεια, ξεδιπλώστε προσεκτικά το χαρτί προς το δάπεδο μπροστά από τον εκτυπωτή.

Εκτύπωση αντιγράφων του εγγράφου με σελιδοποίηση

1. Ενεργοποιήστε τον υπολογιστή και τον εκτυπωτή σας και βεβαιωθείτε ότι είναι συνδεδεμένοι μεταξύ τους.
2. Τοποθετήστε το χαρτί. Για περισσότερες πληροφορίες, δείτε [Τοποθέτηση χαρτιού](#).
3. Έχοντας ανοιχτό ένα έγγραφο, επιλέξτε **Αρχείο**® **Εκτύπωση**.

Εμφανίζεται το παράθυρο διαλόγου **Εκτύπωση**.

4. Επιλέξτε **Προτιμήσεις**, **Ιδιότητες**, **Επιλογές** ή **Ρύθμιση παραμέτρων** (ανάλογα με το πρόγραμμα ή το λειτουργικό σύστημα).

Εμφανίζεται το παράθυρο διαλόγου **Προτιμήσεις εκτύπωσης**.

5. Στην καρτέλα **Παράμετροι εκτύπωσης**, προσδιορίστε τον αριθμό των αντιγράφων που θέλετε να εκτυπώσετε.

 **ΣΗΜΕΙΩΣΗ:** Πρέπει να καθορίσετε περισσότερα από ένα αντίγραφα για να ενεργοποιηθεί το πλαίσιο ελέγχου

Σελιδοποίηση αντιγράφων.

6. Επιλέξτε το πλαίσιο ελέγχου **Σελιδοποίηση αντιγράφων**.
7. Στην καρτέλα **Παράμετροι εκτύπωσης** και στην καρτέλα **Σύνθετες ρυθμίσεις**, πραγματοποιήστε τυχόν πρόσθετες αλλαγές για το έγγραφό σας.
8. Μετά την προσαρμογή των ρυθμίσεών σας, κάντε κλικ στο κουμπί **OK**.
Το παράθυρο διαλόγου **Προτιμήσεις εκτύπωσης** κλείνει.
9. Κάντε κλικ στο κουμπί **OK** ή **Εκτύπωση**.

Εκτύπωση βιβλίου

Πριν αλλάξετε τις ρυθμίσεις στις Ιδιότητες εκτύπωσης, πρέπει να επιλέξετε το σωστό μέγεθος χαρτιού από το πρόγραμμα. Μπορείτε να εκτυπώσετε βιβλία χρησιμοποιώντας τα εξής μεγέθη χαρτιού:

- Letter
- A4

1. Τοποθετήστε το χαρτί. Για περισσότερες πληροφορίες, δείτε [Τοποθέτηση χαρτιού](#).
2. Έχοντας ανοιχτό ένα έγγραφο, επιλέξτε **Αρχείο® Εκτύπωση**.
3. Από το παράθυρο διαλόγου Εκτύπωση, επιλέξτε **Ιδιότητες**, **Προτιμήσεις**, **Επιλογές** ή **Ρύθμιση παραμέτρων** (ανάλογα με το πρόγραμμα ή το λειτουργικό σύστημα).
4. Κάντε κλικ στην καρτέλα **Σύνθετες ρυθμίσεις**.
5. Από το αναπτυσσόμενο πλαίσιο **Διάταξη**, επιλέξτε **Βιβλίο**.



ΣΗΜΕΙΩΣΗ: Η δυνατότητα Βιβλίο δεν είναι διαθέσιμη αν έχει επιλεγεί προσαρμοσμένο μέγεθος χαρτιού.

6. Από το αναπτυσσόμενο μενού **Εκτυπωμένα φύλλα ανά δεσμίδα**, επιλέξτε τον αριθμό των εκτυπωμένων φύλλων ανά δεσμίδα.



ΣΗΜΕΙΩΣΗ: Μια δεσμίδα είναι ένας αριθμός φύλλων χαρτιού διπλωμένα όλα μαζί. Οι εκτυπωμένες δεσμίδες τοποθετούνται η μία πάνω στην άλλη, με τη σωστή σειρά σελίδων. Ο σωρός των δεσμιδών δένεται δημιουργώντας ένα βιβλίο. Εάν εκτυπώνετε σε βαρύτερο χαρτί, επιλέξτε μικρότερο αριθμό για τα **Φύλλα ανά δεσμίδα**.

7. Κάντε κλικ στο κουμπί **OK**.

Το παράθυρο διαλόγου **Προτιμήσεις εκτύπωσης** κλείνει.

8. Κάντε κλικ στο κουμπί **OK** ή **Εκτύπωση**.



ΣΗΜΕΙΩΣΗ: Για βοήθεια σχετικά με το δέσιμο και τη συναρμολόγηση του βιβλίου, δείτε [Συναρμολόγηση βιβλίου](#).

Συναρμολόγηση βιβλίου

1. Αναστρέψτε την εκτυπωμένη στοιβα στο δίσκο εξόδου του χαρτιού.
2. Πάρτε την πρώτη δεσμίδα από τη στοιβα, διπλώστε την στη μέση και στη συνέχεια αφήστε την στην άκρη με την πρώτη

σελίδα στραμμένη προς τα κάτω.

3. Πάρτε την επόμενη δεσμίδα από τη στοίβα, διπλώστε την στη μέση και, στη συνέχεια, τοποθετήστε την πάνω στην πρώτη στοίβα με την πρώτη σελίδα στραμμένη προς τα κάτω.



4. Τοποθετήστε τις υπόλοιπες δεσμίδες τη μία πάνω στην άλλη με την πρώτη σελίδα στραμμένη προς τα κάτω, έως ότου ολοκληρωθεί το βιβλίο σας.
5. Δέστε όλες τις δεσμίδες μαζί για να ολοκληρώσετε το βιβλίο.



Εργασία εκτύπωσης και στις δύο όψεις του χαρτιού (Εκτύπωση δύο όψεων)

Η αυτόματη εκτύπωση διπλής όψης σας δίνει τη δυνατότητα να εκτυπώσετε ένα έγγραφο και στις δύο πλευρές του χαρτιού χωρίς να χρειάζεται να αλλάξετε μη αυτόματα τον προσανατολισμό των φύλλων. Βεβαιωθείτε ότι έχετε τοποθετήσει απλό χαρτί μεγέθους letter ή A4. Δεν μπορείτε να πραγματοποιήσετε εκτύπωση διπλής όψης πάνω σε φακέλους, δεσμίδα καρτών ή φωτογραφικό χαρτί.

1. Ενεργοποιήστε τον υπολογιστή και τον εκτυπωτή σας και βεβαιωθείτε ότι είναι συνδεδεμένοι μεταξύ τους.
2. Τοποθετήστε το χαρτί. Για περισσότερες πληροφορίες, δείτε [Τοποθέτηση χαρτιού](#).
3. Έχοντας ανοιχτό ένα έγγραφο, επιλέξτε **Αρχειο® Εκτύπωση**.
4. Επιλέξτε **Προτιμήσεις, Ιδιότητες, Επιλογές ή Ρύθμιση παραμέτρων** (ανάλογα με το πρόγραμμα ή το λειτουργικό σύστημα).
5. Επιλέξτε την καρτέλα **Σύνθετες ρυθμίσεις** και, στη συνέχεια, επιλέξτε το πλαίσιο ελέγχου **Εκτύπωση διπλής όψης**.
6. Από την αναπτυσσόμενη λίστα, επιλέξτε **Αυτόματη**.
7. Επιλέξτε πως θα γίνεται το δέσιμο των φύλλων.
8. Επιλέξτε το πλαίσιο ελέγχου **Παράταση χρόνου στεγνώματος**.
9. Αν δεν είναι επιλεγμένο, επιλέξτε το πλαίσιο ελέγχου **Εκτύπωση σελίδας οδηγιών για βοήθεια στην επανατοποθέτηση**.
10. Κάντε κλικ στο κουμπί **OK**.
Το παράθυρο διαλόγου **Προτιμήσεις εκτύπωσης** κλείνει.
11. Κάντε κλικ στο κουμπί **OK** ή **Εκτύπωση**.

Ακύρωση εργασίας εκτύπωσης

Αποστολή από τοπικό υπολογιστή

Υπάρχουν δύο τρόποι για να ακυρώσετε μια εργασία εκτύπωσης από υπολογιστή που είναι συνδεδεμένος στον εκτυπωτή μέσω καλωδίου USB.

Από το φάκελο "Εκτυπωτές":

1. Στα *Windows Vista*[™]:
 - a. Επιλέξτε  **Πίνακας ελέγχου**.
 - b. Επιλέξτε **Υλικό και Ήχος**.
 - c. Επιλέξτε **Εκτυπωτές**.

Στα *Windows*[®] *XP*, επιλέξτε **Έναρξη** [®] **Ρυθμίσεις** [®] **Πίνακας Ελέγχου** [®] **Εκτυπωτές και άλλο υλικό** [®] **Εκτυπωτές και φαξ**.

Στα *Windows 2000*, επιλέξτε **Έναρξη** [®] **Ρυθμίσεις** [®] **Εκτυπωτές**.

2. Κάντε δεξί κλικ στο εικονίδιο **Dell V505**.
3. Επιλέξτε **Άνοιγμα**.
4. Επιλέξτε την εργασία που θέλετε να ακυρώσετε από τη λίστα που εμφανίζεται.
5. Από το μενού **Έγγραφο**, επιλέξτε **Άκυρο**.

Από το παράθυρο "Κατάσταση εκτύπωσης":



Το παράθυρο "Κατάσταση εκτύπωσης" ανοίγει αυτόματα στο κάτω δεξί τμήμα της οθόνης σας κάθε φορά που στέλνετε μια εργασία εκτύπωσης. Επιλέξτε **Ακύρωση εκτύπωσης** για να ακυρώσετε την τρέχουσα εργασία εκτύπωσης.

Από τη γραμμή εργασιών:

1. Κάντε διπλό κλικ στο εικονίδιο του εκτυπωτή που βρίσκεται στο κάτω δεξί τμήμα της οθόνης του υπολογιστή σας ή στη γραμμή εργασιών.
2. Κάντε διπλό κλικ στην εργασία εκτύπωσης που θέλετε να ακυρώσετε.
3. Επιλέξτε **Άκυρο**.

Αποστολή από συσκευή Bluetooth

Από τον εκτυπωτή:

- Πατήστε το κουμπί **Άκυρο**  για να ακυρώσετε την εργασία εκτύπωσης και να τερματίσετε τη σύνδεση Bluetooth.
- Πατήστε το κουμπί **Λειτουργίας**  για να ακυρώσετε την εργασία εκτύπωσης, να τερματίσετε τη σύνδεση Bluetooth και να απενεργοποιήσετε τον εκτυπωτή.

Από τη συσκευή Bluetooth:

Για πληροφορίες, ανατρέξτε στην τεκμηρίωση της συσκευής σας.

Αποστολή από υπολογιστή μέσω ασύρματου δικτύου

1. Στα Windows Vista:

- a. Επιλέξτε  **Πίνακας ελέγχου**.
- b. Επιλέξτε **Υλικό και Ήχος**.
- c. Επιλέξτε **Εκτυπωτές**.

Στα Windows XP, επιλέξτε **Έναρξη** **Ρυθμίσεις** **Πίνακας Ελέγχου** **Εκτυπωτές και άλλο υλικό** **Εκτυπωτές και φαξ**.

Στα Windows 2000, επιλέξτε **Έναρξη** **Ρυθμίσεις** **Εκτυπωτές**.

2. Κάντε δεξί κλικ στο εικονίδιο **Dell V505**.
3. Επιλέξτε **Άνοιγμα**.
4. Επιλέξτε την εργασία που θέλετε να ακυρώσετε από τη λίστα που εμφανίζεται.
5. Από το μενού **Έγγραφο**, επιλέξτε **Άκυρο**.

Αλλαγή των προεπιλογών προτιμήσεων εκτύπωσης

Όταν πραγματοποιείτε αποστολή κάποιου εγγράφου ή φωτογραφίας για εκτύπωση, μπορείτε να ορίσετε διάφορες ρυθμίσεις, όπως εκτύπωση και στις δύο πλευρές του χαρτιού, εκτύπωση υψηλότερης ή χαμηλότερης ποιότητας, ασπρόμαυρη εκτύπωση και άλλα. Εάν έχετε προτιμώμενες ρυθμίσεις, μπορείτε να τις ορίσετε ως προεπιλογές ώστε να μην χρειάζεται να τις καθορίζετε κάθε φορά που πραγματοποιείτε αποστολή μιας εργασίας εκτύπωσης.

Για να ορίσετε τις προτιμώμενες ρυθμίσεις σας ως προεπιλογές για τα περισσότερα προγράμματα, ανοίξτε το παράθυρο διαλόγου "Προτιμήσεις εκτύπωσης" από το φάκελο "Εκτυπωτές".

1. Στα Windows Vista:

- a. Επιλέξτε  **Πίνακας ελέγχου**.
- b. Επιλέξτε **Υλικό και Ήχος**.
- c. Επιλέξτε **Εκτυπωτές**.

Στα Windows XP, επιλέξτε **Έναρξη** **Ρυθμίσεις** **Πίνακας Ελέγχου** **Εκτυπωτές και άλλο υλικό** **Εκτυπωτές και φαξ**.

Στα Windows 2000, επιλέξτε **Έναρξη** **Ρυθμίσεις** **Εκτυπωτές**.

2. Κάντε δεξί κλικ στο εικονίδιο **Dell V505**.
3. Επιλέξτε **Προτιμήσεις εκτύπωσης**.
4. Αλλάξτε τις ρυθμίσεις που θέλετε να ορίσετε ως προεπιλογές όταν εκτυπώνετε από τα περισσότερα προγράμματα.

Από την καρτέλα "Παράμετροι εκτύπωσης", μπορείτε να:

- Αλλάξετε την προεπιλεγμένη ποιότητα εκτύπωσης σε **Πρόχειρη**, **Κανονική** ή **Φωτογραφία**.
- Αλλάξετε τον προεπιλεγμένο τύπο μέσου και το μέγεθος χαρτιού.
- Ορίσετε την ασπρόμαυρη εκτύπωση και την εκτύπωση χωρίς περιθώρια ως προεπιλογή.
- Αλλάξετε τον προεπιλεγμένο προσανατολισμό.
- Αλλάξετε τον προεπιλεγμένο αριθμό αντιγράφων.

Από την καρτέλα "Σύνθετες ρυθμίσεις", μπορείτε να:

- Ορίσετε την εκτύπωση και στις δύο όψεις της σελίδας (εκτύπωση διπλής όψης) ως προεπιλογή.
- Παρατείνετε από προεπιλογή το χρόνο στεγνώματος όταν πραγματοποιείτε εργασίες εκτύπωσης διπλής όψης.
- Καθορίσετε τις διατάξεις που θέλετε να ορίσετε ως προεπιλογή.

Από την καρτέλα "Συντήρηση":

Δεν μπορείτε να ορίσετε ως προεπιλογή κάποια από τις ρυθμίσεις εκτύπωσης από την καρτέλα **Συντήρηση**. Από εδώ, μπορείτε να

- Τοποθετήσετε, να καθαρίσετε και να ευθυγραμμίσετε κασέτες μελανιού.
- Εκτυπώσετε μια δοκιμαστική σελίδα.
- Λάβετε πληροφορίες σχετικά με την κοινή χρήση του εκτυπωτή σας σε δίκτυο.

Συντήρηση

- [Αντικατάσταση κασετών μελανιού](#)
- [Ευθυγράμμιση των κασετών μελανιού](#)
- [Καθαρισμός των ακροφυσίων της κασέτας μελανιού](#)
- [Καθαρισμός της εξωτερικής επιφάνειας του εκτυπωτή](#)

⚠ ΠΡΟΣΟΧΗ: Πριν την εκτέλεση των όποιων διαδικασιών που αναφέρονται σε αυτήν την ενότητα, διαβάστε και ακολουθήστε τις πληροφορίες ασφαλείας που παρέχονται στο *Εγχειρίδιο κατόχου*.

Οι κασέτες μελανιού Dell™ διατίθενται μόνο από την Dell. Μπορείτε να παραγγείλετε περισσότερο μελάνι ηλεκτρονικά στη διεύθυνση www.dell.com/supplies ή μέσω τηλεφώνου.

➡ **ΕΙΔΟΠΟΙΗΣΗ:** Συνιστάται η χρήση κασετών μελανιού Dell με αυτόν τον εκτυπωτή. Η Dell δεν παρέχει κάλυψη εγγύησης για προβλήματα που δημιουργούνται από τη χρήση βοηθημάτων, μερών ή στοιχείων που δεν παρέχονται από την Dell.

Αντικατάσταση κασετών μελανιού

1. Ενεργοποιήστε τον εκτυπωτή.
2. Ανασηκώστε τη μονάδα βάσης του σαρωτή.



Ο φορέας των κασετών μελανιού κινείται και σταματά στη θέση τοποθέτησης, εκτός εάν ο εκτυπωτής είναι απασχολημένος.

3. Πιέστε προς τα κάτω το μοχλό για να ανασηκώσετε το κάλυμμα κάθε κασέτας.

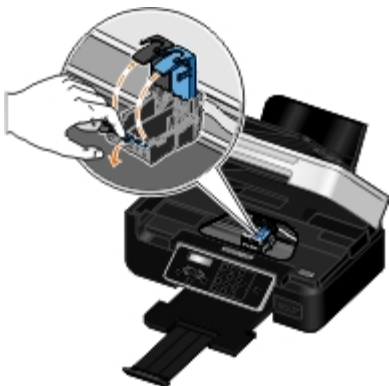

4. Αφαιρέστε τις παλιές κασέτες μελανιού.



5. Φυλάξτε τις κασέτες σε αεροστεγή συσκευασία, όπως η μονάδα αποθήκευσης που λάβατε μαζί με την κασέτα εκτύπωσης φωτογραφιών ή απορρίψτε τις με τον κατάλληλο τρόπο.

6. Εάν τοποθετείτε νέες κασέτες μελανιού, αφαιρέστε το αυτοκόλλητο και τη διάφανη ταινία από το πίσω και το κάτω μέρος των κασετών μελανιού.

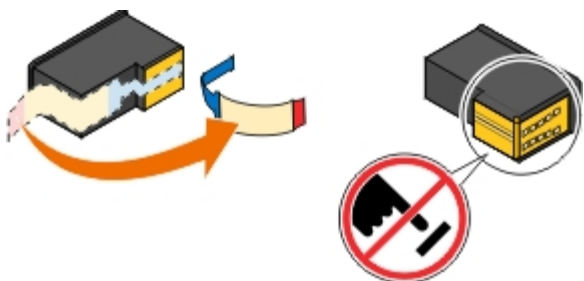

➡ **ΕΙΔΟΠΟΙΗΣΗ:** Μην αγγίζετε τις χρυσές επαφές στο πλαϊνό μέρος των κασετών εκτύπωσης ή τα μεταλλικά ακροφύσια στο κάτω μέρος των κασετών εκτύπωσης.

7. Τοποθετήστε τις νέες κασέτες μελανιού. Βεβαιωθείτε ότι η κασέτα ασπρόμαυρης εκτύπωσης ή η κασέτα φωτογραφικών εκτυπώσεων είναι καλά τοποθετημένη στον αριστερό φορέα και η κασέτα έγχρωμου μελανιού στο δεξιό φορέα.

 **ΣΗΜΕΙΩΣΗ:** Για την κανονική εκτύπωση, χρησιμοποιήστε μια κασέτα ασπρόμαυρης εκτύπωσης και μια κασέτα έγχρωμης εκτύπωσης. Για την εκτύπωση φωτογραφιών, αντικαταστήστε την κασέτα ασπρόμαυρης εκτύπωσης με μια κασέτα εκτύπωσης φωτογραφιών.

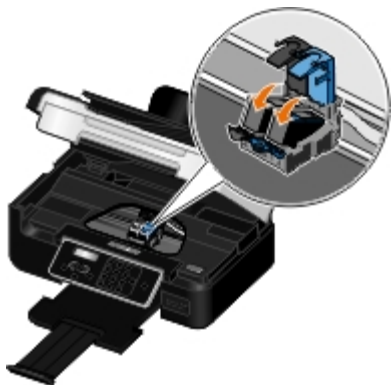

8. Κλείστε όλα τα καλύμματα.







9. Χαμηλώστε τη μονάδα βάσης του σαρωτή μέχρι να κλείσει τελείως.



Ευθυγράμμιση των κασετών μελανιού

Όταν τοποθετηθούν ή αντικατασταθούν οι κασέτες μελανιού, ο εκτυπωτής εμφανίζει αυτόματα μήνυμα για την ευθυγράμμισή τους. Επίσης, ίσως χρειαστεί να γίνει ευθυγράμμιση των κασετών όταν οι χαρακτήρες δεν εμφανίζονται σωστά ή όταν δεν είναι ευθυγραμμισμένοι στο αριστερό περιθώριο ή όταν οι κάθετες ή οριζόντιες γραμμές δεν είναι ευθείες.

Για να ευθυγραμμίσετε τις κασέτες μελανιού μέσω του πίνακα ελέγχου:

1. Τοποθετήστε απλό χαρτί. Για περισσότερες πληροφορίες, δείτε [Τοποθέτηση χαρτιού](#).
2. Χρησιμοποιήστε τα κουμπιά του αριστερού και του δεξιού **βέλους**  για να μετακινηθείτε στην επιλογή **ΣΥΝΤΗΡΗΣΗ** και, στη συνέχεια, πατήστε το κουμπί **επιλογής** .
3. Χρησιμοποιήστε τα κουμπιά του αριστερού και του δεξιού **βέλους**  για να μετακινηθείτε στην επιλογή **Ευθυγράμμιση κασετών** και, στη συνέχεια, πατήστε το κουμπί **επιλογής** .

Εκτυπώνεται μια σελίδα ευθυγράμμισης. Οι κασέτες μελανιού ευθυγραμμίζονται κατά την εκτύπωση της σελίδας. Μπορείτε να απορρίψετε τη σελίδα ευθυγράμμισης μόλις ολοκληρωθεί η διαδικασία.

Για να ευθυγραμμίσετε τις κασέτες μελανιού μέσω του λογισμικού του εκτυπωτή:

1. Τοποθετήστε απλό χαρτί.
2. Στα *Windows Vista*[™]:
 - a. Επιλέξτε  **Πίνακας ελέγχου**.

b. Επιλέξτε **Υλικό και Ήχος**.

c. Επιλέξτε **Εκτυπωτές**.

Στα Windows® XP, επιλέξτε **Έναρξη® Πίνακας Ελέγχου® Εκτυπωτές και άλλο υλικό® Εκτυπωτές και φαξ**.

Στα Windows 2000, επιλέξτε **Έναρξη® Ρυθμίσεις® Εκτυπωτές**.

3. Κάντε δεξί κλικ στο εικονίδιο **Dell V505**.

4. Επιλέξτε **Προτιμήσεις εκτύπωσης**.

Εμφανίζεται το παράθυρο διαλόγου **Προτιμήσεις εκτύπωσης**.

5. Επιλέξτε την καρτέλα **Συντήρηση**.

6. Επιλέξτε **Ευθυγράμμιση κασετών μελανιού**.

7. Επιλέξτε **Εκτύπωση**.







Εκτυπώνεται μια σελίδα ευθυγράμμισης. Οι κασέτες μελανιού ευθυγραμμίζονται κατά την εκτύπωση της σελίδας. Μπορείτε να απορρίψετε τη σελίδα ευθυγράμμισης μόλις ολοκληρωθεί η διαδικασία.

Καθαρισμός των ακροφυσίων της κασέτας μελανιού

Τα ακροφύσια ενδέχεται να χρειάζονται καθαρισμό, όταν:

- Εμφανίζονται λευκές γραμμές σε γραφικά ή σε αμιγώς μαύρες περιοχές.
- Η εκτύπωση έχει μουντζούρες ή είναι πολύ σκούρα.
- Τα χρώματα είναι αχνά, δεν εκτυπώνονται ή δεν εκτυπώνονται σωστά.
- Οι κάθετες γραμμές είναι τραχείς ή οι άκρες δεν είναι ευθυγραμμισμένες.

Για να καθαρίσετε τα ακροφύσια μέσω του πίνακα ελέγχου:

1. Τοποθετήστε απλό χαρτί. Για περισσότερες πληροφορίες, δείτε [Τοποθέτηση χαρτιού](#).
2. Χρησιμοποιήστε τα κουμπιά του αριστερού και του δεξιού **βέλους**   για να μετακινηθείτε στην επιλογή **ΣΥΝΤΗΡΗΣΗ** και, στη συνέχεια, πατήστε το κουμπί **επιλογής** .
3. Χρησιμοποιήστε τα κουμπιά του αριστερού και του δεξιού **βέλους**   για να μετακινηθείτε στην επιλογή **Καθαρισμός κασετών** και, στη συνέχεια, πατήστε το κουμπί **επιλογής** .

Για να καθαρίσετε τα ακροφύσια μέσω του λογισμικού του εκτυπωτή:

1. Τοποθετήστε απλό χαρτί.
2. Στα Windows Vista:
 - a. Επιλέξτε  **Πίνακας ελέγχου**.
 - b. Επιλέξτε **Υλικό και Ήχος**.
 - c. Επιλέξτε **Εκτυπωτές**.

Στα Windows XP, επιλέξτε **Έναρξη® Πίνακας Ελέγχου® Εκτυπωτές και άλλο υλικό® Εκτυπωτές και φαξ.**

Στα Windows 2000, επιλέξτε **Έναρξη® Ρυθμίσεις® Εκτυπωτές.**

3. Κάντε δεξί κλικ στο εικονίδιο **Dell V505.**

4. Επιλέξτε **Προτιμήσεις εκτύπωσης.**

Εμφανίζεται το παράθυρο διαλόγου **Προτιμήσεις εκτύπωσης.**

5. Επιλέξτε την καρτέλα **Συντήρηση.**

6. Επιλέξτε **Καθαρισμός κασετών μελανιού.**

Εκτυπώνεται η σελίδα καθαρισμού.

7. Εάν δεν βελτιωθεί η ποιότητα εκτύπωσης, κάντε κλικ στην επιλογή **Επανάληψη καθαρισμού.**

8. Επαναλάβετε την εκτύπωση του εγγράφου για να βεβαιωθείτε ότι βελτιώθηκε η ποιότητα εκτύπωσης.

Αν εξακολουθείτε να μην είστε ικανοποιημένοι με την ποιότητα εκτύπωσης, σκουπίστε τα ακροφύσια με ένα καθαρό, στεγνό πανί και στη συνέχεια εκτυπώστε ξανά το έγγραφο.

Καθαρισμός της εξωτερικής επιφάνειας του εκτυπωτή

1. Βεβαιωθείτε ότι ο εκτυπωτής είναι απενεργοποιημένος και αποσυνδεδεμένος από την πρίζα.

 **ΠΡΟΣΟΧΗ:** Για να αποφύγετε τον κίνδυνο ηλεκτροπληξίας, αποσυνδέστε το καλώδιο τροφοδοσίας από την πρίζα και αποσυνδέστε όλα τα καλώδια σύνδεσης με τον εκτυπωτή, πριν να προχωρήσετε.

2. Αφαιρέστε το χαρτί από το στήριγμα του χαρτιού και τη θήκη εξόδου χαρτιού.

3. Βρέξτε με νερό ένα καθαρό πανί χωρίς χνούδι.

 **ΕΙΔΟΠΟΙΗΣΗ:** Μην χρησιμοποιείτε οικιακά καθαριστικά ή απορρυπαντικά, καθώς ενδέχεται να προκαλέσουν φθορά στον εκτυπωτή.

4. Σκουπίστε μόνο το εξωτερικό του εκτυπωτή και φροντίστε να αφαιρέσετε τυχόν κατάλοιπα μελανιού που έχουν συσσωρευτεί στη θήκη εξόδου χαρτιού.

 **ΕΙΔΟΠΟΙΗΣΗ:** Η χρήση υγρού πανιού για τον καθαρισμό του εσωτερικού ενδέχεται να προκαλέσει φθορά στον εκτυπωτή σας. Βλάβη στον εκτυπωτή που προκαλείται από τη μη τήρηση των ενδεδειγμένων οδηγιών καθαρισμού δεν θα καλυφθεί από την εγγύηση.

5. Βεβαιωθείτε ότι το στήριγμα χαρτιού και η θήκη εξόδου χαρτιού έχουν στεγνώσει πριν ξεκινήσετε μια νέα εργασία εκτύπωσης.

Εκτύπωση από κάρτα μνήμης ή από κλειδί USB

- [Εκτύπωση φωτογραφιών](#)
- [Εκτύπωση αρχείων του Office](#)

Οι περισσότερες ψηφιακές φωτογραφικές μηχανές χρησιμοποιούν κάρτα μνήμης για την αποθήκευση φωτογραφιών. Ο εκτυπωτής υποστηρίζει τις ακόλουθες κάρτες μνήμης:

- Compact Flash Type I και II
- Memory Stick
- Memory Stick PRO
- Memory Stick Duo (με προσαρμογέα)
- Memory Stick Duo Pro
- Mini SD (με προσαρμογέα)
- Microdrive
- Micro SD (Transflash)
- Secure Digital
- SDHC (High Capacity)
- MultiMedia Card
- MMC Mobile
- RS-MMC
- xD-Picture Card
- XD Type M και H

Η ετικέτα, κατά την εισαγωγή των καρτών, πρέπει να είναι στραμμένη προς τα επάνω. Η συσκευή ανάγνωσης καρτών διαθέτει τρεις υποδοχές για αυτές τις κάρτες και μια μικρή φωτεινή ένδειξη που αναβοσβήνει για να δηλώσει ότι εκτελείται ανάγνωση της κάρτας μνήμης ή μεταφορά δεδομένων.

 **ΣΗΜΕΙΩΣΗ:** Μην τοποθετείτε περισσότερες από μία κάρτες μνήμης τη φορά.

Η υποδοχή που χρησιμοποιείται για τη δυνατότητα PictBridge μπορεί επίσης να χρησιμοποιηθεί για την πρόσβαση σε πληροφορίες που είναι αποθηκευμένες σε κλειδιά USB.

 **ΕΙΔΟΠΟΙΗΣΗ:** Μην αφαιρείτε την κάρτα μνήμης ή το κλειδί USB ή μην αγγίζετε τον εκτυπωτή στην περιοχή της κάρτας μνήμης ή του κλειδιού USB κατά την ανάγνωση, εγγραφή ή εκτύπωση από αυτές τις συσκευές. Τα δεδομένα ενδέχεται να καταστραφούν.

 **ΣΗΜΕΙΩΣΗ:** Μην τοποθετείτε κλειδί USB, εάν έχετε ήδη τοποθετήσει κάρτα μνήμης στον εκτυπωτή.

Όταν τοποθετείτε μια κάρτα μνήμης ή ένα κλειδί USB, ο εκτυπωτής μεταβαίνει αυτόματα στη λειτουργία **Φωτογραφία**, εάν περιέχει μόνο αρχεία ψηφιακών φωτογραφιών. Εάν η κάρτα μνήμης ή το κλειδί USB περιέχει έγγραφα και φωτογραφίες, ο εκτυπωτής ζητά από τον χρήστη να επιλέξει το αρχείο προς εκτύπωση. Για περισσότερες πληροφορίες δείτε [Φωτογραφία](#).

 **ΣΗΜΕΙΩΣΗ:** Ο εκτυπωτής υποστηρίζει τη μορφή δεδομένων FAT32. Τα αρχεία που είναι αποθηκευμένα σε μορφή NTFS

Εκτύπωση φωτογραφιών



Αποθήκευση φωτογραφιών στον υπολογιστή

1. Τοποθετήστε την κάρτα μνήμης ή το κλειδί USB.

Εάν η κάρτα μνήμης ή το κλειδί USB περιέχουν μόνο φωτογραφίες, ο εκτυπωτής θα μεταβεί αυτόματα στη λειτουργία ΦΩΤΟΓΡΑΦΙΑ.

Εάν η κάρτα μνήμης ή το κλειδί USB περιέχει έγγραφα και φωτογραφίες, εμφανίζεται μήνυμα στην οθόνη που ζητά από τον χρήστη να επιλέξει τα αρχεία προς εκτύπωση. Χρησιμοποιήστε τα κουμπιά του αριστερού και του δεξιού **βέλους** 

 για να μετακινηθείτε στην επιλογή *Φωτογραφίες* και, στη συνέχεια, πατήστε το κουμπί **επιλογής** .

2. Χρησιμοποιήστε τα κουμπιά του αριστερού και του δεξιού **βέλους**   για να μετακινηθείτε στην επιλογή *Αποθήκευση φωτογραφιών* και, στη συνέχεια, πατήστε το κουμπί **επιλογής** .

3. Πατήστε το κουμπί **έναρξης** .

Το **Dell Imaging Toolbox** εκκινείται στον υπολογιστή σας.

4. Ακολουθήστε τις οδηγίες στο παράθυρο διαλόγου **Dell Imaging Toolbox** σχετικά με τον τρόπο μεταφοράς των φωτογραφιών στον υπολογιστή σας.

Εκτύπωση φωτογραφιών από ένα CD ή Συσκευή μνήμης Flash

1. Ενεργοποιήστε τον υπολογιστή και τον εκτυπωτή σας και βεβαιωθείτε ότι είναι συνδεδεμένοι μεταξύ τους.
2. Τοποθετήστε το χαρτί. Για περισσότερες πληροφορίες, δείτε [Τοποθέτηση χαρτιού](#).
3. Τοποθετήστε ένα CD ή συνδέστε μια συσκευή μνήμης flash (όπως μονάδα flash, κάρτα μνήμης ή ψηφιακή φωτογραφική μηχανή) στον υπολογιστή και κλείστε τα τυχόν παράθυρα διαλόγου των Windows που θα εμφανιστούν.
4. *Στα Windows Vista™:*

a. Επιλέξτε  **Προγράμματα**.

b. Επιλέξτε **Εκτυπωτές Dell**.

c. Επιλέξτε **Dell V505**.

Στα Windows XP και στα Windows 2000:

Κάντε κλικ το πλήκτρο **Έναρξη**® **Προγράμματα** ή **Όλα τα προγράμματα**® **Εκτυπωτές Dell**® **Dell V505**.

5. Επιλέξτε **Dell Imaging Toolbox**.

Ανοίγει το πλαίσιο διαλόγου **Dell Imaging Toolbox**.

6. Από την **Αρχική** οθόνη, κάντε κλικ στην επιλογή **Το άλμπουμ των φωτογραφιών μου**.

7. Από το τμήμα του παραθύρου **Φάκελοι**, αναζητήστε τη μονάδα που περιέχει το CD ή τη συσκευή μνήμης flash και στη συνέχεια ανοίξτε το φάκελο που περιέχει τις φωτογραφίες σας.

 **ΣΗΜΕΙΩΣΗ:** Εάν η μονάδα που περιέχει τη συσκευή μνήμης flash δεν εμφανίζεται στο τμήμα του παραθύρου "Φάκελοι", κλείστε και ανοίξτε πάλι το λογισμικό και στη συνέχεια επαναλάβετε τα βήματα 1 έως 2.

Οι μικρογραφίες όλων των φωτογραφιών στο φάκελο θα εμφανιστούν στην περιοχή προεπισκόπησης.

8. Κάντε κλικ για να επιλέξετε τη φωτογραφία ή τις φωτογραφίες που θέλετε να εκτυπώσετε.
9. Επιλέξτε **Εκτύπωση φωτογραφιών**.
10. Από τις αναπτυσσόμενες λίστες, επιλέξτε τις ρυθμίσεις ποιότητας εκτύπωσης, μεγέθους και τύπου χαρτιού που θέλετε.
11. Για να επιλέξετε πολλές εκτυπώσεις μιας φωτογραφίας ή για να επιλέξετε μέγεθος φωτογραφίας διαφορετικό των 10 x 15 εκ. (4 x 6 in.), ενεργοποιήστε τις επιλογές που θέλετε από τον πίνακα. Χρησιμοποιήστε την αναπτυσσόμενη λίστα στην τελευταία στήλη για να εμφανίσετε και να επιλέξετε άλλα μεγέθη.



 **ΣΗΜΕΙΩΣΗ:** Εάν θέλετε να επεξεργαστείτε μια φωτογραφία πριν από την εκτύπωση, επιλέξτε **Επεξεργασία φωτογραφίας** επάνω από το παράθυρο "Προεπισκόπηση εκτύπωσης". Επιλέξτε **Αυτόματη διόρθωση με ένα κλικ**, **Αυτόματη μείωση φαινομένου κόκκινων ματιών** ή **Αυτόματη διόρθωση φωτεινότητας** για να επιτρέψετε στο λογισμικό να επεξεργαστεί αυτόματα τη φωτογραφία σας. Πατήστε **Περισσότερα εργαλεία επεξεργασίας** για να μεταβείτε στο παράθυρο επεξεργασίας φωτογραφιών. Όταν ολοκληρώσετε τις διαδικασίες επεξεργασίας, επιλέξτε **Επιστροφή με επεξεργασίες** στην κάτω δεξιά γωνία για να επιστρέψετε στο παράθυρο εκτύπωσης.



12. Επιλέξτε **Άμεση εκτύπωση**.

Εκτύπωση όλων των φωτογραφιών

1. Τοποθετήστε την κάρτα μνήμης ή το κλειδί USB.

Εάν η κάρτα μνήμης ή το κλειδί USB περιέχουν μόνο φωτογραφίες, ο εκτυπωτής θα μεταβεί αυτόματα στη λειτουργία **ΦΩΤΟΓΡΑΦΙΑ**.

Εάν η κάρτα μνήμης ή το κλειδί USB περιέχουν έγγραφα και φωτογραφίες, θα εμφανιστεί στην οθόνη μήνυμα που θα σας ζητά να ορίσετε τα αρχεία που θέλετε να εκτυπώσετε. Χρησιμοποιήστε τα κουμπιά του αριστερού και του δεξιού **βέλους**   για να μετακινηθείτε στην επιλογή **Φωτογραφίες** και, στη συνέχεια, πατήστε το κουμπί **επιλογής** .

2. Χρησιμοποιήστε τα κουμπιά του αριστερού και του δεξιού **βέλους**   για να μεταβείτε στην επιλογή **Εκτύπωση εικόνων** και, στη συνέχεια, πατήστε δύο φορές το κουμπί **επιλογής**  που βρίσκεται στον πίνακα ελέγχου.

Ο εκτυπωτής εκτυπώνει όλες τις φωτογραφίες που είναι αποθηκευμένες στην κάρτα μνήμης ή στο κλειδί USB.

 **ΣΗΜΕΙΩΣΗ:** Εάν θέλετε να εκτυπώσετε μερικές μόνο από τις φωτογραφίες που είναι αποθηκευμένες στην κάρτα μνήμης ή στο κλειδί USB, χρησιμοποιήστε ένα φύλλο δοκιμαστικής εκτύπωσης για να επιλέξετε τις φωτογραφίες που επιθυμείτε να εκτυπώσετε. Για περισσότερες πληροφορίες, δείτε [Εκτύπωση φωτογραφιών με χρήση φύλλου δοκιμαστικής εκτύπωσης](#).

 **ΣΗΜΕΙΩΣΗ:** Μπορείτε να πραγματοποιήσετε απευθείας εκτύπωση εικόνων από την κάρτα μνήμης ή από το κλειδί USB, αλλά μόνο εάν είναι αποθηκευμένες σε μορφή JPEG ή σε κάποιες μορφές TIFF. Υποστηρίζονται μόνο αρχεία μορφής TIFF που έχουν δημιουργηθεί απευθείας από ψηφιακές φωτογραφικές μηχανές και δεν έχουν τροποποιηθεί από κάποια εφαρμογή. Εάν θέλετε να αποθηκεύσετε φωτογραφίες που βρίσκονται αποθηκευμένες με διαφορετική μορφή αρχείου στην κάρτα μνήμης ή στο κλειδί USB, θα πρέπει να τις μεταφέρετε στον υπολογιστή σας πριν τις εκτυπώσετε. Για περισσότερες πληροφορίες, δείτε [Αποθήκευση φωτογραφιών στον υπολογιστή](#).

Εκτύπωση φωτογραφιών από ψηφιακή φωτογραφική μηχανή μέσω DPOF



Μερικές ψηφιακές φωτογραφικές μηχανές διαθέτουν τη λειτουργία DPOF (Digital Print Order Format), η οποία επιτρέπει την αποθήκευση πληροφοριών σχετικά με τις ρυθμίσεις εκτύπωσης στην κάρτα μνήμης μαζί με τις φωτογραφίες που επιθυμείτε να εκτυπώσετε. Εάν χρησιμοποιείτε ψηφιακή φωτογραφική μηχανή DPOF, μπορείτε να ορίσετε ποιες από τις φωτογραφίες που περιλαμβάνονται στην κάρτα μνήμης θα εκτυπωθούν, τον αριθμό των αντιγράφων που θα εκτυπωθούν, καθώς και άλλες ρυθμίσεις εκτύπωσης. Ο εκτυπωτής αναγνωρίζει τις ρυθμίσεις αυτές όταν τοποθετείτε την κάρτα μνήμης σε μία από τις υποδοχές κάρτας μνήμης του εκτυπωτή.

1. Τοποθετήστε φωτογραφικό/γυαλιστερό χαρτί με την πλευρά εκτύπωσης στραμμένη προς τα πάνω.

 **ΣΗΜΕΙΩΣΗ:** Βεβαιωθείτε ότι το μέγεθος του χαρτιού που έχει τοποθετηθεί δεν είναι μικρότερο από το μέγεθος που ορίσατε στην επιλογή DPOF.

2. Τοποθετήστε την κάρτα μνήμης. Ο εκτυπωτής μεταβαίνει αυτόματα στη λειτουργία ΦΩΤΟΓΡΑΦΙΑ.

 **ΣΗΜΕΙΩΣΗ:** Μην τοποθετείτε πάνω από μία κάρτα μνήμης ή ένα κλειδί USB τη φορά.

3. Χρησιμοποιήστε τα κουμπιά του αριστερού και του δεξιού βέλους   για να μετακινηθείτε στην επιλογή Εκτύπωση DPOF και, στη συνέχεια, πατήστε το κουμπί επιλογής .

4. Πατήστε το κουμπί Έναρξη .

Εκτύπωση φωτογραφιών με χρήση φύλλου δοκιμαστικής εκτύπωσης



1. Τοποθετήστε την κάρτα μνήμης ή το κλειδί USB.



Εάν η κάρτα μνήμης ή το κλειδί USB περιέχουν μόνο φωτογραφίες, ο εκτυπωτής θα μεταβεί αυτόματα στη λειτουργία ΦΩΤΟΓΡΑΦΙΑ.



Εάν η κάρτα μνήμης ή το κλειδί USB περιέχει έγγραφα και φωτογραφίες, εμφανίζεται μήνυμα στην οθόνη που ζητά από τον χρήστη να επιλέξει τα αρχεία προς εκτύπωση. Χρησιμοποιήστε τα κουμπιά του αριστερού και του δεξιού βέλους 

 για να μετακινηθείτε στην επιλογή φωτογραφίες και, στη συνέχεια, πατήστε το κουμπί επιλογής .

 **ΣΗΜΕΙΩΣΗ:** Μπορείτε να πραγματοποιήσετε απευθείας εκτύπωση εικόνων από την κάρτα μνήμης ή από το κλειδί USB, αλλά μόνο εάν είναι αποθηκευμένες σε μορφή JPEG και TIFF. Εάν θέλετε να αποθηκεύσετε φωτογραφίες που βρίσκονται αποθηκευμένες με διαφορετική μορφή αρχείου στην κάρτα μνήμης ή στο κλειδί USB, θα πρέπει να τις μεταφέρετε στον υπολογιστή σας πριν τις εκτυπώσετε. Για περισσότερες πληροφορίες, δείτε [Αποθήκευση φωτογραφιών στον υπολογιστή](#).

2. Χρησιμοποιήστε τα κουμπιά του αριστερού και του δεξιού βέλους   για να μεταβείτε στην επιλογή Φύλλο δοκιμαστικής εκτύπωσης και, στη συνέχεια, πατήστε το κουμπί επιλογής .

3. Χρησιμοποιήστε τα κουμπιά του αριστερού και του δεξιού βέλους   για να μεταβείτε στην επιλογή Εκτύπωση φύλλου δοκιμαστικής εκτύπωσης και, στη συνέχεια, πατήστε το κουμπί επιλογής .

4. Χρησιμοποιήστε τα κουμπιά του αριστερού και του δεξιού βέλους   για να καθορίσετε ποιες φωτογραφίες θέλετε να εκτυπώσετε στο φύλλο δοκιμαστικής εκτύπωσης από την κάρτα μνήμης ή το κλειδί USB.

Μπορείτε να επιλέξετε ανάμεσα στα εξής	Για
Όλες	Εκτύπωση στο φύλλο δοκιμαστικής εκτύπωσης όλων των φωτογραφιών που είναι αποθηκευμένες στην κάρτα μνήμης ή στο κλειδί USB.
Τελευταίες 25	Εκτύπωση των 25 πιο πρόσφατων φωτογραφιών στο φύλλο δοκιμαστικής εκτύπωσης.

5. Πατήστε το κουμπί **έναρξης** .

Το φύλλο δοκιμαστικής εκτύπωσης εκτυπώνεται.

6. Ακολουθήστε τις οδηγίες στο φύλλο δοκιμαστικής εκτύπωσης για να επιλέξετε ποιες φωτογραφίες θα εκτυπώσετε και να επιλέξετε τη διάταξη και τον τύπο χαρτιού που θα χρησιμοποιήσετε.

Συμπληρώστε τον κύκλο με το εικονίδιο των κόκκινων ματιών που βρίσκεται κάτω από τη φωτογραφία για να μειώσετε το φαινόμενο κόκκινων ματιών στην εκτύπωση.







 **ΣΗΜΕΙΩΣΗ:** Κατά την πραγματοποίηση επιλογών, βεβαιωθείτε ότι συμπληρώνετε πλήρως τους κύκλους.

7. Τοποθετήστε το φύλλο δοκιμαστικής εκτύπωσης με την πρόσοψη προς τα κάτω στη γυάλινη επιφάνεια του σαρωτή. Για περισσότερες πληροφορίες, δείτε [Τοποθέτηση πρωτότυπων εγγράφων](#).
8. Τοποθετήστε το χαρτί. Για περισσότερες πληροφορίες, δείτε [Τοποθέτηση χαρτιού](#).

 **ΣΗΜΕΙΩΣΗ:** Βεβαιωθείτε πως το μέγεθος χαρτιού που τοποθετήσατε στον εκτυπωτή ταιριάζει στο μέγεθος χαρτιού που έχετε καθορίσει στο φύλλο δοκιμαστικής εκτύπωσης.

 **ΣΗΜΕΙΩΣΗ:** Το φωτογραφικό/γυαλιστερό χαρτί συνιστάται για εκτύπωση φωτογραφιών.

9. Χρησιμοποιήστε τα κουμπιά του αριστερού και του δεξιού **βέλους**   για να μεταβείτε στην επιλογή *Σάρωση φύλλου δοκιμαστικής εκτύπωσης* και, στη συνέχεια, πατήστε το κουμπί **έναρξης** .

 **ΕΙΔΟΠΟΙΗΣΗ:** Μην αφαιρείτε την κάρτα μνήμης ή απενεργοποιείτε τον εκτυπωτή, μέχρι να εκτυπωθούν οι φωτογραφίες που επιλέξατε στο φύλλο δοκιμαστικής εκτύπωσης φωτογραφιών. Το φύλλο δοκιμαστικής εκτύπωσης καθίσταται άκυρο όταν η κάρτα μνήμης αφαιρείται από τον εκτυπωτή ή κάθε φορά που απενεργοποιείται ο εκτυπωτής.

Εκτύπωση αρχείων του Office

1. Ενεργοποιήστε τον υπολογιστή και τον εκτυπωτή σας και βεβαιωθείτε ότι είναι συνδεδεμένοι μεταξύ τους.
2. Τοποθετήστε μια κάρτα μνήμης στην υποδοχή κάρτας ή ένα κλειδί USB στη θύρα PictBridge.

Εάν η κάρτα μνήμης ή το κλειδί USB περιέχουν μόνο έγγραφα, ο εκτυπωτής θα μεταβεί αυτόματα στη λειτουργία **ΑΡΧΕΙΟ ΤΟΥ OFFICE**.

Εάν η κάρτα μνήμης ή το κλειδί USB περιέχει έγγραφα και φωτογραφίες, εμφανίζεται μήνυμα στην οθόνη που ζητά από τον χρήστη να επιλέξει τα αρχεία προς εκτύπωση. Χρησιμοποιήστε τα κουμπιά του αριστερού και του δεξιού **βέλους** 

για να μετακινηθείτε στην επιλογή **Έγγραφα** και, στη συνέχεια, πατήστε το κουμπί **επιλογής** .



Για πληροφορίες σχετικά με τα είδη των αρχείων που υποστηρίζονται από τον εκτυπωτή σας, δείτε [Λειτουργία Αρχείο του Office](#).

3. Χρησιμοποιήστε τα κουμπιά αριστερού και δεξιού **βέλους**   για να μεταβείτε στο αρχείο που θέλετε να εκτυπώσετε.
4. Πατήστε το κουμπί **έναρξης** .

Αντιμετώπιση προβλημάτων

- [Προβλήματα εγκατάστασης](#)
- [Μηνύματα σφάλματος](#)
- [Αφαίρεση μπλοκαρισμένου χαρτιού](#)
- [Αποφυγή εμπλοκής χαρτιού και κακής τροφοδοσίας](#)
- [Προβλήματα με το χαρτί](#)
- [Προβλήματα κατά την εκτύπωση](#)
- [Προβλήματα κατά την αντιγραφή](#)
- [Προβλήματα κατά τη σάρωση](#)
- [Προβλήματα με την αποστολή φαξ](#)
- [Προβλήματα δικτύωσης](#)
- [Προβλήματα με την κάρτα μνήμης](#)
- [Βελτίωση της ποιότητας εκτύπωσης](#)
- [Γενικές οδηγίες για επιλογή ή τοποθέτηση μέσω εκτύπωσης](#)
- [Απεγκατάσταση και επανεγκατάσταση λογισμικού](#)

Εάν ο εκτυπωτής δεν λειτουργεί, βεβαιωθείτε ότι είναι συνδεδεμένος σωστά σε ηλεκτρική πρίζα και, εάν χρησιμοποιείτε υπολογιστή, στον υπολογιστή.

Για περισσότερη βοήθεια και πρόσφατες πληροφορίες σχετικά με την αντιμετώπιση προβλημάτων στον εκτυπωτή, ανοίξτε το Κέντρο υπηρεσίας Dell από το πρόγραμμα οδήγησης του εκτυπωτή ή επισκεφθείτε τη διεύθυνση <http://support.dell.com/support>.

Προβλήματα εγκατάστασης

Προβλήματα με τον υπολογιστή

Βεβαιωθείτε ότι ο εκτυπωτής είναι συμβατός με τον υπολογιστή σας.

Ο εκτυπωτής υποστηρίζει μόνο τα λειτουργικά συστήματα Ubuntu Linux, Debian GNU/Linux, openSUSE Linux, Windows Vista™, Windows® XP και Windows 2000.

ΣΗΜΕΙΩΣΗ: Το λειτουργικό σύστημα Linux διατίθεται μόνο σε web pack.

ΣΗΜΕΙΩΣΗ: Τα λειτουργικά συστήματα Windows ME, Windows 98 και Windows 95 δεν υποστηρίζονται από αυτόν τον εκτυπωτή.

Βεβαιωθείτε ότι έχετε ενεργοποιήσει τόσο τον εκτυπωτή όσο και τον υπολογιστή σας.

Ελέγξτε το καλώδιο USB.

- Βεβαιωθείτε ότι το καλώδιο USB είναι σωστά συνδεδεμένο στον εκτυπωτή και τον υπολογιστή σας.
- Απενεργοποιήστε τον υπολογιστή, συνδέστε ξανά το καλώδιο USB όπως φαίνεται στην αφίσα *Εγκατάσταση του εκτυπωτή* και, στη συνέχεια, πραγματοποιήστε επανεκκίνηση του υπολογιστή.

Αν δεν εμφανιστεί αυτόματα η οθόνη εγκατάστασης λογισμικού, εγκαταστήστε το λογισμικό με μη αυτόματο τρόπο.

1. Τοποθετήστε το CD *Drivers and Utilities*.

2. Στα *Windows Vista*, επιλέξτε  **Υπολογιστής**.

Στα *Windows XP*, επιλέξτε **Έναρξη® Ο Υπολογιστής μου**.

Στα *Windows 2000*, κάντε διπλό κλικ στην επιλογή **Ο υπολογιστής μου** στην επιφάνεια εργασίας.

3. Κάντε διπλό κλικ στο εικονίδιο της **μονάδας CD-ROM** και, στη συνέχεια, κάντε διπλό κλικ στο αρχείο **setup.exe**.

4. Όταν εμφανιστεί η οθόνη εγκατάστασης του λογισμικού, επιλέξτε **Μέσω καλωδίου USB** ή **Μέσω ασύρματου δικτύου**.

5. Ακολουθήστε τις οδηγίες που εμφανίζονται στην οθόνη για να ολοκληρώσετε την εγκατάσταση.

Ελέγξτε αν έχει εγκατασταθεί το λογισμικό του εκτυπωτή.

Στα *Windows Vista*:

1. Επιλέξτε  **Προγράμματα**.
2. Επιλέξτε **Εκτυπωτές Dell**.

Στα *Windows XP* και στα *Windows 2000*:

Κάντε κλικ το πλήκτρο **Έναρξη® Προγράμματα** ή **Όλα τα προγράμματα® Εκτυπωτές Dell® Dell V505**.

Σε περίπτωση που ο εκτυπωτής δεν εμφανίζεται στη λίστα με τους εκτυπωτές, το λογισμικό του εκτυπωτή δεν έχει εγκατασταθεί. Εγκαταστήστε το λογισμικό του εκτυπωτή. Για περισσότερες πληροφορίες, δείτε [Απεγκατάσταση και επανεγκατάσταση λογισμικού](#).

Διορθώστε προβλήματα επικοινωνίας μεταξύ του εκτυπωτή και του υπολογιστή.

- Αποσυνδέστε το καλώδιο USB από τον εκτυπωτή και τον υπολογιστή σας. Συνδέστε ξανά το καλώδιο USB στον εκτυπωτή και τον υπολογιστή σας.
- Απενεργοποιήστε τον εκτυπωτή. Αποσυνδέστε το καλώδιο ρεύματος από την πρίζα. Επανασυνδέστε το καλώδιο ρεύματος του εκτυπωτή στην πρίζα και ενεργοποιήστε τον εκτυπωτή.
- Επανεκκινήστε τον υπολογιστή σας.
- Εάν το πρόβλημα παραμένει, αντικαταστήστε το καλώδιο USB.

Ορίστε τον συγκεκριμένο εκτυπωτή ως προεπιλεγμένο εκτυπωτή.

1. Στα *Windows Vista*:

- a. Επιλέξτε  **Πίνακας ελέγχου**.
- b. Επιλέξτε **Υλικό και Ήχος**.
- c. Επιλέξτε **Εκτυπωτές**.

Στα *Windows XP*, επιλέξτε **Έναρξη® Πίνακας Ελέγχου® Εκτυπωτές και άλλο υλικό® Εκτυπωτές και φαξ**.

Στα *Windows 2000*, επιλέξτε **Έναρξη® Ρυθμίσεις® Εκτυπωτές**.

2. Κάντε δεξί κλικ στο εικονίδιο **Dell V505**.

3. Επιλέξτε **Ορισμός ως προεπιλογή**.

Ο εκτυπωτής δεν εκτυπώνει και οι εργασίες εκτύπωσης που βρίσκονται στην ουρά εκτύπωσης δεν εκτελούνται.

Ελέγξτε αν υπάρχουν περισσότερες από μία παρουσίες του εγκατεστημένου εκτυπωτή στον υπολογιστή σας.

1. Στα *Windows Vista*:

- a. Επιλέξτε  **Πίνακας ελέγχου**.
- b. Επιλέξτε **Υλικό και Ήχος**.
- c. Επιλέξτε **Εκτυπωτές**.

Στα *Windows XP*, επιλέξτε **Έναρξη**® **Πίνακας Ελέγχου**® **Εκτυπωτές και άλλο υλικό**® **Εκτυπωτές και φαξ**.

Στα *Windows 2000*, επιλέξτε **Έναρξη**® **Ρυθμίσεις**® **Εκτυπωτές**.

2. Ελέγξτε αν υπάρχουν περισσότερα από ένα αντικείμενα εκτύπωσης για τον εκτυπωτή σας.
3. Κάντε μία εκτύπωση με καθένα από αυτά τα αντικείμενα εκτύπωσης για να δείτε ποιος εκτυπωτής είναι ενεργός.
4. Ορίστε αυτό το αντικείμενο εκτύπωσης ως προεπιλεγμένο εκτυπωτή:
 - a. Κάντε δεξί κλικ στο εικονίδιο **Dell V505**.
 - b. Επιλέξτε **Ορισμός ως προεπιλογή**.
5. Διαγράψτε τα άλλα αντίγραφα του αντικειμένου εκτύπωσης κάνοντας δεξί κλικ στο όνομα του εκτυπωτή και επιλέγοντας **Διαγραφή**.

Για να μην εμφανίζονται πολλαπλές παρουσίες του εκτυπωτή στο φάκελο **Εκτυπωτές**, βεβαιωθείτε ότι κάθε φορά συνδέετε το καλώδιο USB στην ίδια θύρα USB που χρησιμοποίησατε την πρώτη φορά για τον εκτυπωτή. Επίσης, μην εγκαταστήσετε περισσότερες από μία φορές τα προγράμματα οδήγησης του εκτυπωτή από το CD *Drivers and Utilities*.

Προβλήματα με τον εκτυπωτή

Βεβαιωθείτε ότι το καλώδιο ρεύματος είναι σωστά συνδεδεμένο στον εκτυπωτή και την πρίζα.

Ελέγξτε αν έχει ανασταλεί ή διακοπεί η λειτουργία του εκτυπωτή.

1. Στα *Windows Vista*:

- a. Επιλέξτε  **Πίνακας ελέγχου**.
- b. Επιλέξτε **Υλικό και Ήχος**.
- c. Επιλέξτε **Εκτυπωτές**.

Στα *Windows XP*, επιλέξτε **Έναρξη**® **Πίνακας Ελέγχου**® **Εκτυπωτές και άλλο υλικό**® **Εκτυπωτές και φαξ**.

Στα *Windows 2000*, επιλέξτε **Έναρξη**® **Ρυθμίσεις**® **Εκτυπωτές**.

2. Κάντε δεξί κλικ στο εικονίδιο **Dell V505**.
3. Βεβαιωθείτε πως δεν έχετε ενεργοποιήσει την επιλογή **Παύση εκτύπωσης**. Εάν έχετε ενεργοποιήσει την επιλογή **Παύση εκτύπωσης**, επιλέξτε τη για να την απενεργοποιήσετε.

Ελέγξτε αν αναβοσβήνει κάποια από τις λυχνίες του εκτυπωτή.

Για περισσότερες πληροφορίες, δείτε [Μηνύματα σφάλματος](#).

Βεβαιωθείτε ότι έχετε τοποθετήσει σωστά τις κασέτες μελανιού και ότι έχετε αφαιρέσει το αυτοκόλλητο και την ταινία από κάθε κασέτα.

Βεβαιωθείτε ότι έχετε τοποθετήσει σωστά το χαρτί.







Για περισσότερες πληροφορίες, δείτε [Τοποθέτηση χαρτιού](#).











Βεβαιωθείτε ότι ο εκτυπωτής δεν είναι συνδεδεμένος σε φωτογραφική μηχανή με δυνατότητα PictBridge.







Για περισσότερες πληροφορίες, δείτε [Εκτύπωση φωτογραφιών από φωτογραφική μηχανή με δυνατότητα PictBridge](#).

Μηνύματα σφάλματος

Για περισσότερη βοήθεια και για να δείτε τις τελευταίες πληροφορίες σχετικά με την αντιμετώπιση προβλημάτων του εκτυπωτή σας, επισκεφθείτε τη διεύθυνση <http://support.dell.com/support>.

Μήνυμα σφάλματος:	Τι υποδεικνύει:	Λύση:
Ο υπολογιστής δεν είναι συνδεδεμένος	Προσπάθεια σάρωσης ή εκτύπωσης αρχείων του Office από κάρτα μνήμης ή κλειδί USB ή η ενεργοποίηση της επιλογής Αποθήκευση στον υπολογιστή , όταν ο εκτυπωτής δεν είναι συνδεδεμένος σε υπολογιστή ή ο υπολογιστής δεν είναι ενεργοποιημένος.	Βεβαιωθείτε ότι ο εκτυπωτής σας είναι συνδεδεμένος με τον υπολογιστή σας.
Συνδέστε τον με έναν υπολογιστή.	Προσπάθεια αποθήκευσης φωτογραφιών από κάρτα μνήμης ή ψηφιακή φωτογραφική μηχανή ή ενεργοποίηση της επιλογής Αποθήκευση στον υπολογιστή , όταν ο εκτυπωτής δεν είναι συνδεδεμένος σε υπολογιστή ή ο υπολογιστής δεν είναι ενεργοποιημένος ή συνδεδεμένος σε δίκτυο.	Βεβαιωθείτε ότι ο εκτυπωτής σας είναι ενεργοποιημένος και συνδεδεμένος με τον υπολογιστή σας ή σε δίκτυο.
Αυτή η λειτουργία δεν υποστηρίζεται με χρήση αυτής της σύνδεσης δικτύου.	Προσπάθεια εκτύπωσης αρχείων του Office από κάρτα μνήμης ή κλειδί USB, ενώ ο εκτυπωτής είναι συνδεδεμένος σε προσαρμογέα δικτύου και όχι απευθείας σε υπολογιστή.	Συνδέστε απευθείας τον εκτυπωτή σε υπολογιστή.
Χωρίς απόκριση Πατήστε  για ακύρωση.	Χρονικό όριο που έληξε αφού ο χρήστης πάτησε το κουμπί Έναρξης  .	Πατήστε το κουμπί Ακύρωση  .
Τοποθετήστε χαρτί και, στη συνέχεια, πατήστε  .	Έχει τελειώσει το χαρτί του εκτυπωτή.	Τοποθετήστε χαρτί στον εκτυπωτή και, στη συνέχεια, πατήστε το κουμπί επιλογής  για να συνεχιστεί η εκτύπωση. Για περισσότερες πληροφορίες, δείτε Τοποθέτηση χαρτιού .
Σφάλμα τοποθέτησης εγγράφου. Ελέγξτε τον Αυτόματο Τροφοδότη Εγγράφων και πατήστε  .	Έχει τελειώσει το χαρτί στον Αυτόματο Τροφοδότη Εγγράφων.	Τοποθετήστε χαρτί στον ADF και έπειτα πατήστε το κουμπί επιλογής  για να συνεχιστεί η αντιγραφή ή η σάρωση. Για περισσότερες πληροφορίες, δείτε Στον Αυτόματο τροφοδότη εγγράφων .
Αφαίρεση μπλοκαρισμένου χαρτιού Ελέγξτε τον Αυτόματο	Υπάρχει εμπλοκή χαρτιού στον Αυτόματο Τροφοδότη Εγγράφων.	Διορθώστε την εμπλοκή χαρτιού στον ADF. Για περισσότερες πληροφορίες, δείτε Αφαίρεση μπλοκαρισμένου χαρτιού .

Τροφοδότη Εγγράφων και πατήστε 		
Διορθώστε την εμπλοκή του φορέα και έπειτα πατήστε 	Υπάρχει εμπλοκή στον φορέα της κεφαλής εκτύπωσης του εκτυπωτή.	Αφαιρέστε τυχόν εμπόδια από τη διαδρομή του φορέα ή κλείστε τα καλύμματα του φορέα κασετών και, στη συνέχεια, πατήστε το κουμπί επιλογής 
Διορθώστε την εμπλοκή του χαρτιού και πατήστε 	Υπάρχει εμπλοκή χαρτιού στον εκτυπωτή.	Αφαιρέστε το χαρτί που έχει μπλοκάρει. Για περισσότερες πληροφορίες, δείτε Ελέγξτε για εμπλοκή χαρτιού .
Αφαίρεση μπλοκαρισμένου χαρτιού Ελέγξτε τη μονάδα εκτύπωσης διπλής όψης και έπειτα πατήστε 	Υπάρχει εμπλοκή χαρτιού στη μονάδα εκτύπωσης διπλής όψης.	Αφαιρέστε το χαρτί που έχει μπλοκάρει. Για περισσότερες πληροφορίες, δείτε Ελέγξτε για εμπλοκή χαρτιού .
Απαιτείται απλό χαρτί 8.5X11" ή χαρτί A4 για εκτυπώσεις διπλής όψης.	Το χαρτί που τοποθετήθηκε στη μονάδα εκτύπωσης διπλής όψης δεν υποστηρίζεται.	Τοποθετήστε χαρτί μεγέθους 8.5 X 11 ή A4 και έπειτα πατήστε το κουμπί επιλογής  για να συνεχιστεί η εκτύπωση διπλής όψης.
Ανοιχτό κάλυμμα.	Η μονάδα βάσης του σαρωτή είναι ανοιχτή.	Κλείστε τη μονάδα βάσης του σαρωτή.
Μέγεθος χαρτιού Το μέγεθος της φωτογραφίας είναι μεγαλύτερο από το μέγεθος του χαρτιού. Πατήστε  για να επιλέξετε νέο μέγεθος χαρτιού.	Το χαρτί στον εκτυπωτή είναι μικρότερο από το επιλεγμένο Μέγεθος κενής σελίδας.	Αλλάξτε το Μέγεθος κενής σελίδας ώστε να συμφωνεί με το μέγεθος του χαρτιού στον εκτυπωτή ή πατήστε το κουμπί επιλογής  για να συνεχιστεί η εκτύπωση.
Μη υποστηριζόμενο μέγεθος χαρτιού	Γίνεται εκκίνηση μιας εργασίας εκτύπωσης φωτογραφίας και έχει επιλεγεί μη υποστηριζόμενο μέγεθος χαρτιού.	Πατήστε το κουμπί Πίσω  για να ακυρώσετε την εργασία και να επιλέξετε νέο μέγεθος χαρτιού.
<ul style="list-style-type: none"> • Τοποθετήστε μια κασέτα ασπρόμαυρης ή φωτογραφικής εκτύπωσης στην αριστερή πλευρά. • Τοποθετήστε μια κασέτα έγχρωμης εκτύπωσης στη δεξιά πλευρά. • Τοποθετήστε και τις δύο κασέτες. 	Λείπει μια κασέτα εκτύπωσης. Εμφανίζεται ένα σύμβολο ? για κάθε κασέτα που λείπει, ενώ κάτω από αυτό εμφανίζεται το σχετικό μήνυμα.	Τοποθετήστε την κασέτα ασπρόμαυρης ή φωτογραφικής εκτύπωσης στον αριστερό φορέα και την κασέτα έγχρωμης εκτύπωσης στο δεξιό φορέα. Για περισσότερες πληροφορίες, δείτε Αντικατάσταση κασετών μελανιού .
Πρόβλημα ευθυγράμμισης. Αφαιρέστε την ταινία από τις κασέτες ή ανατρέξτε στην αντιμετώπιση προβλημάτων. Πατήστε  για να δοκιμάσετε ξανά.	Δεν αφαιρέσατε την προστατευτική ταινία από τις κασέτες μελανιού πριν τις τοποθετήσετε.	Αφαιρέστε την προστατευτική ταινία από τις κασέτες μελανιού. Για περισσότερες πληροφορίες, δείτε Αντικατάσταση κασετών μελανιού .
<ul style="list-style-type: none"> • Χαμηλή στάθμη μαύρου μελανιού. Παραγγείλετε μελάνι από τη διεύθυνση WWW.DELL.COM/SUPPLIES. Πατήστε  για να συνεχίσετε. • Χαμηλή στάθμη έγχρωμου μελανιού. Παραγγείλετε μελάνι από τη διεύθυνση 	Το μελάνι της κασέτας εξαντλείται.	Αντικαταστήστε την κασέτα μελανιού. Για περισσότερες πληροφορίες, δείτε Αντικατάσταση κασετών μελανιού .

<p>WWW.DELL.COM/SUPPLIES. Πατήστε  για να συνεχίσετε.</p> <ul style="list-style-type: none"> Χαμηλή στάθμη φωτογραφικού μελανιού. Παραγγείλετε μελάνι από τη διεύθυνση WWW.DELL.COM/SUPPLIES. Πατήστε  για να συνεχίσετε. Χαμηλή στάθμη μαύρου και έγχρωμου μελανιού. Παραγγείλετε μελάνι από τη διεύθυνση WWW.DELL.COM/SUPPLIES. Πατήστε  για να συνεχίσετε. Χαμηλή στάθμη φωτογραφικού και έγχρωμου μελανιού. Παραγγείλετε μελάνι από τη διεύθυνση WWW.DELL.COM/SUPPLIES. Πατήστε  για να συνεχίσετε. 		
<ul style="list-style-type: none"> Σφάλμα αριστερής κασέτας. Αντικαταστήστε την κασέτα. Σφάλμα δεξιάς κασέτας. Αντικαταστήστε την κασέτα. 	<p>Μια κασέτα εκτύπωσης δεν είναι έγκυρη. Εμφανίζεται ένα σύμβολο X για κάθε κασέτα που δεν είναι έγκυρη, ενώ κάτω από αυτό εμφανίζεται το σχετικό μήνυμα.</p>	<p>Αντικαταστήστε την κασέτα μελανιού που δεν είναι έγκυρη. Για περισσότερες πληροφορίες, δείτε Αντικατάσταση κασετών μελανιού.</p>
<p>Σφάλμα κασέτας. Συμβουλευθείτε τον Οδηγό χρήσης.</p>	<p>Η μία ή και οι δύο κασέτες μελανιού δεν είναι έγκυρες.</p>	<p>Αφαιρέστε και τις δύο κασέτες και στη συνέχεια εγκαταστήστε τις μεμονωμένα για να προσδιορίσετε ποια είναι η μη έγκυρη.</p>
<p>Πρόβλημα με την κάρτα μνήμης. Βεβαιωθείτε ότι δεν έχει υποστεί βλάβη και ότι έχει τοποθετηθεί σωστά.</p>	<p>Η κάρτα μνήμης ή το κλειδί USB δεν έχει τοποθετηθεί σωστά, έχει υποστεί βλάβη, δεν λειτουργεί ή η μορφή της δεν υποστηρίζεται.</p>	<p>Αφαιρέστε την κάρτα μνήμης ή το κλειδί USB. Για περισσότερες πληροφορίες, ανατρέξτε στην τεκμηρίωση της συσκευής σας.</p>
<p>Μη έγκυρη συσκευή. Η συνδεδεμένη συσκευή USB δεν υποστηρίζεται. Αποσυνδέστε τη συσκευή και ανατρέξτε στο εγχειρίδιο χρήσης.</p>	<p>Η συνδεδεμένη συσκευή δεν υποστηρίζεται ή η φωτογραφική μηχανή με δυνατότητα PictBridge δεν έχει ρυθμιστεί στη σωστή λειτουργία USB.</p>	<p>Αποσυνδέστε τη συσκευή ή ελέγξτε τη ρύθμιση για τη λειτουργία USB. Για περισσότερες πληροφορίες, ανατρέξτε στην τεκμηρίωση της ψηφιακής σας φωτογραφικής μηχανής.</p>
<p>Μόνο μία συσκευή ή κάρτα μνήμης επιτρέπεται. Αφαιρέστε όλες εκτός από μία συσκευή ή κάρτα.</p>	<p>Έχετε τοποθετήσει στον εκτυπωτή περισσότερες από μία κάρτες μνήμης ή συσκευές.</p>	<p>Αφαιρέστε όλες τις κάρτες μνήμης και τις συσκευές.</p>
<p>Αποσυνδέστε τη φωτογραφική μηχανή, για να χρησιμοποιήσετε άλλες λειτουργίες του εκτυπωτή.</p>	<p>Ενώ ο εκτυπωτής βρίσκεται σε λειτουργία PictBridge έχει πατηθεί κάποιο κουμπί που δεν λειτουργεί.</p>	<p>Καταργήστε τη σύνδεση PictBridge για να μπορέσετε να χρησιμοποιήσετε τον εκτυπωτή για άλλες λειτουργίες.</p>
<p>Τοποθετήστε ΑΠΛΟ χαρτί 8,5 x 11" και πατήστε . Διαφορετικά, τοποθετήστε ΑΠΛΟ χαρτί A4 και πατήστε .</p>	<p>Έχετε τοποθετήσει οποιονδήποτε άλλο τύπο χαρτιού εκτός από απλό στο στήριγμα χαρτιού ενώ προσπαθείτε να εκτυπώσετε μια σελίδα ευθυγράμμισης, μια σελίδα καθαρισμού ή μια σελίδα εγκατάστασης δικτύου.</p>	<p>Τοποθετήστε απλό χαρτί και, στη συνέχεια, πατήστε το κουμπί επιλογής .</p>
<p>Μη έγκυρο φύλλο δοκιμαστικής εκτύπωσης. Εκτυπώστε ξανά το φύλλο δοκιμαστικής εκτύπωσης</p>	<p>Ο εκτυπωτής ανιχνεύει μη έγκυρο γραμμωτό κώδικα ή κάποια κατάσταση σφάλματος.</p>	<p>Ελέγξτε το φύλλο δοκιμαστικής εκτύπωσης ή εκτυπώστε το ξανά. Για περισσότερες πληροφορίες, δείτε Εκτύπωση</p>

και προσπαθήστε ξανά.		φωτογραφιών με χρήση φύλλου δοκιμαστικής εκτύπωσης.
Δεν ήταν δυνατή η ανίχνευση φύλλου δοκιμαστικής εκτύπωσης.	Ο εκτυπωτής δεν ήταν δυνατό να αναγνωρίσει το φύλλο δοκιμαστικής εκτύπωσης ή το φύλλο δοκιμαστικής εκτύπωσης είναι παραμορφωμένο ή δεν έχει τοποθετηθεί σωστά πάνω στη γυάλινη επιφάνεια του σαρωτή.	Εκτυπώστε ξανά το φύλλο δοκιμαστικής εκτύπωσης και ενεργοποιήστε τις επιλογές που επιθυμείτε ή τοποθετήστε σωστά το φύλλο δοκιμαστικής εκτύπωσης πάνω στη γυάλινη επιφάνεια του σαρωτή με την πρόσοψη στραμμένη προς τα κάτω και σαρώστε το ξανά.
Δεν έχει γίνει επιλογή διάταξης.	Γίνεται σάρωση του φύλλου δοκιμαστικής εκτύπωσης χωρίς να έχει γίνει επιλογή μεγέθους φωτογραφίας ή χαρτιού.	Επιλέξτε μέγεθος φωτογραφίας ή χαρτιού στο φύλλο δοκιμαστικής εκτύπωσης και σαρώστε το ξανά.
Είναι δυνατή η επιλογή μόνο μίας διάταξης κάθε φορά.	Γίνεται σάρωση του φύλλου δοκιμαστικής εκτύπωσης, ενώ έχετε επιλέξει πολλά μεγέθη φωτογραφίας ή χαρτιού.	Εκτυπώστε ξανά το φύλλο δοκιμαστικής εκτύπωσης, επιλέξτε μόνο ένα μέγεθος φωτογραφίας ή χαρτιού και σαρώστε το ξανά.
Δεν έχει γίνει επιλογή εικόνων.	Γίνεται σάρωση του φύλλου δοκιμαστικής εκτύπωσης χωρίς να έχει γίνει επιλογή εικόνων.	Επιλέξτε εικόνες από το φύλλο δοκιμαστικής εκτύπωσης και σαρώστε το ξανά.
Δεν υπάρχουν πληροφορίες σχετικά με το φύλλο δοκιμαστικής εκτύπωσης.	Εκτελείται σάρωση του φύλλου δοκιμαστικής εκτύπωσης και οι πληροφορίες του φύλλου δοκιμαστικής εκτύπωσης διαγράφονται ή καταργούνται από την κάρτα μνήμης.	Εκτυπώστε ξανά το φύλλο δοκιμαστικής εκτύπωσης, ενεργοποιήστε τις επιλογές που επιθυμείτε και σαρώστε το ξανά.
Ο υπολογιστής αφαίρεσε ορισμένες φωτογραφίες από την κάρτα.	Κάποια φωτογραφία που είχε επιλέξει ο χρήστης στο φύλλο δοκιμαστικής εκτύπωσης έχει διαγραφεί ή αφαιρεθεί από την κάρτα μνήμης.	Εκτυπώστε ξανά το φύλλο δοκιμαστικής εκτύπωσης, ενεργοποιήστε τις επιλογές που επιθυμείτε και σαρώστε το ξανά.
Σφάλμα NNNN.	Εάν εμφανιστεί στην οθόνη η ένδειξη Σφάλμα μαζί με έναν τετραψήφιο αριθμό, έχει προκύψει ένα σύνθετο σφάλμα.	Επικοινωνήστε με την Υποστήριξη πελατών. Για περισσότερες πληροφορίες, μεταβείτε στη διεύθυνση http://support.dell.com/support .

Αφαίρεση μπλοκαρισμένου χαρτιού

Εμπλοκή χαρτιού στη διαδρομή τροφοδοσίας χαρτιού

1. Τραβήξτε σταθερά το χαρτί για να το βγάλετε. Εάν το χαρτί είναι πολύ βαθιά μέσα στον εκτυπωτή και δεν μπορείτε να το φτάσετε, ανασηκώστε τη μονάδα βάσης του σαρωτή για να έχετε πρόσβαση στο εσωτερικό του εκτυπωτή.
2. Τραβήξτε το χαρτί προς τα έξω.
3. Κλείστε τη μονάδα βάσης του σαρωτή.
4. Ξαναστείλτε την εργασία εκτύπωσης για να εκτυπωθούν οι σελίδες που λείπουν.

Η εμπλοκή χαρτιού δεν είναι ορατή

1. Απενεργοποιήστε τον εκτυπωτή.
2. Ανασηκώστε τη μονάδα βάσης του σαρωτή.



3. Πιάστε σταθερά το χαρτί και τραβήξτε το προσεκτικά έξω από τον εκτυπωτή.
4. Κλείστε τη μονάδα βάσης του σαρωτή.
5. Ενεργοποιήστε τον εκτυπωτή και εκτυπώστε ξανά το έγγραφο.

Εμπλοκή χαρτιού στη μονάδα εκτύπωσης διπλής όψης

1. Αφαιρέστε το κάλυμμα της μονάδας εκτύπωσης διπλής όψης.



2. Πιάστε σταθερά το χαρτί και τραβήξτε το προσεκτικά έξω από τον εκτυπωτή.
3. Τοποθετήστε ξανά το κάλυμμα της μονάδας εκτύπωσης διπλής όψης.
4. Πατήστε το κουμπί **επιλογής** , για να συνεχίσετε την εκτύπωση.

Εμπλοκή χαρτιού κοντά στον ADF

1. Ανασηκώστε το κάλυμμα του ADF που βρίσκεται στα αριστερά της θήκης εισόδου του ADF.



2. Πιάστε σταθερά το χαρτί και, στη συνέχεια, τραβήξτε το προσεκτικά έξω από τον εκτυπωτή.

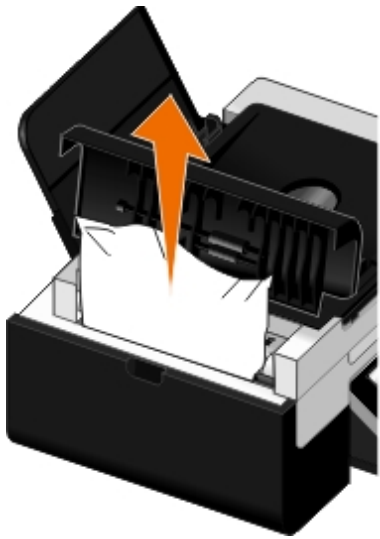

3. Κλείστε το κάλυμμα του ADF.



4. Πατήστε το κουμπί **επιλογής** .

5. Ξαναστείλτε την εργασία εκτύπωσης για να εκτυπωθούν οι σελίδες που λείπουν.

Αποφυγή εμπλοκής χαρτιού και κακής τροφοδοσίας

Μπορείτε να αποφύγετε τις περισσότερες περιπτώσεις εμπλοκής χαρτιού και κακής τροφοδοσίας ακολουθώντας τις παρακάτω οδηγίες:

- Χρησιμοποιήστε μέσα τα οποία συμμορφώνονται με τις οδηγίες για τα μέσα του εκτυπωτή. Για περισσότερες πληροφορίες, δείτε [Τοποθέτηση χαρτιού](#).
- Βεβαιωθείτε ότι τα μέσα έχουν τοποθετηθεί σωστά στη θήκη εισόδου.
- Μην τοποθετείτε υπερβολική ποσότητα μέσων στη θήκη εισόδου.
- Μην αφαιρείτε μέσα από τη θήκη εισόδου ενώ εκτυπώνετε.
- Λυγίστε, αερίστε και ισιώστε το χαρτί πριν το τοποθετήσετε.
- Μην χρησιμοποιείτε ζαρωμένο, βρεγμένο ή τσαλακωμένο χαρτί.
- Τοποθετήστε τα μέσα με προσανατολισμό σύμφωνο με τις οδηγίες για τον εκτυπωτή.

Προβλήματα με το χαρτί

Βεβαιωθείτε ότι έχετε τοποθετήσει σωστά το χαρτί.

Για περισσότερες πληροφορίες, δείτε [Τοποθέτηση χαρτιού](#).

Χρησιμοποιείτε μόνο το χαρτί που προτείνεται για τον εκτυπωτή σας.

Για περισσότερες πληροφορίες, δείτε [Οδηγίες για τα μέσα εκτύπωσης](#).

Χρησιμοποιήστε λιγότερα φύλλα χαρτί κατά την εκτύπωση πολλών σελίδων.

Για περισσότερες πληροφορίες, δείτε [Οδηγίες για τα μέσα εκτύπωσης](#).

Βεβαιωθείτε ότι το χαρτί δεν είναι ζαρωμένο, σκισμένο ή κατεστραμμένο.

Ελέγξτε για εμπλοκή χαρτιού.

Για περισσότερες πληροφορίες, δείτε [Αφαίρεση μπλοκαρισμένου χαρτιού](#).

Προβλήματα κατά την εκτύπωση

Ελέγξτε τη στάθμη του μελανιού και τοποθετήστε νέες κασέτες εκτύπωσης εάν είναι απαραίτητο.

Για περισσότερες πληροφορίες, δείτε [Αντικατάσταση κασετών μελανιού](#).

Βεβαιωθείτε πως αφαιρείτε ένα-ένα τα φύλλα χαρτιού από τη θήκη εξόδου χαρτιού.

Για να αποφύγετε τη δημιουργία κηλίδων μελανιού όταν χρησιμοποιείτε τα παρακάτω μέσα, αφαιρείτε κάθε φύλλο καθώς βγαίνει από τη συσκευή και αφήνετέ το να στεγνώσει:

- Φωτογραφικό χαρτί
- Γυαλιστερό χαρτί
- Διαφάνεια
- Ετικέτες
- Φάκελοι
- Σιδερότυπα

Παρατείνετε το χρόνο στεγνώματος όταν πραγματοποιείτε εργασίες εκτύπωσης διπλής όψης

Εάν εμφανιστούν μουτζούρες μελανιού στο κάτω μέρος των σελίδων στις οποίες έχετε πραγματοποιήσει εκτύπωση διπλής όψης, παρατείνετε το χρόνο που αφήνετε κάθε εκτυπωμένη πλευρά να στεγνώσει πριν η μονάδα εκτύπωσης διπλής όψης την τροφοδοτήσει ξανά στον εκτυπωτή για να εκτυπώσει και στην άλλη πλευρά.

ΣΗΜΕΙΩΣΗ: Θα πρέπει να περιμένετε μερικά δευτερόλεπτα παραπάνω για να ολοκληρωθούν οι εργασίες εκτύπωσης διπλής όψης εάν ενεργοποιήσετε τη συγκεκριμένη λειτουργία.

Για να ορίσετε τη συγκεκριμένη λειτουργία ως προεπιλογή για όλες τις εργασίες εκτύπωσης διπλής όψης:

1. Στα Windows Vista:

- a. Επιλέξτε  Πίνακας ελέγχου.
- b. Επιλέξτε **Υλικό και Ήχος**.
- c. Επιλέξτε **Εκτυπωτές**.

Στα Windows XP, επιλέξτε **Έναρξη® Πίνακας Ελέγχου® Εκτυπωτές και άλλο υλικό® Εκτυπωτές και φαξ**.

Στα Windows 2000, επιλέξτε **Έναρξη® Ρυθμίσεις® Εκτυπωτές**.

2. Κάντε δεξί κλικ στο εικονίδιο **Dell V505**.
3. Επιλέξτε **Προτιμήσεις εκτύπωσης**.
Εμφανίζεται το παράθυρο διαλόγου **Προτιμήσεις εκτύπωσης**.
4. Κάντε κλικ στην καρτέλα **Σύνθετες ρυθμίσεις**.
5. Από την περιοχή **Εκτύπωση διπλής όψης**, επιλέξτε **Παράταση χρόνου στεγνώματος**.
6. Κάντε κλικ στο κουμπί **OK**.

Για να ισχύσει η λειτουργία αυτή μόνο για την τρέχουσα εργασία εκτύπωσης διπλής όψης:

1. Έχοντας ανοιχτό ένα έγγραφο, επιλέξτε **Αρχείο® Εκτύπωση**.
Εμφανίζεται το παράθυρο διαλόγου **Εκτύπωση**.
2. Επιλέξτε **Προτιμήσεις, Ιδιότητες, Επιλογές ή Ρύθμιση παραμέτρων** (ανάλογα με το πρόγραμμα ή το λειτουργικό σύστημα).
Εμφανίζεται το παράθυρο διαλόγου **Προτιμήσεις εκτύπωσης**.
3. Κάντε κλικ στην καρτέλα **Σύνθετες ρυθμίσεις**.
4. Από την περιοχή **Εκτύπωση διπλής όψης**, επιλέξτε **Παράταση χρόνου στεγνώματος**.
5. Κάντε κλικ στο κουμπί **OK**.

Να απελευθερώνετε πόρους μνήμης του υπολογιστή όταν η ταχύτητα εκτύπωσης είναι χαμηλή

- Κλείστε όλες τις εφαρμογές που δεν χρησιμοποιείτε.
- Δοκιμάστε να ελαχιστοποιήσετε τον αριθμό και το μέγεθος των γραφικών και των εικόνων στο έγγραφο.
- Σκεφτείτε την αγορά επιπλέον μνήμης RAM για τον υπολογιστή σας.
- Καταργήστε τις γραμματοσειρές που χρησιμοποιείτε σπάνια από το σύστημά σας.
- Απενγκαταστήστε το λογισμικό του εκτυπωτή και, στη συνέχεια, εγκαταστήστε το πάλι. Για περισσότερες πληροφορίες, δείτε [Απενγκατάσταση και επανεγκατάσταση λογισμικού](#).
- Επιλέξτε χαμηλότερη ποιότητα εκτύπωσης από το παράθυρο διαλόγου Προτιμήσεις εκτύπωσης.

Βεβαιωθείτε ότι έχετε τοποθετήσει σωστά το χαρτί.

Για περισσότερες πληροφορίες, δείτε [Τοποθέτηση χαρτιού](#).

Προβλήματα κατά την αντιγραφή

Ελέγξτε αν αναβοσβήνει κάποια από τις λυχνίες του εκτυπωτή ή εάν εμφανίζονται μηνύματα σφάλματος.

Για περισσότερες πληροφορίες, δείτε [Μηνύματα σφάλματος](#).

Βεβαιωθείτε πως η γυάλινη επιφάνεια του σαρωτή είναι καθαρή.

Σκουπίστε απαλά τη γυάλινη επιφάνεια του σαρωτή, καθώς και τη στενή λωρίδα γυαλιού που βρίσκεται δίπλα της, με καθαρό, ωπό πανί που δεν αφήνει χνούδι.

Αφαίρεση μοτίβων εικόνας από περιοδικά ή εφημερίδες.

1. Στα *Windows Vista*:

- a. Επιλέξτε ® **Προγράμματα**.
- b. Επιλέξτε **Εκτυπωτές Dell**.
- c. Επιλέξτε **Dell V505**.

Στα *Windows XP* ή στα *Windows 2000*:

Κάντε κλικ το πλήκτρο **Έναρξη**® **Προγράμματα** ή **Όλα τα προγράμματα**® **Εκτυπωτές Dell**® **Dell V505**.

2. Επιλέξτε **Dell Imaging Toolbox**.

Ανοίγει το πλαίσιο διαλόγου **Dell Imaging Toolbox**.

3. Από την αρχική οθόνη, επιλέξτε **Το άλμπουμ των φωτογραφιών μου**.

4. Επιλέξτε **Αρχειο**® **Άνοιγμα** για να επιλέξετε την εικόνα που θέλετε να επεξεργαστείτε.

5. Έχοντας ανοιχτή μια εικόνα, επιλέξτε την καρτέλα **Σύνθετες ρυθμίσεις**.

6. Επιλέξτε **Μοτίβα εικόνας**.

Ανοίγει το πλαίσιο διαλόγου **Μοτίβα εικόνας**.

7. Επιλέξτε **Αφαίρεση μοτίβων εικόνας από περιοδικό/εφημερίδα (descreen)**.

8. Από το αναπτυσσόμενο μενού **Ποια μοτίβα πρέπει να αφαιρεθούν**, ανάλογα με το σαρωμένο αντικείμενο, επιλέξτε κάποιο μοτίβο.

9. Κάντε κλικ στο κουμπί **OK**.

Μείωση θορύβου φόντου σε σαρωμένα έγγραφα.

1. Στα *Windows Vista*:

- a. Επιλέξτε ® **Προγράμματα**.
- b. Επιλέξτε **Εκτυπωτές Dell**.
- c. Επιλέξτε **Dell V505**.

Στα Windows XP ή στα Windows 2000:

Κάντε κλικ το πλήκτρο **Έναρξη® Προγράμματα** ή **Όλα τα προγράμματα® Εκτυπωτές Dell® Dell V505**.

2. Επιλέξτε **Dell Imaging Toolbox**.

Ανοίγει το πλαίσιο διαλόγου **Dell Imaging Toolbox**.

3. Από την αρχική οθόνη, επιλέξτε **Το άλμπουμ των φωτογραφιών μου**.

4. Επιλέξτε **Αρχείο® Άνοιγμα** για να επιλέξετε την εικόνα που θέλετε να επεξεργαστείτε.

5. Έχοντας ανοιχτή μια εικόνα, επιλέξτε την καρτέλα **Σύνθετες ρυθμίσεις**.

6. Επιλέξτε **Μοτίβα εικόνας**.

Ανοίγει το πλαίσιο διαλόγου **Μοτίβα εικόνας**.

7. Επιλέξτε **Μείωση διασκορπισμένων σημαδιών (θόρυβος φόντου) σε έγχρωμα έγγραφα**.

8. Μετακινήστε το ρυθμιστικό από αριστερά προς δεξιά για να προσαρμόσετε τον όγκο του θορύβου φόντου στο σαρωμένο έγγραφο.

9. Κάντε κλικ στο κουμπί **OK**.

Βεβαιωθείτε ότι το έγγραφο ή η φωτογραφία έχουν τοποθετηθεί σωστά στη γυάλινη επιφάνεια του σαρωτή.

Για περισσότερες πληροφορίες, δείτε [Τοποθέτηση πρωτότυπων εγγράφων στη γυάλινη επιφάνεια του σαρωτή](#).

Έλεγχος μεγέθους χαρτιού.

Βεβαιωθείτε πως το μέγεθος χαρτιού που χρησιμοποιείτε αντιστοιχεί σε αυτό που έχετε επιλέξει από τον πίνακα ελέγχου ή το **Dell Imaging Toolbox**.

Προβλήματα κατά τη σάρωση

Ελέγξτε αν αναβοσβήνει κάποια από τις λυχνίες του εκτυπωτή και εάν εμφανίζονται μηνύματα σφάλματος.

Για περισσότερες πληροφορίες, δείτε [Μηνύματα σφάλματος](#).

Ελέγξτε το καλώδιο USB.

- Βεβαιωθείτε ότι το καλώδιο USB είναι σωστά συνδεδεμένο στον εκτυπωτή και τον υπολογιστή σας.
- Απενεργοποιήστε τον υπολογιστή, συνδέστε ξανά το καλώδιο USB όπως φαίνεται στην αφίσα *Εγκατάσταση του εκτυπωτή* και, στη συνέχεια, πραγματοποιήστε επανεκκίνηση του υπολογιστή.

Ελέγξτε αν έχει εγκατασταθεί το λογισμικό του εκτυπωτή.

Στα Windows Vista:

1. Επιλέξτε  **Προγράμματα**.

2. Επιλέξτε **Εκτυπωτές Dell**.

Στα Windows XP ή στα Windows 2000:

Κάντε κλικ το πλήκτρο **Έναρξη® Προγράμματα** ή **Όλα τα προγράμματα® Εκτυπωτές Dell® Dell V505**.

Σε περίπτωση που ο εκτυπωτής δεν εμφανίζεται στη λίστα με τους εκτυπωτές, το λογισμικό του εκτυπωτή δεν έχει εγκατασταθεί. Εγκαταστήστε το λογισμικό του εκτυπωτή. Για περισσότερες πληροφορίες, δείτε [Απεγκατάσταση και επανεγκατάσταση λογισμικού](#).

Διορθώστε προβλήματα επικοινωνίας μεταξύ του εκτυπωτή και του υπολογιστή.

- Αποσυνδέστε και, στη συνέχεια, συνδέστε ξανά το καλώδιο USB από τον εκτυπωτή και τον υπολογιστή σας.
- Απενεργοποιήστε τον εκτυπωτή. Αποσυνδέστε το καλώδιο ρεύματος από την πρίζα. Επανασυνδέστε το καλώδιο ρεύματος του εκτυπωτή στην πρίζα και ενεργοποιήστε τον εκτυπωτή.
- Επανεκκινήστε τον υπολογιστή σας.

Εάν η σάρωση διαρκεί πάρα πολύ ή κάνει τον υπολογιστή να παγώνει, ρυθμίστε την ανάλυση της σάρωσης σε χαμηλότερη τιμή.

1. Στα Windows Vista:

- a. Επιλέξτε  **Προγράμματα**.
- b. Επιλέξτε **Εκτυπωτές Dell**.
- c. Επιλέξτε **Dell V505**.

Στα Windows XP και στα Windows 2000:

Κάντε κλικ το πλήκτρο **Έναρξη® Προγράμματα** ή **Όλα τα προγράμματα® Εκτυπωτές Dell® Dell V505**.

2. Επιλέξτε **Dell Imaging Toolbox**.

Ανοίγει το πλαίσιο διαλόγου **Dell Imaging Toolbox**.

3. Από την αρχική οθόνη, επιλέξτε **Σάρωση**.

Ανοίγει το παράθυρο διαλόγου **Τι πρόκειται να σαρώσετε;**

4. Επιλέξτε **Προσαρμοσμένες ρυθμίσεις**.

5. Από το αναπτυσσόμενο μενού **Ανάλυση σάρωσης**, επιλέξτε χαμηλότερη ανάλυση σάρωσης.

6. Για να ορίσετε αυτήν τη ρύθμιση ως προεπιλογή για όλες τις εργασίες σάρωσης, επιλέξτε **Κατά τη σάρωση να χρησιμοποιούνται πάντα αυτές οι ρυθμίσεις**.

7. Επιλέξτε **Έναρξη** για να ξεκινήσει η σάρωση ή **Προεπισκόπηση** για προεπισκόπηση του εγγράφου ή της φωτογραφίας πριν τη σάρωση.

Εάν η ποιότητα της σαρωμένης εικόνας δεν είναι καλή, ορίστε την ανάλυση της σάρωσης σε υψηλότερη τιμή.

1. Στα Windows Vista:

- a. Επιλέξτε  **Προγράμματα**.
- b. Επιλέξτε **Εκτυπωτές Dell**.

c. Επιλέξτε **Dell V505**.

Στα Windows XP και στα Windows 2000:

Κάντε κλικ το πλήκτρο **Έναρξη® Προγράμματα** ή **Όλα τα προγράμματα® Εκτυπωτές Dell® Dell V505**.

2. Επιλέξτε **Dell Imaging Toolbox**.

Ανοίγει το πλαίσιο διαλόγου **Dell Imaging Toolbox**.

3. Από την αρχική οθόνη, επιλέξτε **Σάρωση**.

Ανοίγει το παράθυρο διαλόγου **Τι πρόκειται να σαρώσετε;**.

4. Επιλέξτε **Προσαρμοσμένες ρυθμίσεις**.

5. Από το αναπτυσσόμενο μενού **Ανάλυση σάρωσης**, επιλέξτε υψηλότερη ανάλυση σάρωσης.

6. Για να ορίσετε αυτήν τη ρύθμιση ως προεπιλογή για όλες τις εργασίες σάρωσης, επιλέξτε **Κατά τη σάρωση να χρησιμοποιούνται πάντα αυτές οι ρυθμίσεις**.

7. Επιλέξτε **Έναρξη** για να ξεκινήσει η σάρωση ή **Προεπισκόπηση** για προεπισκόπηση του εγγράφου ή της φωτογραφίας πριν τη σάρωση.

Αφαίρεση μοτίβων εικόνας από περιοδικά ή εφημερίδες.

1. *Στα Windows Vista:*

a. Επιλέξτε  **Προγράμματα**.

b. Επιλέξτε **Εκτυπωτές Dell**.

c. Επιλέξτε **Dell V505**.

Στα Windows XP ή στα Windows 2000:

Κάντε κλικ το πλήκτρο **Έναρξη® Προγράμματα** ή **Όλα τα προγράμματα® Εκτυπωτές Dell® Dell V505**.

2. Επιλέξτε **Dell Imaging Toolbox**.

Ανοίγει το πλαίσιο διαλόγου **Dell Imaging Toolbox**.

3. Από την αρχική οθόνη, επιλέξτε **Το άλμπουμ των φωτογραφιών μου**.

4. Επιλέξτε **Αρχειο® Άνοιγμα** για να επιλέξετε την εικόνα που θέλετε να επεξεργαστείτε.

5. Έχοντας ανοιχτή μια εικόνα, επιλέξτε την καρτέλα **Σύνθετες ρυθμίσεις**.

6. Επιλέξτε **Μοτίβα εικόνας**.

Ανοίγει το πλαίσιο διαλόγου **Μοτίβα εικόνας**.

7. Επιλέξτε **Αφαίρεση μοτίβων εικόνας από περιοδικό/εφημερίδα (descreen)**.

8. Από το αναπτυσσόμενο μενού **Ποια μοτίβα πρέπει να αφαιρεθούν;**, ανάλογα με το σαρωμένο αντικείμενο, επιλέξτε κάποιο μοτίβο.

9. Κάντε κλικ στο κουμπί **OK**.

Μείωση θορύβου φόντου σε σαρωμένα έγγραφα.

1. Στα *Windows Vista*:

- a. Επιλέξτε ® Προγράμματα.
- b. Επιλέξτε **Εκτυπωτές Dell**.
- c. Επιλέξτε **Dell V505**.

Στα *Windows XP* ή στα *Windows 2000*:

Κάντε κλικ το πλήκτρο **Έναρξη**® Προγράμματα ή **Όλα τα προγράμματα**® Εκτυπωτές Dell® Dell V505.

2. Επιλέξτε **Dell Imaging Toolbox**.

Ανοίγει το πλαίσιο διαλόγου **Dell Imaging Toolbox**.

3. Από την αρχική οθόνη, επιλέξτε **Το άλμπουμ των φωτογραφιών μου**.

4. Επιλέξτε **Αρχειο**® **Άνοιγμα** για να επιλέξετε την εικόνα που θέλετε να επεξεργαστείτε.

5. Έχοντας ανοιχτή μια εικόνα, επιλέξτε την καρτέλα **Σύνθετες ρυθμίσεις**.

6. Επιλέξτε **Μοτίβα εικόνας**.

Ανοίγει το πλαίσιο διαλόγου **Μοτίβα εικόνας**.

7. Επιλέξτε **Μείωση διασκορπισμένων σημαδιών (θόρυβος φόντου) σε έγχρωμα έγγραφα**.

8. Μετακινήστε το ρυθμιστικό από αριστερά προς δεξιά για να προσαρμόσετε τον όγκο του θορύβου φόντου στο σαρωμένο έγγραφο.

9. Κάντε κλικ στο κουμπί **OK**.

Βεβαιωθείτε ότι το έγγραφο ή η φωτογραφία έχουν τοποθετηθεί σωστά στη γυάλινη επιφάνεια του σαρωτή.

Για περισσότερες πληροφορίες, δείτε [Τοποθέτηση πρωτότυπων εγγράφων στη γυάλινη επιφάνεια του σαρωτή](#).

Βεβαιωθείτε πως η γυάλινη επιφάνεια του σαρωτή είναι καθαρή.

Σκουπίστε απαλά τη γυάλινη επιφάνεια του σαρωτή, καθώς και τη στενή λωρίδα γυαλιού που βρίσκεται δίπλα της, με καθαρό, ωπό πανί που δεν αφήνει χνούδι.

Προβλήματα με την αποστολή φαξ

Βεβαιωθείτε ότι έχετε ενεργοποιήσει τον εκτυπωτή και τον υπολογιστή σας και ότι το καλώδιο USB είναι σωστά τοποθετημένο.

Βεβαιωθείτε ότι ο υπολογιστής είναι συνδεδεμένος σε μια ενεργή αναλογική τηλεφωνική γραμμή.

















- Για να χρησιμοποιήσετε τις λειτουργίες φαξ, θα πρέπει να έχει γίνει τηλεφωνική σύνδεση στο φαξ modem του υπολογιστή σας.

- Αν χρησιμοποιείτε υπηρεσίες ευρυζωνικής πρόσβασης DSL, βεβαιωθείτε ότι έχετε εγκαταστήσει ένα φίλτρο DSL στο καλώδιο τηλεφώνου που χρησιμοποιείτε. Για περισσότερες πληροφορίες, επικοινωνήστε με τον παροχέα υπηρεσιών Internet που χρησιμοποιείτε.
- Όταν προσπαθείτε να στείλετε φαξ, βεβαιωθείτε ότι ο υπολογιστής σας δεν χρησιμοποιεί modem που συνδέεται μέσω τηλεφώνου στο Internet.

Σε περίπτωση που χρησιμοποιείτε εξωτερικό modem, βεβαιωθείτε ότι είναι ενεργοποιημένο και σωστά συνδεδεμένο στον υπολογιστή σας.

Όταν η μνήμη του εκτυπωτή είναι πλήρης, εκτυπώστε μια αναφορά δραστηριοτήτων φαξ και στείλτε πάλι τις σελίδες που δεν μεταδόθηκαν.







Όταν στέλνετε έγχρωμες σελίδες, ρυθμίστε τον εκτυπωτή ώστε να σαρώνει τα πρωτότυπα έγγραφα μετά την κλήση.









1. Από το κύριο μενού, χρησιμοποιήστε τα κουμπιά του αριστερού και του δεξιού **βέλους**   για να μεταβείτε στην επιλογή **ΦΑΞ**, και στη συνέχεια πατήστε το κουμπί **επιλογής** .
2. Από την οθόνη **Εισάγετε αριθμό φαξ**, πατήστε το κουμπί **επιλογής** .
3. Χρησιμοποιήστε τα κουμπιά του αριστερού και του δεξιού **βέλους**   για να μεταβείτε στην επιλογή **Ρύθμιση παραμέτρων φαξ**, και στη συνέχεια πατήστε το κουμπί **επιλογής** .
4. Χρησιμοποιήστε τα κουμπιά αριστερού και δεξιού **βέλους**   για να πραγματοποιήσετε κύλιση στην επιλογή **Κλήση και αποστολή**, και στη συνέχεια πατήστε το κουμπί **επιλογής** .
5. Χρησιμοποιήστε τα κουμπιά του αριστερού και του δεξιού **βέλους**   για να μετακινηθείτε στην επιλογή **Σάρωση** και, στη συνέχεια, πατήστε το κουμπί **επιλογής** .
6. Χρησιμοποιήστε τα κουμπιά του αριστερού και του δεξιού **βέλους**   για να μεταβείτε στην επιλογή **Μετά από κλήση** και, στη συνέχεια, πατήστε το κουμπί **επιλογής**  για να αποθηκεύσετε τις αλλαγές.

ΣΗΜΕΙΩΣΗ: Αυτή η ρύθμιση είναι εφαρμόσιμη σε όλες τις επόμενες εργασίες φαξ.











Εάν το αναγνωριστικό καλούντος δεν λειτουργεί, βεβαιωθείτε ότι έχετε επιλέξει το σωστό μοτίβο αναγνωριστικού καλούντος.

Το μοτίβο εντοπισμού του αναγνωριστικού καλούντος προσδιορίζεται από τη χώρα ή την περιοχή που επιλέξατε κατά τη διάρκεια της αρχικής ρύθμισης. Εάν τα τηλέφωνα στη χώρα σας χρησιμοποιούν δύο μοτίβα εντοπισμού, επικοινωνήστε με την τηλεφωνική σας εταιρεία, για να προσδιορίσετε ποιο μοτίβο ακολουθεί.

1. Από το κύριο μενού, χρησιμοποιήστε τα κουμπιά του αριστερού και του δεξιού **βέλους**   για να μεταβείτε στην επιλογή **ΦΑΞ**, και στη συνέχεια πατήστε το κουμπί **επιλογής** .
2. Από την οθόνη **Εισάγετε αριθμό φαξ**, πατήστε το κουμπί **επιλογής** .
3. Χρησιμοποιήστε τα κουμπιά του αριστερού και του δεξιού **βέλους**   για να μεταβείτε στην επιλογή **Ρύθμιση παραμέτρων φαξ**, και στη συνέχεια πατήστε το κουμπί **επιλογής** .

4. Χρησιμοποιήστε τα κουμπιά του αριστερού και του δεξιού **βέλους**   για να μεταβείτε στην επιλογή **Ήχος κλήσης** και απάντηση, και στη συνέχεια πατήστε το κουμπί **επιλογής** .
5. Χρησιμοποιήστε τα κουμπιά αριστερού και δεξιού **βέλους**   για να μεταβείτε στην επιλογή **Χαρακτηριστικός ήχος αναγνωριστικού καλούντος**, και στη συνέχεια πατήστε το κουμπί **επιλογής** .
6. Χρησιμοποιήστε τα κουμπιά του αριστερού και του δεξιού **βέλους**   για να ενεργοποιήσετε κάποια επιλογή.
 - Επιλέξτε τον **Μοτίβο 1**, εάν τα τηλέφωνα στη χώρα σας εφαρμόζουν μοτίβο εντοπισμού που χρησιμοποιεί frequency-shift keying (μετατόπιση συχνότητας) (FSK).
 - Επιλέξτε τον **Μοτίβο 2**, εάν τα τηλέφωνα στη χώρα σας εφαρμόζουν μοτίβο εντοπισμού που χρησιμοποιεί dual tone multifrequency (πολυκυκλική σηματοδότηση διπλού σήματος) (DTMF).
7. Πατήστε το κουμπί **επιλογής** .

Εάν η ποιότητα του φαξ είναι κακή, ρυθμίστε την ποιότητα εξερχόμενων φαξ σε Μέγιστη.

1. Από το κύριο μενού, χρησιμοποιήστε τα κουμπιά του αριστερού και του δεξιού **βέλους**   για να μεταβείτε στην επιλογή **ΦΑΞ**, και στη συνέχεια πατήστε το κουμπί **επιλογής** .
2. Από την οθόνη **Εισάγετε αριθμό φαξ**, πατήστε το κουμπί **επιλογής** .
3. Χρησιμοποιήστε τα κουμπιά του αριστερού και του δεξιού **βέλους**   για να πραγματοποιήσετε κύλιση στην επιλογή **Ποιότητα** και, στη συνέχεια, πατήστε το κουμπί **επιλογής** .
4. Χρησιμοποιήστε τα κουμπιά του αριστερού και του δεξιού **βέλους**   για να μεταβείτε στην επιλογή **Μέγιστη**.
5. Πατήστε το κουμπί **επιλογής**  για να αποθηκεύσετε τις ρυθμίσεις.

Εάν η ποιότητα του ληφθέντος φαξ εξακολουθεί να είναι κακή, η συσκευή λήψης φαξ μπορεί να περιορίζει την ποιότητα των φαξ. Οι ρυθμίσεις που κάνετε στον εκτυπωτή σας δεν επηρεάζουν την ποιότητα των φαξ που λαμβάνονται στο άλλο άκρο.

Προβλήματα δικτύωσης

Ελέγξτε την τροφοδοσία

Βεβαιωθείτε πως η φωτεινή ένδειξη λειτουργίας του εκτυπωτή είναι ενεργοποιημένη.

Ελέγξτε το καλώδιο

- Βεβαιωθείτε ότι το καλώδιο τροφοδοσίας είναι συνδεδεμένο με τον εκτυπωτή και την πρίζα.
- Βεβαιωθείτε ότι το καλώδιο USB δεν είναι συνδεδεμένο

Ελέγξτε τη σύνδεση δικτύου.

Βεβαιωθείτε πως ο εκτυπωτής είναι συνδεδεμένος σε γραμμή δικτύου που λειτουργεί.

Επανεκκινήστε τον υπολογιστή

Σβήστε και κάντε επανεκκίνηση του υπολογιστή.

Αφαιρέστε και επανεγκαταστήστε τον προσαρμογέα δικτύου

1. Απενεργοποιήστε τον εκτυπωτή και αποσυνδέστε το καλώδιο τροφοδοσίας από την πρίζα.
2. Πιάστε τον προσαρμογέα από τις πλαϊνές προεξοχές—και όχι από την κεραία—και τραβήξτε για να τον αφαιρέσετε. Για περισσότερες πληροφορίες, δείτε [Απεγκατάσταση και επανεγκατάσταση του προσαρμογέα](#).
3. Επανεγκαταστήστε τον προσαρμογέα ακολουθώντας τις οδηγίες εγκατάστασης. Για περισσότερες πληροφορίες, δείτε [Εγκατάσταση Dell Internal Network Adapter 1150](#).

Ανατρέξτε στην τεκμηρίωση του προσαρμογέα δικτύου για πληροφορίες σχετικά με την εγκατάσταση και τη χρήση.

Προβλήματα με την κάρτα μνήμης

Βεβαιωθείτε ότι ο τύπος της κάρτας μνήμης που χρησιμοποιείτε μπορεί να χρησιμοποιηθεί στον εκτυπωτή.

Για περισσότερες πληροφορίες, δείτε [Εκτύπωση από κάρτα μνήμης ή από κλειδί USB](#).

Τοποθετείτε μόνο μια κάρτα μνήμης κάθε φορά.

Τοποθετήστε την κάρτα μνήμης, έως ότου σταματήσει.

Ο εκτυπωτής δεν θα αναγνώσει τα περιεχόμενα της κάρτας μνήμης, εάν αυτή δεν έχει τοποθετηθεί σωστά στην υποδοχή της κάρτας μνήμης.

Όταν εκτυπώνετε εικόνες από μια κάρτα μνήμης, βεβαιωθείτε ότι η μορφή αρχείων των εικόνων υποστηρίζεται από τον εκτυπωτή.

Μπορείτε να πραγματοποιήσετε απευθείας εκτύπωση εικόνων από την κάρτα μνήμης, αλλά μόνο εάν είναι αποθηκευμένες σε μορφή JPEG ή σε κάποιες μορφές TIFF. Υποστηρίζονται μόνο αρχεία TIFF που έχουν δημιουργηθεί απευθείας από ψηφιακές φωτογραφικές μηχανές και δεν έχουν τροποποιηθεί από κάποια εφαρμογή. Εάν θέλετε να εκτυπώσετε φωτογραφίες που είναι αποθηκευμένες σε διαφορετική μορφή αρχείου στην κάρτα μνήμης, θα πρέπει να τις μεταφέρετε στον υπολογιστή σας πριν τις εκτυπώσετε.

Βεβαιωθείτε ότι ο εκτυπωτής δεν είναι συνδεδεμένος σε φωτογραφική μηχανή με δυνατότητα PictBridge.

Για περισσότερες πληροφορίες, δείτε [Εκτύπωση φωτογραφιών από φωτογραφική μηχανή με δυνατότητα PictBridge](#).

Βελτίωση της ποιότητας εκτύπωσης

Αν δεν είστε ικανοποιημένοι με την ποιότητα εκτύπωσης των εγγράφων σας, υπάρχουν διάφοροι τρόποι να την βελτιώσετε.

- Χρησιμοποιείτε το κατάλληλο χαρτί. Για παράδειγμα, χρησιμοποιείτε το φωτογραφικό χαρτί ανώτερης ποιότητας της Dell™ (Dell Premium Photo Paper) όταν εκτυπώνετε φωτογραφίες με κασέτα εκτύπωσης φωτογραφιών.

- Επιλέγετε υψηλότερη ποιότητα εκτύπωσης.

Για να επιλέξετε υψηλότερη ποιότητα εκτύπωσης:

1. Έχοντας ανοιχτό ένα έγγραφο, επιλέξτε **Αρχείο® Εκτύπωση**.

Εμφανίζεται το παράθυρο διαλόγου **Εκτύπωση**.

2. Επιλέξτε **Προτιμήσεις, Ιδιότητες, Επιλογές ή Ρύθμιση παραμέτρων** (ανάλογα με το πρόγραμμα ή το λειτουργικό σύστημα).

Εμφανίζεται το παράθυρο διαλόγου **Προτιμήσεις εκτύπωσης**.

3. Στην καρτέλα **Παράμετροι εκτύπωσης**, επιλέξτε μια ρύθμιση για εκτύπωση υψηλότερης ποιότητας.

4. Εκτυπώστε ξανά το έγγραφό σας.

5. Εάν η ποιότητα εκτύπωσης δεν βελτιωθεί, δοκιμάστε να ευθυγραμμίσετε ή να καθαρίσετε τις κασέτες μελανιού. Για περισσότερες πληροφορίες, δείτε [Ευθυγράμμιση των κασετών μελανιού](#) και το [Καθαρισμός των ακροφυσίων της κασέτας μελανιού](#).

Για περισσότερες λύσεις, μεταβείτε στη διεύθυνση <http://support.dell.com/support>.

Γενικές οδηγίες για επιλογή ή τοποθέτηση μέσων εκτύπωσης

- Εάν προσπαθήσετε να εκτυπώσετε σε βρεγμένο, τσαλακωμένο, ζαρωμένο ή σκισμένο χαρτί, ενδέχεται να προκληθεί εμπλοκή του χαρτιού και χαμηλή ποιότητα εκτύπωσης.
- Για βέλτιστη ποιότητα εκτύπωσης, χρησιμοποιήστε μόνο χαρτί για αντιγραφικό υψηλής ποιότητας.
- Αποφύγετε να χρησιμοποιείτε χαρτί με ανάγλυφα γράμματα, διατρήσεις ή με υφή πολύ μαλακή ή πολύ τραχιά. Ενδέχεται να υπάρξουν εμπλοκές χαρτιού.
- Φυλάξτε το χαρτί στη συσκευασία του μέχρι να το χρησιμοποιήσετε. Τοποθετήστε τα χαρτόνια σε παλέτες ή ράφια, όχι στο δάπεδο.
- Μην τοποθετείτε βαριά αντικείμενα επάνω στα μέσα, ανεξάρτητα από το εάν είναι συσκευασμένα.
- Φυλάξτε το χαρτί μακριά από υγρασία και άλλες συνθήκες οι οποίες μπορεί να προκαλέσουν ζάρωμα ή τσαλάκωμα.
- Φυλάξτε το χαρτί που δε χρησιμοποιείται σε θερμοκρασίες μεταξύ των 15°C και των 30°C (59°F και 86°F). Η σχετική υγρασία πρέπει να κυμαίνεται μεταξύ του 10% και του 70%.
- Για την αποθήκευση πρέπει να χρησιμοποιείτε στεγανές συσκευασίες, όπως πλαστικά κιβώτια ή σακούλες, για την αποτροπή εισχώρησης σκόνης και υγρασίας στο χαρτί.

Απεγκατάσταση και επανεγκατάσταση λογισμικού

Εάν ο εκτυπωτής δεν λειτουργεί σωστά ή κατά τη χρήση του εκτυπωτή εμφανίζονται μηνύματα σφάλματος στην επικοινωνία, μπορείτε να καταργήσετε και να εγκαταστήσετε ξανά το λογισμικό του εκτυπωτή.

1. Στα *Windows Vista*:

- a. Επιλέξτε  **Προγράμματα**.

- b. Επιλέξτε **Εκτυπωτές Dell**.

c. Επιλέξτε **Dell V505**.

Στα Windows XP και στα Windows 2000:

Κάντε κλικ το πλήκτρο **Έναρξη® Προγράμματα** ή **Όλα τα προγράμματα® Εκτυπωτές Dell® Dell V505**.

2. Κάντε κλικ στην εντολή **Απεγκατάσταση εκτυπωτή Dell V505**.
3. Ακολουθήστε τις οδηγίες που εμφανίζονται στην οθόνη.
4. Επανεκκινήστε τον υπολογιστή σας.
5. Τοποθετήστε το CD *Drivers and Utilities* και, στη συνέχεια, ακολουθήστε τις οδηγίες στην οθόνη.

Εάν δεν εμφανιστεί η οθόνη εγκατάστασης:

a. *Στα Windows Vista*, επιλέξτε  **Υπολογιστής**.

Στα Windows XP, επιλέξτε **Έναρξη® Ο Υπολογιστής μου**.

Στα Windows 2000, κάντε διπλό κλικ στην επιλογή **Ο υπολογιστής μου** στην επιφάνεια εργασίας.

- b. Κάντε διπλό κλικ στο εικονίδιο της **μονάδας CD-ROM** και, στη συνέχεια, κάντε διπλό κλικ στο αρχείο **setup.exe**.
- c. Όταν εμφανιστεί η οθόνη εγκατάστασης του λογισμικού, επιλέξτε **Μέσω καλωδίου USB** ή **Μέσω ασύρματου δικτύου**.
- d. Ακολουθήστε τις οδηγίες που εμφανίζονται στην οθόνη για να ολοκληρώσετε την εγκατάσταση.

Αντιγραφή







- [Αντιγραφή εγγράφων](#)
 - [Αντιγραφή φωτογραφιών](#)
 - [Αντιγραφή εγγράφου διπλής όψης](#)
 - [Δημιουργία αντιγράφου διπλής όψης](#)
 - [Επανάληψη εικόνας στην ίδια σελίδα](#)
 - [Αντιγραφή πολλαπλών σελίδων σε ένα φύλλο \(N σε ένα φύλλο\)](#)
 - [Προσαρμογή της ποιότητας αντιγραφής](#)
 - [Αύξηση ή μείωση φωτεινότητας ενός αντιγράφου](#)
-

Αντιγραφή εγγράφων

Χρήση του πίνακα ελέγχου

1. Ενεργοποιήστε τον εκτυπωτή.
2. Τοποθετήστε το χαρτί. Για περισσότερες πληροφορίες, δείτε [Τοποθέτηση χαρτιού](#).
3. Τοποθετήστε το πρωτότυπο έγγραφο.



4. Χρησιμοποιήστε τα κουμπιά του αριστερού και του δεξιού **βέλους**   για να μετακινηθείτε στην επιλογή **ΑΝΤΙΓΡΑΦΗ** και, στη συνέχεια, πατήστε το κουμπί **επιλογής** .
5. Χρησιμοποιήστε τα κουμπιά αριστερού και δεξιού **βέλους**   για να μετακινηθείτε μεταξύ των υπομενού αντιγραφής και να αλλάξετε τις ρυθμίσεις.
6. Πατήστε το κουμπί **έναρξης** .

ΣΗΜΕΙΩΣΗ: Εάν πατήσετε το κουμπί **έναρξης**

χωρίς να αλλάξετε τις ρυθμίσεις αντιγραφής από τα υπομενού,



το αντίγραφο εκτυπώνεται με τις τρέχουσες προεπιλεγμένες ρυθμίσεις.

Χρήση του υπολογιστή

1. Ενεργοποιήστε τον υπολογιστή και τον εκτυπωτή σας και βεβαιωθείτε ότι είναι συνδεδεμένοι μεταξύ τους.
2. Τοποθετήστε το χαρτί. Για περισσότερες πληροφορίες, δείτε [Τοποθέτηση χαρτιού](#).
3. Τοποθετήστε το πρωτότυπο έγγραφο. Για περισσότερες πληροφορίες, δείτε [Τοποθέτηση πρωτότυπων εγγράφων στη γυάλινη επιφάνεια του σαρωτή](#).
4. Στα *Windows Vista*[™]:
 - a. Επιλέξτε  **Προγράμματα**.
 - b. Επιλέξτε **Εκτυπωτές Dell**.
 - c. Επιλέξτε **Dell V505**.

Στα *Windows*[®] *XP* ή στα *Windows 2000*:

Κάντε κλικ το πλήκτρο **Έναρξη**[®] **Προγράμματα** ή **Όλα τα προγράμματα**[®] **Εκτυπωτές Dell**[®] **Dell V505**.

5. Επιλέξτε **Dell Imaging Toolbox**.

Ανοίγει το πλαίσιο διαλόγου **Dell Imaging Toolbox**.
6. Από την **Αρχική** οθόνη, επιλέξτε **Αντιγραφή**.











Ανοίγει το παράθυρο διαλόγου **Τι πρόκειται να σαρώσετε;**.
7. Επιλέξτε **Έγγραφο**.
8. Εάν, πριν τη δημιουργία ενός αντιγράφου ή αντιγράφων, θέλετε να προσαρμόσετε τον τρόπο σάρωσης του εγγράφου σας, κάντε κλικ στην επιλογή **Προσαρμοσμένες ρυθμίσεις**.
9. Επιλέξτε **Έναρξη**.

Το έγγραφο εμφανίζεται στο δεξί τμήμα του πλαισίου διαλόγου **Αντιγραφή**.
10. Στο αριστερό τμήμα του πλαισίου διαλόγου **Αντιγραφή**, επιλέξτε τις ρυθμίσεις αντιγραφής που επιθυμείτε.
11. Επιλέξτε **Άμεση αντιγραφή**.

Αντιγραφή φωτογραφιών

Χρήση του πίνακα ελέγχου

1. Ενεργοποιήστε τον εκτυπωτή.
2. Τοποθετήστε φωτογραφικό/γυαλιστερό χαρτί με την πλευρά εκτύπωσης στραμμένη προς τα πάνω. Για περισσότερες πληροφορίες, δείτε [Τοποθέτηση χαρτιού](#).

3. Τοποθετήστε την πρωτότυπη φωτογραφία στη γυάλινη επιφάνεια του σαρωτή. Για περισσότερες πληροφορίες, δείτε [Τοποθέτηση πρωτότυπων εγγράφων](#).
4. Χρησιμοποιήστε τα κουμπιά του αριστερού και του δεξιού **βέλους**   για να πραγματοποιήσετε κύλιση στην επιλογή **ΑΝΤΙΓΡΑΦΗ** και, στη συνέχεια, πατήστε το κουμπί **επιλογής** .
5. Χρησιμοποιήστε τα κουμπιά του αριστερού και του δεξιού **βέλους**   για να πραγματοποιήσετε κύλιση στην επιλογή **Ποιότητα** και, στη συνέχεια, πατήστε το κουμπί **επιλογής** .
6. Χρησιμοποιήστε τα κουμπιά αριστερού και δεξιού **βέλους**   για να μεταβείτε στην επιλογή **Φωτογραφία** και, στη συνέχεια, πατήστε το κουμπί **επιλογής** .
7. Πατήστε το κουμπί **έναρξης** .

Χρήση του υπολογιστή

1. Ενεργοποιήστε τον υπολογιστή και τον εκτυπωτή σας και βεβαιωθείτε ότι είναι συνδεδεμένοι μεταξύ τους.
2. Τοποθετήστε φωτογραφικό/γυαλιστερό χαρτί με την πλευρά εκτύπωσης στραμμένη προς τα πάνω. Εάν θέλετε να αντιγράψετε μια φωτογραφία διαστάσεων 4 x 6, τοποθετήστε μια κάρτα φωτογραφιών διαστάσεων 4 x 6 (10 x 15 εκ.) με την πλευρά εκτύπωσης στραμμένη προς τα πάνω. Για περισσότερες πληροφορίες, δείτε [Τοποθέτηση χαρτιού](#).
3. Τοποθετήστε την πρωτότυπη φωτογραφία στη γυάλινη επιφάνεια του σαρωτή. Για περισσότερες πληροφορίες, δείτε [Τοποθέτηση πρωτότυπων εγγράφων στη γυάλινη επιφάνεια του σαρωτή](#).

4. Στα Windows Vista:

- a. Επιλέξτε  **Προγράμματα**.
- b. Επιλέξτε **Εκτυπωτές Dell**.
- c. Επιλέξτε **Dell V505**.

Στα Windows XP ή στα Windows 2000:

Κάντε κλικ το πλήκτρο **Έναρξη**® **Προγράμματα** ή **Όλα τα προγράμματα**® **Εκτυπωτές Dell**® **Dell V505**.

5. Επιλέξτε **Dell Imaging Toolbox**.

Ανοίγει το πλαίσιο διαλόγου **Dell Imaging Toolbox**.

6. Από την **Αρχική** οθόνη, επιλέξτε **Αντιγραφή**.

Ανοίγει το παράθυρο διαλόγου **Τι πρόκειται να σαρώσετε;**.

7. Επιλέξτε **Φωτογραφία**.

8. Εάν, πριν τη δημιουργία ενός αντιγράφου ή αντιγράφων, θέλετε να προσαρμόσετε τον τρόπο σάρωσης του εγγράφου σας, κάντε κλικ στην επιλογή **Προσαρμοσμένες ρυθμίσεις**.











9. Επιλέξτε **Έναρξη**.

Η φωτογραφία εμφανίζεται στο δεξί τμήμα του πλαισίου διαλόγου **Αντιγραφή**.

10. Από τις αναπτυσσόμενες λίστες, επιλέξτε τις ρυθμίσεις ποιότητας εκτύπωσης, μεγέθους και τύπου χαρτιού που θέλετε.

11. Για να επιλέξετε πολλές εκτυπώσεις μιας φωτογραφίας ή μεγέθη φωτογραφίας διαφορετικά των 10 x 15 εκ. (4 x 6 ίν.), ενεργοποιήστε τις επιλογές που θέλετε από τον πίνακα. Χρησιμοποιήστε την αναπτυσσόμενη λίστα στην τελευταία στήλη για να εμφανίσετε και να επιλέξετε άλλα μεγέθη.
12. Επιλέξτε **Άμεση αντιγραφή**.











Αντιγραφή εγγράφου διπλής όψης

1. Τοποθετήστε το πρωτότυπο έγγραφο. Για περισσότερες πληροφορίες, δείτε [Τοποθέτηση πρωτότυπων εγγράφων](#).
2. Χρησιμοποιήστε τα κουμπιά του αριστερού και του δεξιού **βέλους**   για να μετακινηθείτε στην επιλογή **ΑΝΤΙΓΡΑΦΗ** και, στη συνέχεια, πατήστε το κουμπί **επιλογής** .
3. Χρησιμοποιήστε τα κουμπιά του αριστερού και του δεξιού **βέλους**   για να μετακινηθείτε στην επιλογή **Αντίγραφο διπλής όψης** και, στη συνέχεια, πατήστε το κουμπί **επιλογής** .
4. Χρησιμοποιήστε τα κουμπιά του αριστερού και του δεξιού **βέλους**   για να μετακινηθείτε στην επιλογή **Πρωτότυπο διπλής όψης, αντίγραφο μονής όψης ή Πρωτότυπο διπλής όψης, αντίγραφο διπλής όψης** και στη συνέχεια πατήστε το κουμπί **επιλογής** .
5. Πατήστε το κουμπί **έναρξης** .
6. Ακολουθήστε τις οδηγίες που εμφανίζονται στην οθόνη του εκτυπωτή.

Δημιουργία αντιγράφου διπλής όψης













Ο εκτυπωτής σας διατίθεται με μία ενσωματωμένη μονάδα εκτύπωσης διπλής όψης που δημιουργεί αντίγραφα διπλής όψης του εγγράφου σας χωρίς την ανάγκη μη αυτόματου επαναπροσανατολισμού των φύλλων. Συλλέγει το χαρτί μετά την εκτύπωση στη μία όψη και το τροφοδοτεί πάλι στον εκτυπωτή με την κενή πλευρά.

 **ΣΗΜΕΙΩΣΗ:** Χρησιμοποιήστε απλό χαρτί μεγέθους letter ή A4 για τη δημιουργία αντιγράφων διπλής όψης. Δεν μπορείτε να εκτυπώσετε αντίγραφα διπλής όψης σε φακέλους, δεσμίδα καρτών ή φωτογραφικό χαρτί.

1. Τοποθετήστε το πρωτότυπο έγγραφο. Για περισσότερες πληροφορίες, δείτε [Τοποθέτηση πρωτότυπων εγγράφων](#).
2. Χρησιμοποιήστε τα κουμπιά του αριστερού και του δεξιού **βέλους**   για να μετακινηθείτε στην επιλογή **ΑΝΤΙΓΡΑΦΗ** και, στη συνέχεια, πατήστε το κουμπί **επιλογής** .
3. Χρησιμοποιήστε τα κουμπιά του αριστερού και του δεξιού **βέλους**   για να μετακινηθείτε στην επιλογή **Αντίγραφο διπλής όψης** και, στη συνέχεια, πατήστε το κουμπί **επιλογής** .
4. Πατήστε τα κουμπιά του αριστερού και του δεξιού **βέλους**   για να μετακινηθείτε στις επιλογές **Πρωτότυπο μονής όψης, Αντίγραφο διπλής όψης (εάν αντιγράφετε ένα έγγραφο μονής όψης) ή Πρωτότυπο διπλής όψης, Αντίγραφο διπλής όψης (εάν αντιγράφετε έγγραφο διπλής όψης)** και, στη συνέχεια, πατήστε το κουμπί **επιλογής** .
5. Πατήστε το κουμπί **έναρξης** .







Επανάληψη εικόνας στην ίδια σελίδα

Μπορείτε να εκτυπώσετε την ίδια εικόνα σελίδας πολλές φορές σε ένα φύλλο χαρτιού. Η επιλογή αυτή είναι χρήσιμη κατά τη δημιουργία ετικετών, χαλκομανιών, φέιγ-βολάν και έντυπων για διανομή.

1. Τοποθετήστε το χαρτί. Για περισσότερες πληροφορίες, δείτε [Τοποθέτηση χαρτιού](#).
2. Τοποθετήστε ένα πρωτότυπο έγγραφο στον Αυτόματο Τροφοδότη Εγγράφων (ADF) με την όψη στραμμένη προς τα πάνω, ή προς τα κάτω στη γυάλινη επιφάνεια του σαρωτή.
 -  **ΣΗΜΕΙΩΣΗ:** Μην τοποθετείτε ταχυδρομικές κάρτες, φωτογραφίες, μικρά αντικείμενα, διαφάνειες, φωτογραφικό χαρτί ή λεπτά μέσα (όπως αποκόμματα περιοδικών) στον ADF. Τοποθετήστε αυτά τα αντικείμενα στη γυάλινη επιφάνεια του σαρωτή.
 -  **ΣΗΜΕΙΩΣΗ:** Προσαρμόστε τον οδηγό χαρτιού στη θήκη του ADF στο πλάτος του πρωτότυπου εγγράφου.
 -  **ΣΗΜΕΙΩΣΗ:** Όταν χρησιμοποιείτε τη γυάλινη επιφάνεια του σαρωτή, κλείστε το επάνω κάλυμμα ώστε να αποφύγετε το σκουρόχρωμο περίγραμμα στη σαρωμένη εικόνα.
3. Χρησιμοποιήστε τα κουμπιά του αριστερού και του δεξιού **βέλους**   για να πραγματοποιήσετε κύλιση στην επιλογή **ΑΝΤΙΓΡΑΦΗ** και, στη συνέχεια, πατήστε το κουμπί **επιλογής** .
4. Χρησιμοποιήστε τα κουμπιά του αριστερού και του δεξιού **βέλους**   για να πραγματοποιήσετε κύλιση στην επιλογή **Επανάληψη εικόνας** και, στη συνέχεια, πατήστε το κουμπί **επιλογής** .
5. Χρησιμοποιήστε τα κουμπιά του αριστερού και του δεξιού **βέλους**   για να επιλέξετε τον αριθμό των επαναλήψεων της εικόνας σε μια σελίδα και στη συνέχεια πατήστε το κουμπί **επιλογής**  για να αποθηκεύσετε τη ρύθμιση.
6. Πατήστε  για αντιγραφή.







Αντιγραφή πολλαπλών σελίδων σε ένα φύλλο (N σε ένα φύλλο)

Η ρύθμιση N σε ένα φύλλο σας επιτρέπει να αντιγράψετε πολλές σελίδες σε ένα φύλλο, εκτυπώνοντας μικρότερου μεγέθους εικόνες σε κάθε σελίδα. Για παράδειγμα, μπορείτε να συμπύξετε ένα έγγραφο 20 σελίδων σε πέντε σελίδες, εάν χρησιμοποιήσετε τη ρύθμιση N σε ένα φύλλο για να εκτυπώσετε τέσσερις σελίδες εικόνων ανά φύλλο.













1. Τοποθετήστε το χαρτί. Για περισσότερες πληροφορίες, δείτε [Τοποθέτηση χαρτιού](#).
2. Τοποθετήστε ένα πρωτότυπο έγγραφο στον Αυτόματο Τροφοδότη Εγγράφων (ADF) με την όψη στραμμένη προς τα πάνω, ή προς τα κάτω στη γυάλινη επιφάνεια του σαρωτή.
 -  **ΣΗΜΕΙΩΣΗ:** Μην τοποθετείτε ταχυδρομικές κάρτες, φωτογραφίες, μικρά αντικείμενα, διαφάνειες, φωτογραφικό χαρτί ή λεπτά μέσα (όπως αποκόμματα περιοδικών) στον ADF. Τοποθετήστε αυτά τα αντικείμενα στη γυάλινη επιφάνεια του σαρωτή.
 -  **ΣΗΜΕΙΩΣΗ:** Προσαρμόστε τον οδηγό χαρτιού στη θήκη του ADF στο πλάτος του πρωτότυπου εγγράφου.
 -  **ΣΗΜΕΙΩΣΗ:** Όταν χρησιμοποιείτε τη γυάλινη επιφάνεια του σαρωτή, κλείστε το επάνω κάλυμμα ώστε να αποφύγετε το σκουρόχρωμο περίγραμμα στη σαρωμένη εικόνα.
3. Χρησιμοποιήστε τα κουμπιά του αριστερού και του δεξιού **βέλους**   για να πραγματοποιήσετε κύλιση στην επιλογή **ΑΝΤΙΓΡΑΦΗ** και, στη συνέχεια, πατήστε το κουμπί **επιλογής** .
4. Χρησιμοποιήστε τα κουμπιά του αριστερού και του δεξιού **βέλους** για να μετακινηθείτε στην επιλογή **N σε ένα**

φύλλο και, στη συνέχεια, πατήστε το κουμπί **επιλογής** 





- Χρησιμοποιήστε τα κουμπιά του αριστερού και του δεξιού **βέλους**   για να επιλέξετε τον αριθμό των σελίδων που θέλετε να αντιγράψετε σε ένα φύλλο χαρτιού και στη συνέχεια πατήστε το κουμπί **επιλογής**  για να αποθηκεύσετε τη ρύθμιση.
- Πατήστε  για να αποθηκεύσετε την εικόνα της σελίδας στη μνήμη του εκτυπωτή.
- Όταν ερωτηθείτε εάν επιθυμείτε τη σάρωση κάποιας άλλης σελίδας, χρησιμοποιήστε τα κουμπιά του αριστερού και του δεξιού **βέλους**   για να ορίσετε μια επιλογή και στη συνέχεια πατήστε το κουμπί **επιλογής** .

Προσαρμογή της ποιότητας αντιγραφής









- Τοποθετήστε το χαρτί. Για περισσότερες πληροφορίες, δείτε [Τοποθέτηση χαρτιού](#).
- Τοποθετήστε ένα πρωτότυπο έγγραφο στον Αυτόματο Τροφοδότη Εγγράφων (ADF) με την όψη στραμμένη προς τα πάνω, ή προς τα κάτω στη γυάλινη επιφάνεια του σαρωτή.
 -  **ΣΗΜΕΙΩΣΗ:** Μην τοποθετείτε ταχυδρομικές κάρτες, φωτογραφίες, μικρά αντικείμενα, διαφάνειες, φωτογραφικό χαρτί ή λεπτά μέσα (όπως αποκόμματα περιοδικών) στον ADF. Τοποθετήστε αυτά τα αντικείμενα στη γυάλινη επιφάνεια του σαρωτή.
 -  **ΣΗΜΕΙΩΣΗ:** Προσαρμόστε τον οδηγό χαρτιού στη θήκη του ADF στο πλάτος του πρωτότυπου εγγράφου.
 -  **ΣΗΜΕΙΩΣΗ:** Όταν χρησιμοποιείτε τη γυάλινη επιφάνεια του σαρωτή, κλείστε το επάνω κάλυμμα ώστε να αποφύγετε το σκουρόχρωμο περίγραμμα στη σαρωμένη εικόνα.
- Χρησιμοποιήστε τα κουμπιά του αριστερού και του δεξιού **βέλους**   για να πραγματοποιήσετε κύλιση στην επιλογή **ΑΝΤΙΓΡΑΦΗ** και, στη συνέχεια, πατήστε το κουμπί **επιλογής** .
- Χρησιμοποιήστε τα κουμπιά του αριστερού και του δεξιού **βέλους**   για να πραγματοποιήσετε κύλιση στην επιλογή **Ποιότητα** και, στη συνέχεια, πατήστε το κουμπί **επιλογής** .
- Χρησιμοποιήστε τα κουμπιά του αριστερού και του δεξιού **βέλους**   για να επιλέξετε ποιότητα αντιγράφου και στη συνέχεια πατήστε το κουμπί **επιλογής**  για να αποθηκεύσετε τη ρύθμιση.
- Πατήστε  για αντιγραφή.

Αύξηση ή μείωση φωτεινότητας ενός αντιγράφου

- Τοποθετήστε το χαρτί. Για περισσότερες πληροφορίες, δείτε [Τοποθέτηση χαρτιού](#).
- Τοποθετήστε ένα πρωτότυπο έγγραφο στον Αυτόματο Τροφοδότη Εγγράφων (ADF) με την όψη στραμμένη προς τα πάνω, ή προς τα κάτω στη γυάλινη επιφάνεια του σαρωτή.
 -  **ΣΗΜΕΙΩΣΗ:** Μην τοποθετείτε ταχυδρομικές κάρτες, φωτογραφίες, μικρά αντικείμενα, διαφάνειες, φωτογραφικό χαρτί ή λεπτά μέσα (όπως αποκόμματα περιοδικών) στον ADF. Τοποθετήστε αυτά τα αντικείμενα στη γυάλινη επιφάνεια του σαρωτή.

 **ΣΗΜΕΙΩΣΗ:** Προσαρμόστε τον οδηγό χαρτιού στη θήκη του ADF στο πλάτος του πρωτότυπου εγγράφου.

 **ΣΗΜΕΙΩΣΗ:** Όταν χρησιμοποιείτε τη γυάλινη επιφάνεια του σαρωτή, κλείστε το επάνω κάλυμμα ώστε να αποφύγετε το σκουρόχρωμο περίγραμμα στη σαρωμένη εικόνα.

- Χρησιμοποιήστε τα κουμπιά του αριστερού και του δεξιού **βέλους**   για να πραγματοποιήσετε κύλιση στην επιλογή **ΑΝΤΙΓΡΑΦΗ** και, στη συνέχεια, πατήστε το κουμπί **επιλογής** .
- Χρησιμοποιήστε τα κουμπιά του αριστερού και του δεξιού **βέλους**   για να πραγματοποιήσετε κύλιση στην επιλογή **Σκούρο** και, στη συνέχεια, πατήστε το κουμπί **επιλογής** .
- Χρησιμοποιήστε τα κουμπιά του αριστερού και του δεξιού **βέλους**   για να προσαρμόσετε το ρυθμιστικό, και στη συνέχεια πατήστε το κουμπί **επιλογής**  για να αποθηκεύσετε τη ρύθμιση.

 **ΣΗΜΕΙΩΣΗ:** Με το πάτημα του αριστερού κουμπιού βέλους, το αντίγραφο γίνεται πιο φωτεινό και με το πάτημα του δεξιού κουμπιού βέλους, το αντίγραφο γίνεται πιο σκούρο.

- Πατήστε  για αντιγραφή.

Προδιαγραφές

- [Επισκόπηση](#)
- [Υποστήριξη λειτουργικού συστήματος](#)
- [Προδιαγραφές περιβάλλοντος](#)
- [Προδιαγραφές και απαιτήσεις μνήμης](#)
- [Κατανάλωση και απαιτήσεις ενέργειας](#)
- [Τύποι και μεγέθη μέσων](#)
- [Δυνατότητες λειτουργίας fax](#)
- [Καλώδια](#)
- [Δυνατότητες λειτουργίας εκτύπωσης και σάρωσης](#)

Επισκόπηση

Μνήμη	<ul style="list-style-type: none">• 32 MB SDRAM• 8 MB ή 64 Mbit FLASH• <1 MB Fax
Συνδεσιμότητα	πιστοποίηση υψηλής ταχύτητας USB και USB 2.0
Δυναμικότητα (μέσος όρος)	1.000 σελίδες ανά μήνα
Διάρκεια ζωής εκτυπωτή	<ul style="list-style-type: none">• Εκτυπωτής: 18.000 σελίδες• Σαρωτής: 12.000 σαρώσεις• Αυτόματος Τροφοδότης Εγγράφων (ADF): 6.000 σαρώσεις

Προδιαγραφές περιβάλλοντος

Θερμοκρασία/Σχετική υγρασία

Κατάσταση	Θερμοκρασία	Σχετική υγρασία (χωρίς συμπύκνωση)
Λειτουργία	16° έως 32° C (60° έως 90° F)	40 έως 80%
Αποθήκευση	1° έως 60° C (34° έως 140° F)	5 έως 80%
Μεταφορά	-40° έως 60° C (-40° έως 140° F)	5 έως 100%

Κατανάλωση και απαιτήσεις ενέργειας

Είσοδος ονομαστικού εναλλασσόμενου ρεύματος	100-240 V AC
Ονομαστική συχνότητα	50/60 Hz
Ελάχιστη τιμή εισόδου εναλλασσόμενου ρεύματος	90 V AC
Μέγιστη τιμή εισόδου εναλλασσόμενου ρεύματος	255 V AC

Μέγιστη τιμή ρεύματος εισόδου	1.0 A
Μέση κατανάλωση ενέργειας	
Κατάσταση αναμονής	<10 W
Κατάσταση λειτουργίας	<32 W

Δυνατότητες λειτουργίας fax

Όταν πραγματοποιείτε σάρωση για αποστολή με fax, το έγγραφό σας θα σαρωθεί στα 200 dpi (κουκκίδες ανά ίντσα). Μπορείτε να πραγματοποιήσετε αποστολή ασπρόμαυρων εγγράφων με fax.

Για να λειτουργεί σωστά η αποστολή fax, ο εκτυπωτής πρέπει να έχει πρόσβαση σε υπολογιστή συνδεδεμένο σε ενεργή, αναλογική τηλεφωνική γραμμή.

 **ΣΗΜΕΙΩΣΗ:** Εάν πραγματοποιείτε αποστολή fax μέσω τηλεφωνικής γραμμής που συνδέεται σε DSL modem, εγκαταστήστε ένα φίλτρο DSL για να αποφύγετε την παρεμβολή στο αναλογικό σήμα fax modem.

 **ΣΗΜΕΙΩΣΗ:** Τα ISDN και τα καλωδιακά modem δεν είναι fax modem και δεν υποστηρίζεται η χρήση τους για την αποστολή fax.

Δυνατότητες λειτουργίας εκτύπωσης και σάρωσης

Ο εκτυπωτής μπορεί να σαρώσει από 72 έως 19.200 dpi. Αν και ο εκτυπωτής έχει αυτή τη δυνατότητα, η Dell™ συνιστά τη χρήση προεπιλεγμένων αναλύσεων.

Ανάλυση εκτύπωσης και σάρωσης	Ανάλυση σάρωσης	Ανάλυση εκτύπωσης	
		Φωτογραφικό/γυαλιστερό χαρτί	Όλα τα άλλα μέσα
Προσχέδιο	150 x 150 dpi	1200 x 1200 dpi	300 x 600 dpi
Κανονική	300 x 300 dpi	1200 x 1200 dpi	1200 x 1200 dpi
Φωτογραφία	600 x 600 dpi	4800 x 1200 dpi	1200 x 1200 dpi

Υποστήριξη λειτουργικού συστήματος

Ο εκτυπωτής υποστηρίζει:

- Ubuntu Linux
- Debian GNU/Linux
- openSUSE Linux
- Microsoft Windows Vista™
- Microsoft® Windows® XP
- Microsoft Windows 2000

Προδιαγραφές και απαιτήσεις μνήμης

Το λειτουργικό σας σύστημα θα πρέπει να πληροί τις ελάχιστες απαιτήσεις συστήματος.

Λειτουργικό σύστημα	Ταχύτητα επεξεργαστή (MHz)	RAM (MB)	Μονάδα σκληρού δίσκου
Ubuntu Linux	500 Mhz Intel (IA32)	256	100MB
Debian GNU/Linux	500 Mhz Intel (IA32)	256	100MB
openSUSE Linux	500 Mhz Intel (IA32)	256	100MB
Microsoft Windows Vista	1 GHz 32/64-bit ή υψηλότερη	512	800 MB
Microsoft Windows XP	800 MHz Pentium/Celeron	256	500 MB
Microsoft Windows 2000	800 MHz Pentium/Celeron	256	500 MB

Τύποι και μεγέθη μέσων

Τύπος μέσου:	Υποστηριζόμενα μεγέθη:	Τοποθετήστε μέχρι και:
Απλό ή βαρύ ματ χαρτί	<ul style="list-style-type: none">Letter: 8,5 x 11 ίντσες (216 x 279 χιλ.)A4: 8,27 x 11,69 ίντσες (210 x 297 χιλ.)Legal: 8,5 x 14 ίντσες (216 x 355,6 χιλ.)	100 φύλλα
Banner	<ul style="list-style-type: none">A4 BannerLetter Banner	20 φύλλα
Φάκελοι	<ul style="list-style-type: none">9 φάκελοι: 3 7/8 x 8 7/8 ίντσες10 φάκελοι: 4 1/8 x 9 1/2 ίντσες6 Φάκελοι 3/4: 3 1/4 x 6 1/2 ίντσες7 Φάκελοι 3/4: 3 7/8 x 7 1/2 ίντσεςΦάκελοι A2 Baronial: 111 x 146 χιλ.Φάκελοι B5: 176 x 250 χιλ.Φάκελοι C5: 162 x 229 χιλ.Φάκελοι C6: 114 x 162 χιλ.Φάκελοι DL: 110 x 220 χιλ.Φάκελοι Chokei 3: 120 x 235 χιλ.Φάκελοι Chokei 4: 90 x 205 χιλ.Φάκελοι Chokei 40: 90 x 225 χιλ.Φάκελοι Kakugata 3: 216 x 277 χιλ.Φάκελοι Kakugata 4: 197 x 267 χιλ.Φάκελοι Kakugata 5: 190 x 240 χιλ.Φάκελοι Kakugata 6: 162 x 229 χιλ.	10 φάκελοι
Ευχετήριες κάρτες, κάρτες ευρετηρίου, κάρτες ταχυδρομείου ή κάρτες φωτογραφιών	<ul style="list-style-type: none">Κάρτα φωτογραφιών/ταχυδρομείου: 4 x 6 ίντσεςΚάρτα ευρετηρίου: 3 x 5 ίντσες	25 κάρτες
Φωτογραφικό/γυαλιστερό χαρτί	<ul style="list-style-type: none">8,5 x 11 ίντσες (216 x 279 χιλ.)A4: 8,27 x 11,69 ίντσες (210 x 297 χιλ.)	25 φύλλα

	<ul style="list-style-type: none"> • 4 x 6 ίντσες (101,6 x 152,4 χιλ.) 	
Σιδερότυπα	<ul style="list-style-type: none"> • 8,5 x 11 ίντσες (216 x 279 χιλ.) • A4: 8,27 x 11,69 ίντσες (210 x 297 χιλ.) 	10 φύλλα
Διαφάνειες	<ul style="list-style-type: none"> • 8,5 x 11 ίντσες (216 x 279 χιλ.) • A4: 8,27 x 11,69 ίντσες (210 x 297 χιλ.) 	50 διαφάνειες
Χαρτί προσαρμοσμένου μεγέθους	<p>Το χαρτί πρέπει να ταιριάζει στις παρακάτω διαστάσεις:</p> <ul style="list-style-type: none"> • Πλάτος: 3,0 – 8,5 ίντσες (76 – 216 χιλ.) • Μήκος: 5,0 – 17,0 ίντσες (127 – 432 χιλ.) 	100 φύλλα

Καλώδια

Ο εκτυπωτής χρησιμοποιεί καλώδιο ενιαίου σειριακού διαύλου (USB) (πωλείται ξεχωριστά).



Σάρωση



- [Σάρωση εγγράφων μίας σελίδας και μεμονωμένων φωτογραφιών](#)
- [Σάρωση πολυσέλιδων εγγράφων με χρήση του Αυτόματου τροφοδότη εγγράφων \(ADF\)](#)
- [Σάρωση πολλών φωτογραφιών σε ένα αρχείο](#)
- [Σάρωση εγγράφου ή φωτογραφίας μέσω δικτύου](#)
- [Σάρωση εγγράφων για επεξεργασία](#)
- [Σάρωση φωτογραφιών για επεξεργασία](#)
- [Αποθήκευση φωτογραφιών στον υπολογιστή](#)
- [Αλλαγή μεγέθους εικόνων ή εγγράφων](#)
- [Αποστολή εγγράφων ή φωτογραφιών μέσω email](#)
- [Δημιουργία εγγράφου PDF](#)
- [Προσαρμογή ρυθμίσεων σάρωσης](#)

Σάρωση εγγράφων μίας σελίδας και μεμονωμένων φωτογραφιών



Χρήση του πίνακα ελέγχου

1. Ενεργοποιήστε τον υπολογιστή και τον εκτυπωτή σας και βεβαιωθείτε ότι είναι συνδεδεμένοι μεταξύ τους. Εάν θέλετε να πραγματοποιήσετε σάρωση μέσω του δικτύου, βεβαιωθείτε ότι ο εκτυπωτής σας είναι συνδεδεμένος στο δίκτυο.
2. Τοποθετήστε το πρωτότυπο έγγραφο. Για περισσότερες πληροφορίες, δείτε [Τοποθέτηση πρωτότυπων εγγράφων](#).

 **ΣΗΜΕΙΩΣΗ:** Μην τοποθετείτε ταχυδρομικές κάρτες, κάρτες φωτογραφιών, φωτογραφικό χαρτί ή μικρές εικόνες στον Αυτόματο Τροφοδότη Εγγράφων (ADF). Τοποθετήστε αυτά τα αντικείμενα πάνω στη γυάλινη επιφάνεια του σαρωτή.

3. Χρησιμοποιήστε τα κουμπιά του αριστερού και του δεξιού **βέλους**   για να μετακινηθείτε στην επιλογή **ΣΑΡΩΣΗ** και, στη συνέχεια, πατήστε το κουμπί **επιλογής** .

4. Εάν ο εκτυπωτής σας είναι συνδεδεμένος τοπικά (με χρήση USB):

- a. Χρησιμοποιήστε τα κουμπιά του αριστερού και του δεξιού **βέλους**   για να μετακινηθείτε στην επιλογή **Σάρωση σε υπολογιστή** και, στη συνέχεια, πατήστε το κουμπί **επιλογής** .





- b. Ο εκτυπωτής εκτελεί λήψη της λίστας εφαρμογών από τον υπολογιστή.

Χρησιμοποιήστε τα κουμπιά αριστερού και δεξιού **βέλους**   για να μετακινηθείτε μεταξύ των διαθέσιμων εφαρμογών στις οποίες είναι δυνατή η αποστολή της σάρωσης που θα πραγματοποιήσετε.



- c. Όταν η εφαρμογή που θέλετε να χρησιμοποιήσετε εμφανιστεί στην οθόνη, πατήστε το κουμπί **επιλογής** .

Εάν ο εκτυπωτής σας είναι συνδεδεμένος σε δίκτυο:

 **ΣΗΜΕΙΩΣΗ:** Αυτός ο εκτυπωτής μπορεί να συνδεθεί σε δίκτυο μόνο με τη χρήση του Dell™ Internal Network Adapter 1150 (διατίθεται ξεχωριστά).

- a. Χρησιμοποιήστε τα κουμπιά του αριστερού και του δεξιού **βέλους**  για να μετακινηθείτε στην επιλογή **Σάρωση σε δίκτυο** και, στη συνέχεια, πατήστε το κουμπί **επιλογής** .
- b. Χρησιμοποιήστε τα κουμπιά αριστερού και δεξιού **βέλους**  για να μετακινηθείτε μεταξύ των διαθέσιμων υπολογιστών στους οποίους είναι δυνατή η αποστολή της σάρωσης που θα πραγματοποιήσετε.
- c. Όταν ο υπολογιστής που θέλετε να χρησιμοποιήσετε εμφανιστεί στην οθόνη, πατήστε το κουμπί **επιλογής** .
- d. Εάν ο υπολογιστής έχει συσχετισμένο αριθμό PIN, χρησιμοποιήστε το πληκτρολόγιο για να καταχωρήσετε τον τετραψήφιο αριθμό PIN.

 **ΣΗΜΕΙΩΣΗ:** Ο αριθμός PIN δεν απαιτείται από προεπιλογή. Απαιτείται μόνο εάν ο υπολογιστής στον οποίο θέλετε να στείλετε τη σάρωση έχει καθορισμένο PIN. Μπορείτε να εμφανίσετε ή να αλλάξετε το PIN ή το όνομα του υπολογιστή στον οποίο θέλετε να στείλετε τη σάρωση.

- e. Πατήστε το κουμπί **επιλογής** .
5. Πατήστε το κουμπί **έναρξης** .

Ο εκτυπωτής σαρώνει τη σελίδα. Όταν ολοκληρωθεί η σάρωση, δημιουργείται ένα αρχείο στην επιλεγμένη εφαρμογή.

Χρήση του υπολογιστή

1. Ενεργοποιήστε τον υπολογιστή και τον εκτυπωτή σας και βεβαιωθείτε ότι είναι συνδεδεμένοι μεταξύ τους.
2. Τοποθετήστε το πρωτότυπο έγγραφο ή τη φωτογραφία με την όψη στραμμένη προς τη γυάλινη επιφάνεια του σαρωτή. Για περισσότερες πληροφορίες, δείτε [Τοποθέτηση πρωτότυπων εγγράφων στη γυάλινη επιφάνεια του σαρωτή](#).
3. Στα *Windows Vista*[™]:
 - a. Επιλέξτε  **Όλα τα προγράμματα**.
 - b. Επιλέξτε **Εκτυπωτές Dell**.
 - c. Επιλέξτε **Dell V505**.

Στα *Windows*[®] *XP* ή στα *Windows 2000*:

Κάντε κλικ το πλήκτρο **Έναρξη** **Προγράμματα** ή **Όλα τα προγράμματα** **Εκτυπωτές Dell** **Dell V505**.

4. Επιλέξτε **Dell Imaging Toolbox**.









Ανοίγει το πλαίσιο διαλόγου **Dell Imaging Toolbox**.
5. Από την **Αρχική** οθόνη, επιλέξτε **Σάρωση**.

Ανοίγει το παράθυρο διαλόγου **Τι πρόκειται να σαρώσετε;**.
6. Ενεργοποιήστε την επιλογή **Φωτογραφία**.







Εάν θέλετε να σαρώσετε ένα έγγραφο χωρίς να αλλάξετε το κείμενο και δεν επιθυμείτε να δημιουργήσετε ένα αρχείο PDF, ενεργοποιώντας την επιλογή **Φωτογραφία** το μηχάνημα πραγματοποιεί σάρωση του εγγράφου ως μια εικόνα και την αποστέλλει στη Βιβλιοθήκη και όχι στην προεπιλεγμένη εφαρμογή που χρησιμοποιείτε για την επεξεργασία κειμένου.

Σάρωση πολυσέλιδων εγγράφων με χρήση του Αυτόματου τροφοδότη εγγράφων (ADF)

Χρήση του πίνακα ελέγχου

1. Ενεργοποιήστε τον υπολογιστή και τον εκτυπωτή σας και βεβαιωθείτε ότι είναι συνδεδεμένοι μεταξύ τους. Εάν πραγματοποιείτε σάρωση μέσω του δικτύου, βεβαιωθείτε ότι ο υπολογιστής σας είναι συνδεδεμένος στο δίκτυο.
2. Τοποθετήστε ένα πρωτότυπο έγγραφο στον Αυτόματο Τροφοδότη Εγγράφων (ADF). Για περισσότερες πληροφορίες, δείτε [Τοποθέτηση πρωτότυπων εγγράφων](#).
3. Χρησιμοποιήστε τα κουμπιά του αριστερού και του δεξιού **βέλους**   για να μετακινηθείτε στην επιλογή **ΣΑΡΩΣΗ** και, στη συνέχεια, πατήστε το κουμπί **επιλογής** .
4. *Εάν ο εκτυπωτής σας είναι συνδεδεμένος τοπικά (με χρήση USB):*
 - a. Χρησιμοποιήστε τα κουμπιά του αριστερού και του δεξιού **βέλους**   για να μετακινηθείτε στην επιλογή **Σάρωση σε υπολογιστή** και, στη συνέχεια, πατήστε το κουμπί **επιλογής** .
 - b. Ο εκτυπωτής εκτελεί λήψη της λίστας εφαρμογών από τον υπολογιστή.
 - c. Χρησιμοποιήστε τα κουμπιά αριστερού και δεξιού **βέλους**   για να μετακινηθείτε μεταξύ των διαθέσιμων εφαρμογών στις οποίες είναι δυνατή η αποστολή της σάρωσης που θα πραγματοποιήσετε.
 - d. Όταν η εφαρμογή που θέλετε να χρησιμοποιήσετε εμφανιστεί στην οθόνη, πατήστε το κουμπί **επιλογής** .

Εάν ο εκτυπωτής σας είναι συνδεδεμένος σε δίκτυο:

-  **ΣΗΜΕΙΩΣΗ:** Αυτός ο εκτυπωτής μπορεί να συνδεθεί σε δίκτυο μόνο με τη χρήση του Dell Internal Network Adapter 1150 (διατίθεται ξεχωριστά).
- a. Χρησιμοποιήστε τα κουμπιά του αριστερού και του δεξιού **βέλους**   για να μετακινηθείτε στην επιλογή **Σάρωση σε δίκτυο** και, στη συνέχεια, πατήστε το κουμπί **επιλογής** .
 - b. Χρησιμοποιήστε τα κουμπιά αριστερού και δεξιού **βέλους**   για να μετακινηθείτε μεταξύ των διαθέσιμων υπολογιστών στους οποίους θέλετε να στείλετε τη σάρωση.
 - c. Όταν ο υπολογιστής στον οποίο θέλετε να στείλετε τη σάρωση εμφανιστεί στην οθόνη, πατήστε το κουμπί **επιλογής** .
 - d. Εάν ο υπολογιστής έχει συσχετισμένο αριθμό PIN, χρησιμοποιήστε το πληκτρολόγιο για να καταχωρήσετε τον τετραψήφιο αριθμό PIN.

 **ΣΗΜΕΙΩΣΗ:** Ο αριθμός PIN δεν απαιτείται από προεπιλογή. Απαιτείται μόνο εάν ο υπολογιστής στον οποίο θέλετε να στείλετε τη σάρωση έχει καθορισμένο PIN. Μπορείτε να εμφανίσετε ή να αλλάξετε το PIN ή το όνομα του υπολογιστή στον οποίο θέλετε να στείλετε τη σάρωση. Για περισσότερες πληροφορίες, δείτε [Ορισμός του ονόματος υπολογιστή και του PIN](#).

ε. Πατήστε το κουμπί **επιλογής** .

5. Πατήστε το κουμπί **έναρξης** .

Ο εκτυπωτής σαρώνει όλες τις σελίδες που έχουν τοποθετηθεί στον ADF. Όταν ολοκληρωθεί η σάρωση όλων των σελίδων στον ADF, δημιουργείται ένα αρχείο το οποίο περιέχει όλες τις σαρωμένες σελίδες στην επιλεγμένη εφαρμογή.

Χρήση του υπολογιστή

1. Ενεργοποιήστε τον υπολογιστή και τον εκτυπωτή σας και βεβαιωθείτε ότι είναι συνδεδεμένοι μεταξύ τους.
2. Τοποθετήστε το πρωτότυπο έγγραφο. Για περισσότερες πληροφορίες, δείτε [Τοποθέτηση πρωτότυπων εγγράφων](#).
3. Στα *Windows Vista*:



- a. Επιλέξτε  **Όλα τα προγράμματα**.
- b. Επιλέξτε **Εκτυπωτές Dell**.
- c. Επιλέξτε **Dell V505**.

Στα *Windows XP* και στα *Windows 2000*:

Κάντε κλικ το πλήκτρο **Έναρξη**® **Προγράμματα** ή **Όλα τα προγράμματα**® **Εκτυπωτές Dell**® **Dell V505**.

4. Επιλέξτε **Dell Imaging Toolbox**.

Ανοίγει το **Dell Imaging Toolbox**.

 **ΣΗΜΕΙΩΣΗ:** Μπορείτε επίσης να ανοίξετε το Dell Imaging Toolbox από τον πίνακα ελέγχου του εκτυπωτή. Όταν ο εκτυπωτής βρίσκεται σε λειτουργία **Σάρωσης**, πατήστε το κουμπί **έναρξης** . Το Dell Imaging Toolbox ανοίγει.

5. Από την **Αρχική** οθόνη, επιλέξτε **Σάρωση**.

Ανοίγει το παράθυρο διαλόγου **Τι πρόκειται να σαρώσετε;**.

6. Επιλέξτε **Έγγραφο**.
7. Επιλέξτε **Προσαρμοσμένες ρυθμίσεις** για να προσαρμόσετε τη σάρωσή σας.
8. Μετά την προσαρμογή των ρυθμίσεών σας, κάντε κλικ στο κουμπί **έναρξης**.

Ο εκτυπωτής σαρώνει όλες τις σελίδες που έχουν τοποθετηθεί στον ADF. Όταν ολοκληρωθεί η σάρωση όλων των σελίδων στον ADF, δημιουργείται ένα αρχείο το οποίο περιέχει όλες τις σαρωμένες σελίδες στην επιλεγμένη εφαρμογή.

Σάρωση πολλών φωτογραφιών σε ένα αρχείο

 **ΣΗΜΕΙΩΣΗ:** Ορισμένα προγράμματα δεν υποστηρίζουν σάρωση πολλών σελίδων.

1. Ενεργοποιήστε τον υπολογιστή και τον εκτυπωτή σας και βεβαιωθείτε ότι είναι συνδεδεμένοι μεταξύ τους.
2. Τοποθετήστε τις πρωτότυπες φωτογραφίες στη γυάλινη επιφάνεια του σαρωτή. Για περισσότερες πληροφορίες, δείτε [Τοποθέτηση πρωτότυπων εγγράφων στη γυάλινη επιφάνεια του σαρωτή](#).

 **ΣΗΜΕΙΩΣΗ:** Για βέλτιστα αποτελέσματα, αφήστε όσο το δυνατόν περισσότερο χώρο μεταξύ των φωτογραφιών και των άκρων της περιοχής σάρωσης.

3. Στα *Windows Vista*:

- Επιλέξτε  **Προγράμματα**.
- Επιλέξτε **Εκτυπωτές Dell**.
- Επιλέξτε **Dell V505**.

Στα *Windows XP* και στα *Windows 2000*:

Κάντε κλικ το πλήκτρο **Έναρξη**® **Προγράμματα** ή **Όλα τα προγράμματα**® **Εκτυπωτές Dell**® **Dell V505**.

4. Επιλέξτε **Dell Imaging Toolbox**.

Ανοίγει το **Dell Imaging Toolbox**.

5. Από την **Αρχική** οθόνη, επιλέξτε **Σάρωση πολλών φωτογραφιών**.

6. Επιλέξτε **Έναρξη**.



Σάρωση εγγράφου ή φωτογραφίας μέσω δικτύου



1. Ενεργοποιήστε τον υπολογιστή και τον εκτυπωτή σας και βεβαιωθείτε ότι είναι συνδεδεμένοι στο δίκτυο.



 **ΣΗΜΕΙΩΣΗ:** Οι εκτυπωτές Dell μπορούν να συνδεθούν σε δίκτυο μόνο με τη χρήση προσαρμογέα δικτύου Dell (διατίθεται ξεχωριστά).

2. Τοποθετήστε το πρωτότυπο έγγραφο. Για περισσότερες πληροφορίες, δείτε [Τοποθέτηση πρωτότυπων εγγράφων](#).

 **ΣΗΜΕΙΩΣΗ:** Μην τοποθετείτε ταχυδρομικές κάρτες, κάρτες φωτογραφιών, φωτογραφικό χαρτί ή μικρές εικόνες στον ADF. Τοποθετήστε αυτά τα αντικείμενα πάνω στη γυάλινη επιφάνεια του σαρωτή.

3. Χρησιμοποιήστε τα κουμπιά του αριστερού και του δεξιού **βέλους**   για να μετακινηθείτε στη λειτουργία **ΣΑΡΩΣΗ** και, στη συνέχεια, πατήστε το κουμπί **επιλογής** .

4. Χρησιμοποιήστε τα κουμπιά του αριστερού και του δεξιού **βέλους**   για να μετακινηθείτε στην επιλογή **Σάρωση σε δίκτυο** και, στη συνέχεια, πατήστε το κουμπί **επιλογής** .

5. Χρησιμοποιήστε τα κουμπιά του αριστερού και του δεξιού **βέλους**   για να επιλέξετε τον υπολογιστή στον οποίο θα στείλετε το έγγραφο ή τη φωτογραφία και στη συνέχεια πατήστε το κουμπί **επιλογής** .





Ο εκτυπωτής εξετάζει τον υπολογιστή για μια λίστα εφαρμογών μέσω των οποίων είναι δυνατό το άνοιγμα του αποτελέσματος της σάρωσης.

 **ΣΗΜΕΙΩΣΗ:** Πρέπει να έχετε εγκαταστήσει το λογισμικό του εκτυπωτή στον υπολογιστή. Χρησιμοποιήστε το CD *Drivers and Utilities* για να εγκαταστήσετε το λογισμικό του εκτυπωτή.

 **ΣΗΜΕΙΩΣΗ:** Εάν μόνο ένας υπολογιστής έχει διαμορφωθεί ώστε να λαμβάνει σαρώσεις από τον εκτυπωτή, ο εκτυπωτής εμφανίζει αυτόματα τις διαθέσιμες εφαρμογές στον υπολογιστή από τις οποίες είναι δυνατό το άνοιγμα του αποτελέσματος της σάρωσης.

6. Εάν ο εκτυπωτής ζητήσει αριθμό PIN, εισαγάγετε τον τετραψήφιο αριθμό PIN που καθορίζεται για τον υπολογιστή.

 **ΣΗΜΕΙΩΣΗ:** Ο αριθμός PIN δεν απαιτείται από προεπιλογή. Απαιτείται μόνο εάν ο υπολογιστής στον οποίο θέλετε να στείλετε τη σάρωση έχει καθορισμένο PIN. Μπορείτε να εμφανίσετε ή να αλλάξετε το PIN ή το όνομα του υπολογιστή στον οποίο θέλετε να στείλετε τη σάρωση. Για περισσότερες πληροφορίες, δείτε [Ορισμός του ονόματος υπολογιστή και του PIN](#).

- Χρησιμοποιήστε τα κουμπιά του αριστερού και του δεξιού **βέλους**   για να επιλέξετε την εφαρμογή μέσω της οποίας θέλετε να ανοίξετε το έγγραφο ή τη φωτογραφία και στη συνέχεια πατήστε το κουμπί **επιλογής** .
- Πατήστε το κουμπί **έναρξης**  για να σαρώσετε το έγγραφο ή τη φωτογραφία σας.

Η σάρωση ανοίγει στον υπολογιστή και την εφαρμογή που επιλέξατε.

Ορισμός του ονόματος υπολογιστή και του PIN

Θα πρέπει επίσης να ορίσετε ένα όνομα για τον υπολογιστή σας, το οποίο απαιτείται να επιλέξετε, όταν εκτελείτε σάρωση σε δίκτυο. Εάν θέλετε να αποτρέψετε την αποστολή, από άλλους χρήστες, ενός σαρωμένου εγγράφου στον υπολογιστή σας, ορίστε έναν Προσωπικό αριθμό αναγνώρισης (PIN) για σάρωση σε δίκτυο.

- Στα *Windows Vista*:
 - Επιλέξτε  **Πίνακας ελέγχου**.
 - Επιλέξτε **Υλικό και Ήχος**.
 - Επιλέξτε **Εκτυπωτές**.

Στα *Windows XP*, επιλέξτε **Έναρξη**  **Πίνακας Ελέγχου**  **Εκτυπωτές και άλλο υλικό**  **Εκτυπωτές και φαξ**.

Στα *Windows 2000*, επιλέξτε **Έναρξη**  **Ρυθμίσεις**  **Εκτυπωτές**.

- Κάντε δεξί κλικ στο εικονίδιο του εκτυπωτή και, στη συνέχεια, επιλέξτε **Προτιμήσεις εκτύπωσης**.
Ανοίγει το παράθυρο διαλόγου **Προτιμήσεις εκτύπωσης**.
- Από την καρτέλα **Συντήρηση**, κάντε κλικ στην επιλογή **Υποστήριξη δικτύου**.
Ανοίγει το παράθυρο διαλόγου **Επιλογές δικτύου Dell**.
- Από το παράθυρο διαλόγου **Επιλογές δικτύου Dell**, κάντε κλικ στην επιλογή **Αλλαγή του ονόματος του υπολογιστή σας και του PIN για σάρωση δικτύου**.
- Ακολουθήστε τις οδηγίες που εμφανίζονται στην οθόνη.
- Όταν ολοκληρώσετε τον καθορισμό ενός ονόματος υπολογιστή ή ενός PIN, κάντε κλικ στο κουμπί **OK**.

Σάρωση εγγράφων για επεξεργασία

Η δυνατότητα *Οπτικής αναγνώρισης χαρακτήρων* (OCR) μετατρέπει το σαρωμένο έγγραφο σε κείμενο, το οποίο μπορείτε να επεξεργαστείτε σε μια εφαρμογή επεξεργασίας κειμένου.

 **ΣΗΜΕΙΩΣΗ:** Για πελάτες που χρησιμοποιούν την Ιαπωνική ή την Απλοποιημένη Κινεζική, βεβαιωθείτε ότι έχετε εγκατεστημένο λογισμικό οπτικής αναγνώρισης χαρακτήρων στον υπολογιστή σας. Ένα αντίγραφο του λογισμικού OCR παρέχεται με τον εκτυπωτή σας και θα πρέπει να είναι εγκατεστημένο στον υπολογιστή σας μαζί με το λογισμικό του εκτυπωτή.

- Ενεργοποιήστε τον υπολογιστή και τον εκτυπωτή σας και βεβαιωθείτε ότι είναι συνδεδεμένοι μεταξύ τους.

2. Τοποθετήστε ένα πρωτότυπο έγγραφο με την όψη στραμμένη προς τη γυάλινη επιφάνεια του σαρωτή. Για περισσότερες πληροφορίες, δείτε [Τοποθέτηση πρωτότυπων εγγράφων στη γυάλινη επιφάνεια του σαρωτή](#).

3. Στα *Windows Vista*:

- a. Επιλέξτε  **Προγράμματα**.
- b. Επιλέξτε **Εκτυπωτές Dell**.
- c. Επιλέξτε **Dell V505**.

Στα Windows XP και στα Windows 2000:

Κάντε κλικ το πλήκτρο **Έναρξη**® **Προγράμματα** ή **Όλα τα προγράμματα**® **Εκτυπωτές Dell**® **Dell V505**.

4. Επιλέξτε **Dell Imaging Toolbox**.

Ανοίγει το **Dell Imaging Toolbox**.

5. Από την **Αρχική** οθόνη, επιλέξτε **Δραστηριότητες**.

6. Επιλέξτε **Μετατροπή σαρωμένου εγγράφου σε κείμενο (OCR)**.

7. Επιλέξτε **Έναρξη**.

Γίνεται φόρτωση του σαρωμένου εγγράφου στην προεπιλεγμένη εφαρμογή επεξεργασίας κειμένου. Μπορείτε πλέον να πραγματοποιήσετε επεξεργασία του εγγράφου.

Σάρωση φωτογραφιών για επεξεργασία

1. Ενεργοποιήστε τον υπολογιστή και τον εκτυπωτή σας και βεβαιωθείτε ότι είναι συνδεδεμένοι μεταξύ τους.

2. Τοποθετήστε μια πρωτότυπη φωτογραφία με την όψη στραμμένη προς τη γυάλινη επιφάνεια του σαρωτή. Για περισσότερες πληροφορίες, δείτε [Τοποθέτηση πρωτότυπων εγγράφων στη γυάλινη επιφάνεια του σαρωτή](#).

3. Στα *Windows Vista*:

- a. Επιλέξτε  **Προγράμματα**.
- b. Επιλέξτε **Εκτυπωτές Dell**.
- c. Επιλέξτε **Dell V505**.

Στα Windows XP και στα Windows 2000:

Κάντε κλικ το πλήκτρο **Έναρξη**® **Προγράμματα** ή **Όλα τα προγράμματα**® **Εκτυπωτές Dell**® **Dell V505**.

4. Επιλέξτε **Dell Imaging Toolbox**.

Ανοίγει το **Dell Imaging Toolbox**.

5. Από την **Αρχική** οθόνη, επιλέξτε **Δραστηριότητες**.

6. Επιλέξτε **Επεξεργασία εικόνας**.

7. Ενεργοποιήστε την επιλογή **Φωτογραφία** ή **Αρκετές φωτογραφίες**.

8. Επιλέξτε **Έναρξη**.

Η εικόνα εμφανίζεται στο πλαίσιο διαλόγου **Αποθήκευση ή επεξεργασία**.

9. Πραγματοποιήστε επιλογές επεξεργασίας από το αριστερό μέρος του παραθύρου για να επεξεργαστείτε τις φωτογραφίες.

Αποθήκευση φωτογραφιών στον υπολογιστή

1. Ενεργοποιήστε τον υπολογιστή και τον εκτυπωτή σας και βεβαιωθείτε ότι είναι συνδεδεμένοι μεταξύ τους.
2. Τοποθετήστε την πρωτότυπη φωτογραφία ή πολλές φωτογραφίες με την όψη στραμμένη προς τη γυάλινη επιφάνεια του σαρωτή. Για περισσότερες πληροφορίες, δείτε [Τοποθέτηση πρωτότυπων εγγράφων στη γυάλινη επιφάνεια του σαρωτή](#).



ΣΗΜΕΙΩΣΗ: Για βέλτιστα αποτελέσματα, αφήστε όσο το δυνατόν περισσότερο χώρο μεταξύ των φωτογραφιών και των άκρων της περιοχής σάρωσης.

3. Στα *Windows Vista*:

- a. Επιλέξτε  **Προγράμματα**.
- b. Επιλέξτε **Εκτυπωτές Dell**.
- c. Επιλέξτε **Dell V505**.

Στα *Windows XP* και στα *Windows 2000*:

Κάντε κλικ το πλήκτρο **Έναρξη**® **Προγράμματα** ή **Όλα τα προγράμματα**® **Εκτυπωτές Dell**® **Dell V505**.

4. Επιλέξτε **Dell Imaging Toolbox**.

Ανοίγει το **Dell Imaging Toolbox**.

5. Από την **Αρχική** οθόνη, επιλέξτε **Σάρωση**.

6. Ενεργοποιήστε την επιλογή **Φωτογραφία** ή **Αρκετές φωτογραφίες**.

7. Επιλέξτε **Έναρξη**.

8. Από το δεξί τμήμα του πλαισίου διαλόγου **Αποθήκευση ή Επεξεργασία**, επιλέξτε **Αποθήκευση**.

9. Για να αλλάξετε τον τρόπο αποθήκευσης της εικόνας:

a. Επιλέξτε ένα ή περισσότερα από τα παρακάτω:

- Για να πραγματοποιήσετε αποθήκευση σε διαφορετικό φάκελο, κάντε κλικ στο κουμπί **Αναζήτηση**, επιλέξτε ένα φάκελο και, στη συνέχεια, κάντε κλικ στο κουμπί **OK**.
- Για να μετονομάσετε το αρχείο, πληκτρολογήστε το όνομα στην περιοχή **Όνομα αρχείου**.
- Για να αποθηκεύσετε τη φωτογραφία ως διαφορετικό τύπο αρχείου, επιλέξτε τον τύπο αρχείου από την αναπτυσσόμενη λίστα **Τύπος αρχείου**.
- Για να επιλέξετε την ημερομηνία της φωτογραφίας, κάντε κλικ στην αναπτυσσόμενη λίστα και επιλέξτε την ημερομηνία από το ημερολόγιο.

b. Επιλέξτε **Αποθήκευση**.

Αλλαγή μεγέθους εικόνων ή εγγράφων

1. Ενεργοποιήστε τον υπολογιστή και τον εκτυπωτή σας και βεβαιωθείτε ότι είναι συνδεδεμένοι μεταξύ τους.
2. Στα *Windows Vista*:
 - a. Επιλέξτε  **Προγράμματα**.
 - b. Επιλέξτε **Εκτυπωτές Dell**.
 - c. Επιλέξτε **Dell V505**.

Στα *Windows XP* και στα *Windows 2000*:

Κάντε κλικ το πλήκτρο **Έναρξη**® **Προγράμματα** ή **Όλα τα προγράμματα**® **Εκτυπωτές Dell**® **Dell V505**.

3. Επιλέξτε **Dell Imaging Toolbox**.

Ανοίγει το **Dell Imaging Toolbox**.
4. Από την **Αρχική** οθόνη, επιλέξτε **Δραστηριότητες**.
5. Κάντε κλικ στην επιλογή **Αλλαγή μεγέθους σαρωμένης εικόνας**.
6. Εάν εκτελείτε σάρωση μιας νέας εικόνας:
 - a. Επιλέξτε **Αρχείο**® **Νέο**® **Σάρωση νέας εικόνας**.
 - b. Επιλέξτε από το πεδίο **Φωτογραφία**.
 - c. Επιλέξτε **Έναρξη**.

Στο δεξί τμήμα του πλαισίου διαλόγου **Βιβλιοθήκη** εμφανίζεται η μικρογραφία της σαρωμένης εικόνας.

- d. Επιλέξτε τη φωτογραφία το μέγεθος της οποίας θέλετε να τροποποιήσετε.

Εάν χρησιμοποιείτε μια αποθηκευμένη εικόνα:

- a. Από το τμήμα **Φάκελοι** στο πλαίσιο διαλόγου **Βιβλιοθήκη**, ανοίξτε το φάκελο που περιέχει το αρχείο το μέγεθος του οποίου θέλετε να τροποποιήσετε.

Οι μικρογραφίες όλων των φωτογραφιών και εγγράφων στο φάκελο εμφανίζονται στην περιοχή προεπισκόπησης.

- b. Επιλέξτε τη φωτογραφία το μέγεθος της οποίας θέλετε να τροποποιήσετε.

7. Κάντε κλικ στο κουμπί **Επόμενο**.

Ανοίγει το παράθυρο διαλόγου **Ανάλυση/μέγεθος εικόνας**.

8. Επιλέξτε το μέγεθος της νέας εικόνας χρησιμοποιώντας τα προεπιλεγμένα μεγέθη φωτογραφίας ή ορίστε μεγέθη της προτίμησής σας.
9. Κάντε κλικ στο κουμπί **OK**.

Αποστολή εγγράφων ή φωτογραφιών μέσω email

Σάρωση εγγράφων ή φωτογραφιών για αποστολή με ηλεκτρονικό ταχυδρομείο

Μπορείτε να σαρώσετε έγγραφα ή φωτογραφίες και να τις επισυνάψετε σε μηνύματα ηλεκτρονικού ταχυδρομείου.

1. Ενεργοποιήστε τον υπολογιστή και τον εκτυπωτή σας και βεβαιωθείτε ότι είναι συνδεδεμένοι μεταξύ τους.
2. Τοποθετήστε το πρωτότυπο έγγραφο ή τη φωτογραφία με την όψη στραμμένη προς τη γυάλινη επιφάνεια του σαρωτή. Για περισσότερες πληροφορίες, δείτε [Τοποθέτηση πρωτότυπων εγγράφων στη γυάλινη επιφάνεια του σαρωτή](#).
3. Στα *Windows Vista*:
 - a. Επιλέξτε  **Προγράμματα**.
 - b. Επιλέξτε **Εκτυπωτές Dell**.
 - c. Επιλέξτε **Dell V505**.

Στα *Windows XP* και στα *Windows 2000*:

Κάντε κλικ το πλήκτρο **Έναρξη**® **Προγράμματα** ή **Όλα τα προγράμματα**® **Εκτυπωτές Dell**® **Dell V505**.

4. Επιλέξτε **Dell Imaging Toolbox**.
Ανοίγει το **Dell Imaging Toolbox**.
5. Από την **Αρχική** οθόνη, επιλέξτε **Σάρωση**.
6. Ενεργοποιήστε την επιλογή **Φωτογραφία** ή **Αρκετές φωτογραφίες**.

 **ΣΗΜΕΙΩΣΗ:** Όταν εκτελείτε σάρωση εγγράφου για αποστολή μέσω ηλεκτρονικού ταχυδρομείου, επιλέξτε **Φωτογραφία** ή **Αρκετές φωτογραφίες**. Εάν επιλέξετε **Έγγραφο**, η σάρωση ανοίγει στην προεπιλεγμένη εφαρμογή επεξεργασίας κειμένου και όχι στη Βιβλιοθήκη.

7. Επιλέξτε **Έναρξη**.
Η σαρωμένη εικόνα εμφανίζεται στο δεξί τμήμα του πλαισίου διαλόγου **Αποθήκευση ή Επεξεργασία**.
8. Προσαρμόστε τη σαρωμένη εικόνα χρησιμοποιώντας τις ρυθμίσεις στο αριστερό τμήμα του πλαισίου διαλόγου **Αποθήκευση ή Επεξεργασία**.
9. Αποθηκεύστε τη σαρωμένη εικόνα.
10. Αφού επιλέξετε το σαρωμένο αντικείμενο, κάντε κλικ στην επιλογή **Ηλεκτρονικό ταχυδρομείο**.
11. Από την περιοχή **Ποιότητα και ταχύτητα αποστολής**, επιλέξτε το μέγεθος της φωτογραφίας.
12. Επιλέξτε **Δημιουργία ηλεκτρονικού ταχυδρομείου** για να επισυνάψετε το έγγραφο ή τη φωτογραφία σε μήνυμα ηλεκτρονικού ταχυδρομείου.

Προσθήκη αρχείου σε μήνυμα ηλεκτρονικού ταχυδρομείου

1. Στα *Windows Vista*:
 - a. Επιλέξτε  **Προγράμματα**.
 - b. Επιλέξτε **Εκτυπωτές Dell**.

c. Επιλέξτε **Dell V505**.

Στα Windows XP και στα Windows 2000:

Κάντε κλικ το πλήκτρο **Έναρξη® Προγράμματα** ή **Όλα τα προγράμματα® Εκτυπωτές Dell® Dell V505**.

2. Επιλέξτε **Dell Imaging Toolbox**.

Ανοίγει το πλαίσιο διαλόγου **Dell Imaging Toolbox**.

3. Από την **Αρχική** οθόνη, κάντε κλικ στην επιλογή **Το άλμπουμ των φωτογραφιών μου**.

4. Από το τμήμα παραθύρου **Φάκελοι**, ανοίξτε το φάκελο που περιέχει τα αρχεία τα οποία θέλετε να στείλετε.

Οι μικρογραφίες όλων των φωτογραφιών και εγγράφων στο φάκελο εμφανίζονται στην περιοχή προεπισκόπησης.

5. Κάντε κλικ για να επιλέξετε κάθε φωτογραφία ή έγγραφο που θέλετε να προσθέσετε και στη συνέχεια κάντε κλικ στην επιλογή **Ηλεκτρονικό ταχυδρομείο**.

6. Εάν στέλνετε μία ή περισσότερες φωτογραφίες, επιλέξτε ένα μέγεθος φωτογραφίας.

7. Επιλέξτε **Δημιουργία ηλεκτρονικού ταχυδρομείου** για να δημιουργήσετε ένα μήνυμα ηλεκτρονικού ταχυδρομείου με επισύναψη του αρχείου.

Δημιουργία εγγράφου PDF

Από ένα σαρωμένο αντικείμενο

1. Τοποθετήστε ένα πρωτότυπο έγγραφο με την πρόσοψη στραμμένη προς τη γυάλινη επιφάνεια του σαρωτή.

2. *Στα Windows Vista:*

a. Επιλέξτε  **Προγράμματα**.

b. Επιλέξτε **Εκτυπωτές Dell**.

c. Επιλέξτε **Dell V505**.

Στα Windows XP και στα Windows 2000:

Κάντε κλικ το πλήκτρο **Έναρξη® Προγράμματα** ή **Όλα τα προγράμματα® Εκτυπωτές Dell® Dell V505**.

3. Επιλέξτε **Dell Imaging Toolbox**.

Ανοίγει το πλαίσιο διαλόγου **Dell Imaging Toolbox**.

4. Από την **Αρχική** οθόνη, κάντε κλικ στην επιλογή **Το άλμπουμ των φωτογραφιών μου**.

5. Επιλέξτε **Προσθήκη** και στη συνέχεια επιλέξτε **Προσθήκη νέας σάρωσης**.

6. Επιλέξτε **Φωτογραφία**, **Αρκετές φωτογραφίες** ή **Έγγραφο**.

7. Κάντε κλικ στο κουμπί **Έναρξη** για να ξεκινήσετε τη σάρωση.

8. Αφού επιλέξετε τη σάρωση, κάντε κλικ στην επιλογή **Μετατροπή σε PDF**.

9. Επιλέξτε **Προσθήκη άλλης** για να σαρώσετε επιπλέον εικόνες ή για να προσθέσετε μια εικόνα από τη Βιβλιοθήκη.
10. Για να προσθέσετε ή να σαρώσετε μια άλλη εικόνα:
 - a. Κάντε ένα από τα εξής:
 - Επιλέξτε **Προσθήκη νέας σάρωσης** και, στη συνέχεια, επιλέξτε **Φωτογραφία**, **Αρκετές φωτογραφίες** ή **Έγγραφο**. Επιλέξτε **Έναρξη**.
 - Επιλέξτε **Προσθήκη φωτογραφίας από τη Βιβλιοθήκη** για να προσθέσετε μια υπάρχουσα σαρωμένη εικόνα και, στη συνέχεια, επιλέξτε ή καταργήστε την επιλογή εικόνων, κάνοντας κλικ σε αυτές στο τμήμα παραθύρου προεπισκόπησης.
 - b. Επιλέξτε **Προσθήκη αρχείων** όταν έχετε ολοκληρώσει τις επιλογές σας.
11. Επιλέξτε **Αποθήκευση όλων των εικόνων σε ένα αρχείο PDF** ή **Αποθήκευση κάθε εικόνας σε διαφορετικό αρχείο PDF**.
12. Επιλέξτε **Δημιουργία PDF**.

Το λογισμικό προετοιμάζει το PDF και ανοίγει το παράθυρο διαλόγου **Αποθήκευση**.
13. Πληκτρολογήστε το όνομα αρχείου για το PDF και επιλέξτε μια θέση αποθήκευσης.
14. Επιλέξτε **Αποθήκευση**.

Από ένα αποθηκευμένο αντικείμενο

1. Στα *Windows Vista*:

- a. Επιλέξτε  **Προγράμματα**.
- b. Επιλέξτε **Εκτυπωτές Dell**.
- c. Επιλέξτε **Dell V505**.

Στα *Windows XP* και στα *Windows 2000*:

Κάντε κλικ το πλήκτρο **Έναρξη**  **Προγράμματα** ή **Όλα τα προγράμματα**  **Εκτυπωτές Dell**  **Dell V505**.

2. Επιλέξτε **Dell Imaging Toolbox**.

Ανοίγει το πλαίσιο διαλόγου **Dell Imaging Toolbox**.

3. Από την **Αρχική** οθόνη, κάντε κλικ στην επιλογή **Το άλμπουμ των φωτογραφιών μου**.

4. Από το τμήμα παραθύρου "Φάκελοι", ανοίξτε το φάκελο που περιέχει την εικόνα την οποία θέλετε να μετατρέψετε σε PDF και στη συνέχεια επιλέξτε τη μικρογραφία.

5. Επιλέξτε **Μετατροπή σε PDF**.

6. Επιλέξτε **Προσθήκη άλλης** για να σαρώσετε μια εικόνα ή για να προσθέσετε επιπλέον εικόνες από τη Βιβλιοθήκη.

7. Για να προσθέσετε ή να σαρώσετε μια άλλη εικόνα:

a. Κάντε ένα από τα εξής:

- Επιλέξτε **Προσθήκη νέας σάρωσης** και, στη συνέχεια, επιλέξτε **Φωτογραφία**, **Αρκετές φωτογραφίες** ή **Έγγραφο**. Επιλέξτε **Έναρξη**.

- Επιλέξτε **Προσθήκη φωτογραφίας από τη Βιβλιοθήκη** και, στη συνέχεια, επιλέξτε ή καταργήστε εικόνες, κάνοντας κλικ σε αυτές στο τμήμα παραθύρου προεπισκόπησης.

b. Επιλέξτε **Προσθήκη αρχείων** όταν έχετε ολοκληρώσει τις επιλογές σας.

8. Επιλέξτε **Αποθήκευση όλων των εικόνων σε ένα αρχείο PDF** ή **Αποθήκευση κάθε εικόνας σε διαφορετικό αρχείο PDF**.

9. Επιλέξτε **Δημιουργία PDF**.

Το λογισμικό προετοιμάζει το PDF και ανοίγει το παράθυρο διαλόγου **Αποθήκευση**.

10. Καταχωρήστε το όνομα αρχείου για το PDF και επιλέξτε μια θέση αποθήκευσης.

11. Επιλέξτε **Αποθήκευση**.

Προσαρμογή ρυθμίσεων σάρωσης

1. Στα *Windows Vista*:

a. Επιλέξτε  **Προγράμματα**.

b. Επιλέξτε **Εκτυπωτές Dell**.

c. Επιλέξτε **Dell V505**.

Στα Windows XP και στα Windows 2000:

Κάντε κλικ το πλήκτρο **Έναρξη**® **Προγράμματα** ή **Όλα τα προγράμματα**® **Εκτυπωτές Dell**® **Dell V505**.

2. Επιλέξτε **Dell Imaging Toolbox**.

Ανοίγει το πλαίσιο διαλόγου **Dell Imaging Toolbox**.

3. Από την **Αρχική** οθόνη, επιλέξτε **Σάρωση**.

4. Επιλέξτε **Προσαρμοσμένες ρυθμίσεις**.

5. Αλλάξτε τις ρυθμίσεις, όπως απαιτείται.

Ρύθμιση	Επιλογές
Βάθος χρώματος	Επιλέξτε "Εγχρωμο", "Γκρι" ή "Ασπρόμαυρο".
Ανάλυση σάρωσης (κουκκίδες ανά ίντσα)	Επιλέξτε τιμή ανάλυσης σάρωσης από την αναπτυσσόμενη λίστα.
Μέγεθος	<ul style="list-style-type: none"> • Αυτόματη περικοπή του αντικειμένου σάρωσης. • Επιλέξτε την περιοχή που θέλετε να σαρώσετε επιλέγοντας μέγεθος χαρτιού από την αναπτυσσόμενη λίστα.
Μετατροπή εικόνας σε κείμενο μέσω OCR	Μετατρέψτε την εικόνα σε κείμενο.
Κατά τη σάρωση να χρησιμοποιούνται πάντα αυτές οι ρυθμίσεις.	Ορίστε τις επιλογές σας ως προεπιλεγμένες, επιλέγοντας το πλαίσιο ελέγχου.

Παράρτημα

- [Πολιτική τεχνικής υποστήριξης της Dell](#)
 - [Επικοινωνία με την Dell](#)
 - [Πολιτική εγγυήσεων και επιστροφών](#)
 - [Πληροφορίες σχετικά με τους κανονισμούς για ασύρματες συσκευές](#)
-

Πολιτική τεχνικής υποστήριξης της Dell

Η τεχνική υποστήριξη με τη βοήθεια τεχνικών προϋποθέτει τη συνεργασία και συμμετοχή του πελάτη στη διαδικασία αντιμετώπισης προβλημάτων και εξασφαλίζει την επαναφορά του λειτουργικού συστήματος, του λογισμικού εφαρμογών και των προγραμμάτων οδήγησης υλικού στις αρχικές παραμέτρους όπως είχαν προκαθοριστεί από τη Dell κατά την αποστολή, καθώς και την επαλήθευση της σωστής λειτουργίας του εκτυπωτή και κάθε υλικού που έχει εγκατασταθεί από τη Dell. Εκτός από την παροχή τεχνικής υποστήριξης από τεχνικούς, υπάρχει και δυνατότητα παροχής online τεχνικής υποστήριξης από την αντίστοιχη υπηρεσία της Dell. Επίσης, ενδέχεται να διατίθενται προς πώληση πρόσθετες επιλογές τεχνικής υποστήριξης.

Η Dell παρέχει περιορισμένη τεχνική υποστήριξη για τον εκτυπωτή, καθώς και για το λογισμικό και τα περιφερειακά που ενδέχεται να έχει εγκαταστήσει. Η υποστήριξη για λογισμικό και περιφερειακά τρίτων, όπως εκείνων που αγοράστηκαν ή/και εγκαταστάθηκαν μέσω του Software & Peripherals (DellWare), του ReadyWare και του Custom Factory Integration (CFI/DellPlus), παρέχεται από τον αρχικό κατασκευαστή.

Επικοινωνία με την Dell

Μπορείτε να αποκτήσετε πρόσβαση στην υπηρεσία τεχνικής υποστήριξης της Dell στη διεύθυνση support.dell.com. Επιλέξτε την περιοχή σας στη σελίδα WELCOME TO DELL SUPPORT και συμπληρώστε τις απαιτούμενες λεπτομέρειες για να αποκτήσετε πρόσβαση στα βοηθητικά εργαλεία και πληροφορίες.

Μπορείτε επίσης να χρησιμοποιήσετε το Κέντρο εξυπηρέτησης της Dell στο πρόγραμμα οδήγησης του εκτυπωτή για περισσότερες πληροφορίες αντιμετώπισης προβλημάτων, πριν να καλέσετε την Dell για υποστήριξη.

Μπορείτε να επικοινωνήσετε ηλεκτρονικά με την Dell στις παρακάτω διευθύνσεις:

- Web

www.dell.com/

www.dell.com/ap/ (μόνο για τις χώρες της Ασίας/Ειρηνικού)

www.dell.com/jp/ (μόνο για την Ιαπωνία)

www.euro.dell.com (μόνο για την Ευρώπη)

www.dell.com/la/ (για τις χώρες της Λατινικής Αμερικής και της Καραϊβικής)

www.dell.ca (μόνο για τον Καναδά)

- Ανώνυμο FTP

ftp.dell.com

Συνδεθείτε ως χρήστης: anonymous και χρησιμοποιήστε τη διεύθυνση του email σας ως κωδικό πρόσβασης.

- Ηλεκτρονική υπηρεσία υποστήριξης

mobile_support@us.dell.com

support@us.dell.com

la-techsupport@dell.com (μόνο για τις χώρες της Λατινικής Αμερικής και της Καραϊβικής)

apsupport@dell.com (μόνο για τις χώρες της Ασίας/Ειρηνικού)

support.jp.dell.com (μόνο για την Ιαπωνία)

support.euro.dell.com (μόνο για την Ευρώπη)

- Ηλεκτρονική υπηρεσία ενημέρωσης

apmarketing@dell.com (μόνο για τις χώρες της Ασίας/Ειρηνικού)

sales_canada@dell.com (μόνο για τον Καναδά)

Πολιτική εγγυήσεων και επιστροφών

Η Dell Inc. ("Dell") κατασκευάζει τα προϊόντα της υλικού από εξαρτήματα και στοιχεία που είναι νέα ή ισοδύναμα με νέα σύμφωνα με τις προτυποποιημένες πρακτικές στον κλάδο. Για πληροφορίες σχετικά με την εγγύηση της Dell για τον εκτυπωτή σας, ανατρέξτε στον *Οδηγό πληροφοριών προϊόντος*.

Πληροφορίες σχετικά με τους κανονισμούς για ασύρματες συσκευές

Διαλειτουργικότητα ασύρματων συσκευών

Τα προϊόντα του Προσαρμογέα ασύρματης σύνδεσης εκτυπωτή Dell έχουν σχεδιαστεί ώστε να είναι διαλειτουργικά με οποιοδήποτε προϊόν ασύρματης σύνδεσης LAN, που βασίζεται σε ραδιοτεχνολογία διασποράς φάσματος σε άμεση αλληλουχία (DSSS), ώστε να συμμορφώνεται με τα εξής πρότυπα:

- Πρότυπο IEEE 802.11b-1999 σε ασύρματο LAN 2,4 GHz
- Πρότυπο IEEE 802.11g σε ασύρματο LAN 2,4 GHz
- Πιστοποίηση Wireless Fidelity (Wi-Fi) (Πιστότητας ασύρματων συσκευών), όπως ορίζεται από την Wireless Ethernet Compatibility Alliance - WECA (Ένωση για τη συμβατότητα ασύρματων συνδέσεων Ethernet)

Πολιτική εγγυήσεων και επιστροφών

Ο Προσαρμογέας ασύρματης σύνδεσης εκτυπωτή Dell, όπως άλλες ραδιοσυσκευές, εκπέμπει ηλεκτρομαγνητική ενέργεια ραδιοσυχνοτήτων. Ωστόσο, το επίπεδο της ενέργειας που εκπέμπεται από αυτήν τη συσκευή είναι μικρότερο σε σχέση με την ηλεκτρομαγνητική ενέργεια που εκπέμπεται από άλλες ασύρματες συσκευές, όπως τα κινητά τηλέφωνα. Ο Προσαρμογέας ασύρματης σύνδεσης εκτυπωτή Dell λειτουργεί σύμφωνα με τις κατευθυντήριες οδηγίες που περιέχονται στα πρότυπα ασφαλείας και στις υποδείξεις σχετικά με την προστασία από τις εκπομπές ραδιοσυχνοτήτων. Αυτά τα πρότυπα και οι υποδείξεις αντανακλούν τη συναίνεση της επιστημονικής κοινότητας και των αποτελεσμάτων των επισταμένων μελετών των πάνελ και των επιτροπών επιστημόνων που εξετάζουν σε συνεχή βάση και αποκρυπτογραφούν την εκτεταμένη βιβλιογραφία. Σε ορισμένες περιπτώσεις ή περιβάλλοντα, η χρήση του Προσαρμογέα ασύρματης σύνδεσης εκτυπωτή Dell μπορεί να περιορίζεται από τον κάτοχο του κτιρίου ή από τους υπεύθυνους εκπροσώπους του εν λόγω οργανισμού.

Παραδείγματα αυτών των περιπτώσεων περιλαμβάνουν τα εξής:

- Τη χρήση του εξοπλισμού του Προσαρμογέα ασύρματης σύνδεσης εκτυπωτή Dell σε αεροπλάνα ή

- τη χρήση του εξοπλισμού του Προσαρμογέα ασύρματης σύνδεσης εκτυπωτή Dell σε οποιοδήποτε άλλο περιβάλλον, όπου ο κίνδυνος παρεμβολών με άλλες συσκευές ή υπηρεσίες θεωρείται ή προσδιορίζεται ως επιβλαβής.

Εάν δεν είστε βέβαιοι για την πολιτική που εφαρμόζεται ως προς τη χρήση ασύρματων συσκευών σε συγκεκριμένο οργανισμό ή περιβάλλον (π.χ. σε αεροδρόμιο), προτείνεται να ζητήσετε την άδεια χρήσης του Προσαρμογέα ασύρματης σύνδεσης εκτυπωτή Dell πριν να τον ενεργοποιήσετε.

⚠ ΠΡΟΣΟΧΗ: Προειδοποίηση εγγύτητας σε εκρηκτική συσκευή: Μην λειτουργείτε έναν φορητό πομπό (όπως μια ασύρματη συσκευή δικτύου) κοντά σε μη θωρακισμένους πυροκροτητές με θρυαλλίδα ή σε περιβάλλον εκρηκτικών, εκτός εάν η συσκευή έχει τροποποιηθεί ώστε να επιτρέπεται η χρήση της σε αυτά τα περιβάλλοντα.

⚠ ΠΡΟΣΟΧΗ: Προφύλαξη για χρήση σε αεροπλάνα: Οι κανονισμοί της FCC και του FAA απαγορεύουν την εναέρια χρήση των ασύρματων συσκευών ραδιοσυχνοτήτων, επειδή τα σήματά τους ενδέχεται να παρεμβληθούν στη λειτουργία κρίσιμων οργάνων των αεροπλάνων

Πληροφορίες σχετικά με τους κανονισμούς

Ο Προσαρμογέας ασύρματης σύνδεσης εκτυπωτή Dell πρέπει να εγκατασταθεί και χρησιμοποιηθεί σύμφωνα με τις αυστηρές οδηγίες του κατασκευαστή, όπως περιγράφονται στην τεκμηρίωση χρήστη που συνοδεύει το προϊόν. Για εγκρίσεις που αφορούν συγκεκριμένες χώρες, δείτε το θέμα "Εγκρίσεις χρήσης ραδιοσυσκευών". Η Dell Inc. δεν είναι υπεύθυνη για οποιεσδήποτε ραδιοφωνικές ή τηλεοπτικές παρεμβολές που προκαλούνται από μη εξουσιοδοτημένη τροποποίηση των συσκευών, οι οποίες περιλαμβάνονται σε αυτό το κιτ Προσαρμογέα ασύρματης σύνδεσης εκτυπωτή Dell ή με την υποκατάσταση ή προσάρτηση καλωδίων σύνδεσης και εξοπλισμού, εκτός αυτών που καθορίζονται από την Dell Inc. Η διόρθωση της παρεμβολής που προκαλείται από αυτού του είδους τη μη εξουσιοδοτημένη τροποποίηση, υποκατάσταση ή προσάρτηση, είναι ευθύνη του χρήστη. Η Dell Inc. και οι εξουσιοδοτημένοι μεταπωλητές ή διανομείς της δεν είναι υπεύθυνοι για οποιαδήποτε βλάβη ή παραβίαση των κυβερνητικών κανονισμών που ενδέχεται να προκύψουν από την αποτυχία συμμόρφωσης του χρήστη με αυτές τις κατευθυντήριες οδηγίες.

Απαιτήσεις παρεμβολών ραδιοσυχνοτήτων

⚠ ΠΡΟΣΟΧΗ: Αυτή η συσκευή προορίζεται μόνο για εσωτερική χρήση λόγω της λειτουργίας της στο εύρος συχνοτήτων μεταξύ των 2.412 GHz και των 2.462 GHz. Η FCC απαιτεί να χρησιμοποιείται αυτό το προϊόν σε εσωτερικούς χώρους για το εύρος συχνοτήτων μεταξύ των 2.412 GHz και των 2.462 GHz, με σκοπό τον περιορισμό της πιθανότητας επιβλαβούς παρεμβολής σε ομοκαναλικά κινητά δορυφορικά συστήματα.

Δήλωση σχετικά με τις παρεμβολές

Οι συσκευές αυτές συμμορφώνονται με το άρθρο 15 των κανονισμών της FCC. Η λειτουργία των συσκευών υπόκειται στις εξής δύο συνθήκες: (1) Οι συσκευές δεν δημιουργούν επιβλαβείς παρεμβολές και (2) Οι συσκευές πρέπει να αποδέχονται οποιαδήποτε παρεμβολή δεχθούν, η οποία μπορεί να επιφέρει ανεπιθύμητη λειτουργία. Ο παρών εξοπλισμός έχει δοκιμαστεί και διαπιστώθηκε ότι συμμορφώνεται με τα όρια που έχουν θεσπιστεί για ψηφιακές συσκευές Κλάσης Β σύμφωνα με το άρθρο 15 των κανονισμών της FCC. Τα όρια έχουν σχεδιαστεί ώστε να παρέχουν ικανοποιητική προστασία από τις επιβλαβείς παρεμβολές σε οικιακή εγκατάσταση. Ο παρών εξοπλισμός παράγει, χρησιμοποιεί και μπορεί να εκπέμψει ακτινοβολία ραδιοσυχνοτήτων. Αν ο εξοπλισμός δεν εγκατασταθεί και δεν χρησιμοποιηθεί σύμφωνα με τις οδηγίες, μπορεί να επιφέρει επιβλαβείς παρεμβολές στις ραδιοφωνικές επικοινωνίες. Ωστόσο, δεν παρέχεται εγγύηση ότι δεν θα δημιουργηθούν αυτού του είδους οι παρεμβολές σε συγκεκριμένες εγκαταστάσεις. Αν ο παρών εξοπλισμός προκαλεί επιβλαβείς παρεμβολές στη λήψη ραδιοφωνικών ή τηλεοπτικών σημάτων, γεγονός το οποίο μπορεί να διαπιστωθεί κλείνοντας και ανοίγοντας τη συσκευή, δοκιμάστε μία ή περισσότερες από τις παρακάτω λύσεις για να αποφύγετε τις παρεμβολές:

- Αλλάξτε τη θέση της συσκευής.
- Αυξήστε την απόσταση μεταξύ της συσκευής και του δέκτη.
- Συνδέστε τη συσκευή σε πρίζα ή κύκλωμα διαφορετικό από αυτό άλλων ηλεκτρονικών συσκευών.
- Συμβουλευθείτε τον προμηθευτή ή έναν έμπειρο τεχνίτη ραδιοσυσκευών για βοήθεια.

📎 ΣΗΜΕΙΩΣΗ: Ο Προσαρμογέας ασύρματης σύνδεσης εκτυπωτή Dell πρέπει να εγκατασταθεί και χρησιμοποιηθεί σύμφωνα με τις αυστηρές οδηγίες του κατασκευαστή, όπως περιγράφονται στην τεκμηρίωση χρήστη που συνοδεύει το προϊόν.

Οποιαδήποτε άλλη εγκατάσταση ή χρήση θα παραβιάζει το άρθρο 15 των κανονισμών της FCC. Τροποποιήσεις που δεν έχουν εγκριθεί ρητά από την Dell μπορούν να αναιρέσουν το δικαίωμα σας να χρησιμοποιείτε την παρούσα συσκευή.

Αυτή η συσκευή δεν πρέπει να βρίσκεται στην ίδια θέση ή να λειτουργεί σε συνδυασμό με οποιαδήποτε άλλη κεραία ή πομπό.

Αποστολή/λήψη φαξ

- [Ρύθμιση του εκτυπωτή με εξωτερικές συσκευές](#)
- [Αποστολή φαξ](#)
- [Λήψη φαξ](#)
- [Αλλαγή της εγκατάστασης φαξ](#)
- [Χρήση ταχείας κλήσης](#)
- [Αποκλεισμός ανεπιθύμητων φαξ](#)
- [Δημιουργία αναφοράς δραστηριότητας φαξ](#)

Μπορείτε να χρησιμοποιήσετε τον εκτυπωτή σας για αποστολή και λήψη φαξ χωρίς να χρειάζεται να συνδεθείτε σε υπολογιστή.

Επιπλέον, το λογισμικό εργαλείων διαχείρισης φαξ της Dell™ περιλαμβάνεται στο CD *Drivers and Utilities* και πρέπει να έχει εγκατασταθεί κατά την εγκατάσταση του λογισμικού του εκτυπωτή. Μπορείτε επίσης να χρησιμοποιήσετε αυτό το λογισμικό αποστολής/λήψης φαξ για να στέλνετε και να λαμβάνετε φαξ. Για περισσότερες πληροφορίες, ανατρέξτε στην ενότητα [Χρήση του Λογισμικού εργαλείων διαχείρισης fax της Dell](#).

Οι ακόλουθοι πίνακες παρέχουν λεπτομέρειες σχετικά με τον εξοπλισμό εκτυπωτή (ορισμένα εξαρτήματα είναι προαιρετικά) που σας βοηθούν στην εκτέλεση των λειτουργιών του φαξ.

Εξοπλισμός	Λειτουργίες	Ανατρέξτε στην ενότητα
<ul style="list-style-type: none">• εκτυπωτής• καλώδιο τηλεφώνου (παρέχεται)	Δημιουργία αντιγραφών, αποστολή και λήψη φαξ χωρίς τη χρήση του υπολογιστή.	Άμεση σύνδεση σε πρίζα τηλεφώνου
<ul style="list-style-type: none">• εκτυπωτής• τηλέφωνο (πωλείται χωριστά)• δύο καλώδια τηλεφώνου (παρέχεται το ένα)	<ul style="list-style-type: none">• Χρήση της γραμμής φαξ ως μιας απλής τηλεφωνικής γραμμής.• Εγκατάσταση του εκτυπωτή όπου βρίσκεται το τηλέφωνο.• Δημιουργία αντιγράφων, λήψη και αποστολή φαξ χωρίς τη χρήση του υπολογιστή.	Σύνδεση σε τηλέφωνο
<ul style="list-style-type: none">• εκτυπωτής• τηλέφωνο (πωλείται χωριστά)• τηλεφωνητής (πωλείται χωριστά)• τρία καλώδια τηλεφώνου (παρέχεται το ένα)	Λήψη τόσο των ηχητικών μηνυμάτων όσο και των φαξ.	Σύνδεση σε αυτόματο τηλεφωνητή
<ul style="list-style-type: none">• εκτυπωτής• τηλέφωνο (πωλείται χωριστά)• μόντεμ υπολογιστή (πωλείται χωριστά)• τρία τηλεφωνικά καλώδια (παρέχεται το ένα)• καλώδιο USB (πωλείται χωριστά)	Αύξηση του αριθμού των υποδοχών τηλεφωνικής σύνδεσης.	Σύνδεση σε modem υπολογιστή

Ρύθμιση του εκτυπωτή με εξωτερικές συσκευές

Άμεση σύνδεση σε πρίζα τηλεφώνου



1. Συνδέστε τη μία άκρη του καλωδίου τηλεφώνου στην υποδοχή σύνδεσης με την ένδειξη FAX (FAX—κάτω υποδοχή).
2. Συνδέστε την άλλη άκρη του καλωδίου του τηλεφώνου σε πρίζα τηλεφώνου που να λειτουργεί.

Σύνδεση σε τηλέφωνο



1. Συνδέστε ένα καλώδιο τηλεφώνου από την υποδοχή με την ένδειξη FAX (FAX—κάτω υποδοχή) του εκτυπωτή σε πρίζα τηλεφώνου που να λειτουργεί.
2. Αφαιρέστε το μπλε προστατευτικό βύσμα από την υποδοχή ακροδέκτη με την ένδειξη PHONE (PHONE—μεσαία υποδοχή).
3. Συνδέστε ένα καλώδιο τηλεφώνου από το τηλέφωνο στην υποδοχή ακροδέκτη με την ένδειξη PHONE (PHONE—μεσαία υποδοχή).

ΣΗΜΕΙΩΣΗ: Εάν οι τηλεφωνικές επικοινωνίες στη χώρα σας είναι σειριακές (όπως στη Γερμανία, Σουηδία, Δανία, Αυστρία, Βέλγιο, Ιταλία, Γαλλία και Ελβετία), αφαιρέστε το μπλε βύσμα από την υποδοχή ακροδέκτη με την ένδειξη PHONE (PHONE—μεσαία υποδοχή) και τοποθετήστε το κίτρινο τερματικό που παρέχεται, προκειμένου να λειτουργήσει σωστά το fax. Στις συγκεκριμένες χώρες δεν θα μπορείτε να χρησιμοποιήσετε αυτή τη θύρα για άλλες συσκευές.

Τι συμβαίνει εάν έχω γραμμή DSL;

Το DSL μεταβιβάζει ψηφιακά δεδομένα σε υπολογιστή μέσω τηλεφωνικής γραμμής. Ο εκτυπωτής σας έχει σχεδιαστεί ώστε να χρησιμοποιεί αναλογικά δεδομένα. Εάν πραγματοποιείτε αποστολή φαξ μέσω τηλεφωνικής γραμμής που συνδέεται σε DSL modem, εγκαταστήστε ένα φίλτρο DSL για να αποφύγετε την παρεμβολή στο αναλογικό σήμα φαξ modem.

ΣΗΜΕΙΩΣΗ: Τα ISDN και τα καλωδιακά modem δεν είναι fax modem και δεν υποστηρίζεται η χρήση τους για την αποστολή φαξ.

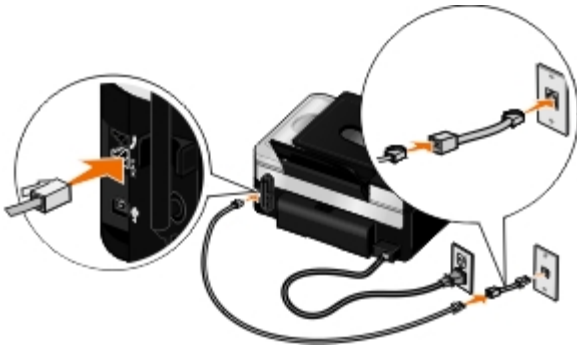

1. Συνδέστε το φίλτρο DSL σε ενεργή τηλεφωνική γραμμή.
2. Συνδέστε τον εκτυπωτή απευθείας στην έξοδο του φίλτρου DSL.

ΣΗΜΕΙΩΣΗ: Μην εγκαθιστάτε διαχωριστές (splitter) μεταξύ του φίλτρου DSL και του εκτυπωτή. Επικοινωνήστε με τον παροχέα της υπηρεσίας DSL εάν χρειάζεστε περισσότερη βοήθεια.

Σύνδεση σε αυτόματο τηλεφωνητή

1. Συνδέστε ένα καλώδιο τηλεφώνου από την υποδοχή με την ένδειξη FAX (FAX—κάτω υποδοχή) του εκτυπωτή σε πρίζα τηλεφώνου που να λειτουργεί.
2. Αφαιρέστε το μπλε προστατευτικό βύσμα από την υποδοχή ακροδέκτη με την ένδειξη PHONE (PHONE—μεσαία υποδοχή).
3. Συνδέστε με ένα καλώδιο τηλεφώνου τον αυτόματο τηλεφωνητή και το τηλέφωνο.
4. Συνδέστε ένα καλώδιο τηλεφώνου από τον αυτόματο τηλεφωνητή στην υποδοχή ακροδέκτη με την ένδειξη PHONE (PHONE—μεσαία υποδοχή).



ΣΗΜΕΙΩΣΗ: Εάν στη χώρα σας οι τηλεφωνικές επικοινωνίες είναι σειριακές (όπως στη Γερμανία, Σουηδία, Δανία, Αυστρία, Βέλγιο, Ιταλία, Γαλλία και Ελβετία), θα πρέπει να αφαιρέσετε το μπλε βύσμα από την υποδοχή ακροδέκτη με την ένδειξη PHONE (PHONE—μεσαία υποδοχή) και να τοποθετήσετε το κίτρινο τερματικό που παρέχεται για να λειτουργήσει σωστά το φαξ. Στις συγκεκριμένες χώρες δεν θα μπορείτε να χρησιμοποιήσετε αυτή τη θύρα για πρόσθετες συσκευές.



5. Από τον πίνακα ελέγχου ή το Βοηθητικό πρόγραμμα εγκατάστασης φαξ της Dell, ρυθμίστε τον εκτυπωτή ώστε να απαντά στις εισερχόμενες κλήσεις φαξ μετά από πέντε κτύπους.

Από τον πίνακα ελέγχου:

- a. Χρησιμοποιήστε τα κουμπιά του αριστερού και του δεξιού **βέλους** (← →) για να πραγματοποιήσετε κύλιση στην επιλογή **ΦΑΞ**, και στη συνέχεια πατήστε το κουμπί **επιλογής** (✓).
- b. Από την οθόνη **Εισάγετε αριθμό φαξ**, πατήστε το κουμπί **επιλογής** (✓).
- c. Χρησιμοποιήστε τα κουμπιά του αριστερού και του δεξιού **βέλους** (← →) για να μεταβείτε στην επιλογή **Ρύθμιση παραμέτρων φαξ**, και στη συνέχεια πατήστε το κουμπί **επιλογής** (✓).
- d. Χρησιμοποιήστε τα κουμπιά του αριστερού και του δεξιού **βέλους** (← →) για να μεταβείτε στην επιλογή **Ήχος**

κλήσης και απάντηση, και στη συνέχεια πατήστε το κουμπί **επιλογής** .

e. Χρησιμοποιήστε τα κουμπιά του αριστερού και του δεξιού **βέλους**   για να πραγματοποιήσετε κύλιση στην επιλογή **Απάντηση φαξ όταν**, και στη συνέχεια πατήστε το κουμπί **επιλογής** .

f. Χρησιμοποιήστε τα κουμπιά του αριστερού και του δεξιού **βέλους**   για να μεταβείτε στην επιλογή **Έπειτα από 5 κτύπους**, και στη συνέχεια πατήστε το κουμπί **επιλογής**  για να αποθηκεύσετε τη ρύθμιση.

Από το Βοηθητικό πρόγραμμα εγκατάστασης φαξ της Dell:

a. Στα *Windows Vista™*:

1. Επιλέξτε  **Προγράμματα**.
2. Επιλέξτε **Εκτυπωτές Dell**.
3. Επιλέξτε **Dell V505**.

Στα Windows® XP ή στα Windows 2000:

Κάντε κλικ το πλήκτρο **Έναρξη® Προγράμματα** ή **Όλα τα προγράμματα® Εκτυπωτές Dell® Dell V505**.

b. Επιλέξτε **Βοηθητικό πρόγραμμα εγκατάστασης φαξ της Dell**.

Ανοίγει το παράθυρο διαλόγου **Ερώτημα του οδηγού εγκατάστασης φαξ της Dell**.

c. Επιλέξτε **Όχι**.

Ανοίγει το παράθυρο διαλόγου **Βοηθητικό πρόγραμμα εγκατάστασης φαξ της Dell**.

d. Επιλέξτε την καρτέλα **Ήχος κλήσης και απάντηση**.

e. Από το πεδίο **Απάντηση σε**, επιλέξτε **5 κτύπους**.

f. Κάντε κλικ στο κουμπί **OK**.

Ανοίγει ένα παράθυρο διαλόγου επιβεβαίωσης.

g. Κάντε κλικ στο **OK** για να αντικαταστήσετε τις ρυθμίσεις φαξ στον εκτυπωτή σας.

Ανοίγει ένα παράθυρο διαλόγου.

h. Επιλέξτε **Ναι**.

i. Επιλέξτε **Κλείσιμο**.

6. Στον τηλεφωνητή σας, ρυθμίστε τον αριθμό των κτύπων ώστε να απαντά αυτόματα το τηλέφωνο σε **3 ή λιγότερους** κτύπους. Για περισσότερες πληροφορίες, δείτε την τεκμηρίωση που συνοδεύει τον τηλεφωνητή.

 **ΣΗΜΕΙΩΣΗ:** Η συγκεκριμένη ρύθμιση ισχύει μόνο εάν έχετε ορίσει τη ρύθμιση **Αυτόματη απάντηση σε Ενεργοποίηση** (προεπιλεγμένη εργοστασιακή ρύθμιση) ή σε **Προγραμματισμένη**. Για περισσότερες πληροφορίες, δείτε [Αλλαγή της εγκατάστασης φαξ](#).

Σύνδεση σε modem υπολογιστή

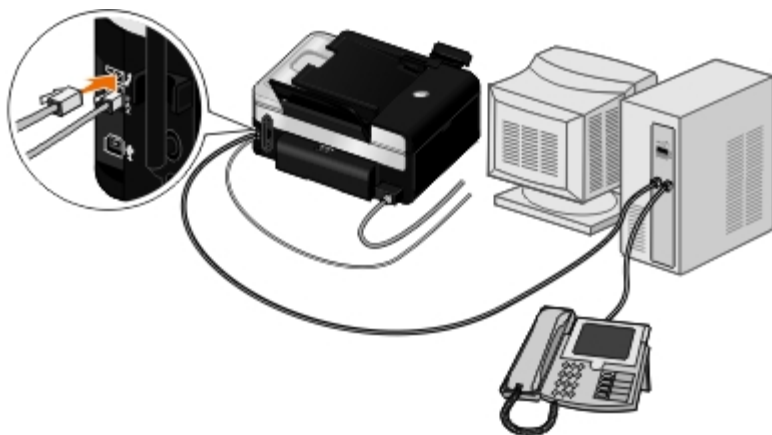

1. Συνδέστε ένα καλώδιο τηλεφώνου από την υποδοχή με την ένδειξη FAX (FAX—κάτω υποδοχή) του εκτυπωτή σε πρίζα τηλεφώνου που να λειτουργεί.
2. Αφαιρέστε το μπλε προστατευτικό βύσμα από την υποδοχή ακροδέκτη με την ένδειξη PHONE (PHONE—μεσαία υποδοχή).
3. Συνδέστε ένα καλώδιο τηλεφώνου από το modem του υπολογιστή στην υποδοχή ακροδέκτη με την ένδειξη PHONE (PHONE—μεσαία υποδοχή).
4. Συνδέστε το modem του υπολογιστή και το τηλέφωνο με ένα καλώδιο τηλεφώνου.

ΣΗΜΕΙΩΣΗ: Εάν στη χώρα σας οι τηλεφωνικές επικοινωνίες είναι σειριακές (όπως στη Γερμανία, Σουηδία, Δανία, Αυστρία, Βέλγιο, Ιταλία, Γαλλία και Ελβετία), θα πρέπει να αφαιρέσετε το μπλε βύσμα από την υποδοχή ακροδέκτη με την ένδειξη PHONE (PHONE—μεσαία υποδοχή) και να τοποθετήσετε το κίτρινο τερματικό που παρέχεται για να λειτουργήσει σωστά το φαξ. Στις συγκεκριμένες χώρες δεν θα μπορείτε να χρησιμοποιήσετε αυτή τη θύρα για άλλες συσκευές.

Αποστολή φαξ

Αποστολή Γρήγορου φαξ

Χρήση του πίνακα ελέγχου

1. Βεβαιωθείτε πως έχετε ρυθμίσει σωστά τον εκτυπωτή ώστε να μπορεί να στείλει και να λάβει φαξ. Για περισσότερες πληροφορίες, δείτε [Ρύθμιση του εκτυπωτή με εξωτερικές συσκευές](#).
2. Τοποθετήστε το πρωτότυπο έγγραφο. Για περισσότερες πληροφορίες, δείτε [Τοποθέτηση πρωτότυπων εγγράφων](#).
3. Χρησιμοποιήστε τα κουμπιά του αριστερού και του δεξιού **βέλους** (←) (→) για να μεταβείτε στην επιλογή FAX και, στη συνέχεια, πατήστε το κουμπί **επιλογής** (✓).
4. Χρησιμοποιήστε το πληκτρολόγιο, για να πληκτρολογήσετε έναν αριθμό φαξ ή έναν αριθμό ταχείας κλήσης.
5. Πατήστε το κουμπί **έναρξης** (▶).

Χρήση του υπολογιστή

1. Ενεργοποιήστε τον υπολογιστή και τον εκτυπωτή σας και βεβαιωθείτε ότι είναι συνδεδεμένοι μεταξύ τους.

2. Βεβαιωθείτε πως έχετε ρυθμίσει σωστά τον εκτυπωτή ώστε να μπορεί να στείλει και να λάβει φαξ. Για περισσότερες πληροφορίες, δείτε [Ρύθμιση του εκτυπωτή με εξωτερικές συσκευές](#).
3. Τοποθετήστε το πρωτότυπο έγγραφο. Για περισσότερες πληροφορίες, δείτε [Τοποθέτηση πρωτότυπων εγγράφων](#).
4. Στα *Windows Vista*:
 - a. Επιλέξτε  **Προγράμματα**.
 - b. Επιλέξτε **Εκτυπωτές Dell**.
 - c. Επιλέξτε **Dell V505**.

Στα *Windows*® *XP* ή στα *Windows 2000*:

Κάντε κλικ το πλήκτρο **Έναρξη**® **Προγράμματα** ή **Όλα τα προγράμματα**® **Εκτυπωτές Dell**® **Dell V505**.

5. Επιλέξτε **Λογισμικό εργαλείων διαχείρισης fax της Dell**.



Ανοίγει το παράθυρο διαλόγου **Λογισμικό εργαλείων διαχείρισης fax της Dell**.

6. Επιλέξτε **Αποστολή νέου φαξ**.



7. Ακολουθήστε τις οδηγίες που εμφανίζονται στην οθόνη του υπολογιστή για να στείλετε ένα φαξ.









Εισαγωγή αριθμού φαξ

Χρήση του πίνακα ελέγχου

1. Από το κύριο μενού, χρησιμοποιήστε τα κουμπιά του αριστερού και του δεξιού **βέλους**   για να μεταβείτε στην επιλογή **ΦΑΞ**, και στη συνέχεια πατήστε το κουμπί **επιλογής** .

2. Από το πληκτρολόγιο εισάγετε ένα αριθμό φαξ.

 **ΣΗΜΕΙΩΣΗ:** Εάν πραγματοποιήσατε εισαγωγή εσφαλμένου αριθμού, πατήστε του κουμπί αριστερού **βέλους**  για να διαγράψετε τον αριθμό.

Εργασία	Μέθοδος
Αποστολή σε αριθμό φαξ	Χρησιμοποιήστε το πληκτρολόγιο για να εισαγάγετε έναν αριθμό. Μπορείτε να πληκτρολογήσετε αριθμό φαξ που θα περιλαμβάνει έως και 64 ψηφία. Μπορείτε να πραγματοποιήσετε μια πολλαπλή αποστολή φαξ έως και σε 30 παραλήπτες.
Αποστολή φαξ σε καταχώρηση του Τηλεφωνικού καταλόγου	<ul style="list-style-type: none"> • Εισάγετε τον αριθμό που αντιστοιχεί στον αριθμό ταχείας κλήσης της επαφής. • Χρησιμοποιήστε το μενού Τηλεφωνικός κατάλογος. <ol style="list-style-type: none"> a. Χρησιμοποιήστε τα κουμπιά του αριστερού και του δεξιού βέλους   για να πραγματοποιήσετε κύλιση στην επιλογή ΦΑΞ, και στη συνέχεια πατήστε το κουμπί επιλογής . b. Από την οθόνη Εισάγετε αριθμό φαξ, πατήστε το κουμπί επιλογής . c. Χρησιμοποιήστε τα κουμπιά του αριστερού και του δεξιού βέλους   για να μετακινηθείτε στην επιλογή Τηλεφωνικός κατάλογος, και στη συνέχεια πατήστε το κουμπί επιλογής . d. Χρησιμοποιήστε τα κουμπιά του αριστερού και του δεξιού βέλους   για να

	<p>μεταβείτε στην επιλογή Προβολή, και στη συνέχεια πατήστε το κουμπί επιλογής ✓</p> <p>e. Χρησιμοποιήστε τα κουμπιά του αριστερού και του δεξιού βέλους ◀ ▶ για να μεταβείτε στο όνομα ή στον αριθμό που θέλετε να στείλετε το φαξ.</p>
Αποστολή φαξ σε εσωτερικό αριθμό	<p>Πατήστε τα σύμβολα του αστερίσκου (*) και της δίεσης (#) και, στη συνέχεια, χρησιμοποιήστε το πληκτρολόγιο για να εισάγετε τον εσωτερικό αριθμό.</p>
Αποστολή φαξ σε εξωτερική γραμμή	<p>Ορίστε πρόθεμα κλήσης:</p> <p>a. Χρησιμοποιήστε τα κουμπιά του αριστερού και του δεξιού βέλους ◀ ▶ για να πραγματοποιήσετε κύλιση στην επιλογή ΦΑΞ, και στη συνέχεια πατήστε το κουμπί επιλογής ✓.</p> <p>b. Από την οθόνη Εισάγετε αριθμό φαξ, πατήστε το κουμπί επιλογής ✓.</p> <p>c. Χρησιμοποιήστε τα κουμπιά του αριστερού και του δεξιού βέλους ◀ ▶ για να μεταβείτε στην επιλογή Ρύθμιση παραμέτρων φαξ, και στη συνέχεια πατήστε το κουμπί επιλογής ✓.</p> <p>d. Χρησιμοποιήστε τα κουμπιά αριστερού και δεξιού βέλους ◀ ▶ για να πραγματοποιήσετε κύλιση στην επιλογή Κλήση και αποστολή, και στη συνέχεια πατήστε το κουμπί επιλογής ✓.</p> <p>e. Χρησιμοποιήστε τα κουμπιά του αριστερού και του δεξιού βέλους ◀ ▶ για να πραγματοποιήσετε κύλιση στην επιλογή Πρόθεμα κλήσης, και στη συνέχεια πατήστε το κουμπί επιλογής ✓.</p> <p>f. Χρησιμοποιήστε τα κουμπιά του αριστερού και του δεξιού βέλους ◀ ▶ για να μεταφερθείτε στην επιλογή Δημιουργία, και στη συνέχεια πατήστε το κουμπί επιλογής ✓.</p> <p>ΣΗΜΕΙΩΣΗ: Για να αλλάξετε το πρόθεμα κλήσης, πραγματοποιήστε κύλιση στο πρόθεμα που έχετε εισάγει προηγουμένως και, στη συνέχεια, πατήστε το κουμπί επιλογής ✓.</p> <p>Χρησιμοποιήστε το κουμπί του αριστερού βέλους ◀ για να διαγράψετε το αποθηκευμένο πρόθεμα.</p> <p>g. Χρησιμοποιήστε το πληκτρολόγιο για την εισαγωγή του προθέματος κλήσης. Ο αριθμός των ψηφίων που θα εισάγετε για το πρόθεμα δεν μπορεί να υπερβαίνει τα οκτώ.</p> <p>h. Πατήστε το κουμπί επιλογής ✓.</p>
Κλήση επέκτασης φαξ ενώ ακούτε την τηλεφωνική γραμμή (Άμεση κλήση)	<p>Πληκτρολογήστε ένα επιπλέον 0 για επέκταση δύο ψηφίων ή ένα επιπλέον 00 για επέκταση ενός ψηφίου. Για να καλέσετε, για παράδειγμα, την επέκταση 12, εισάγετε τον αριθμό 120. Εάν θέλετε να καλέσετε την επέκταση 2, εισάγετε τον αριθμό 200.</p>

Χρήση του υπολογιστή

1. Ενεργοποιήστε τον υπολογιστή και τον εκτυπωτή σας και βεβαιωθείτε ότι είναι συνδεδεμένοι μεταξύ τους.
2. Βεβαιωθείτε ότι έχετε ρυθμίσει σωστά τον εκτυπωτή, ώστε να μπορεί να στέλνει και να λαμβάνει φαξ. Για περισσότερες πληροφορίες, δείτε [Ρύθμιση του εκτυπωτή με εξωτερικές συσκευές](#).
3. Τοποθετήστε το πρωτότυπο έγγραφο. Για περισσότερες πληροφορίες, δείτε [Τοποθέτηση χαρτιού και πρωτότυπων εγγράφων](#).
4. Στα Windows Vista:
 - a. Επιλέξτε  **Προγράμματα**.

b. Επιλέξτε **Εκτυπωτές Dell**.

c. Επιλέξτε **Dell V505**.

Στα Windows® XP ή στα Windows 2000:

Κάντε κλικ το πλήκτρο **Έναρξη® Προγράμματα** ή **Όλα τα προγράμματα® Εκτυπωτές Dell® Dell V505**.

5. Επιλέξτε **Λογισμικό εργαλείων διαχείρισης φαξ της Dell**.

Ανοίγει το παράθυρο διαλόγου **Λογισμικό εργαλείων διαχείρισης φαξ της Dell**.

6. Επιλέξτε **Αποστολή νέου φαξ**.

Ανοίγει το παράθυρο διαλόγου **Αποστολή φαξ**.

7. Πληκτρολογήστε τις πληροφορίες επαφής για τον παραλήπτη στα πεδία Όνομα, Εταιρεία και Αριθμός φαξ ή επιλέξτε **Επιλογή παραλήπτη από τηλεφωνικό κατάλογο** για να προσθέσετε υπάρχουσες επαφές στη λίστα παραληπτών.

8. Εάν θέλετε να προσθέσετε τη νέα επαφή στον τηλεφωνικό κατάλογο, επιλέξτε **Προσθήκη του παραλήπτη στον τηλεφωνικό κατάλογο**.

Ανοίγει το παράθυρο διαλόγου Προσθήκη στον τηλεφωνικό κατάλογο.

9. Κάντε κλικ στο κουμπί **OK**.

10. Εάν θέλετε να στείλετε το φαξ σε περισσότερους παραλήπτες, επιλέξτε **Προσθήκη κι άλλου παραλήπτη**.

a. Εισάγετε τις πληροφορίες επαφής για τον επόμενο παραλήπτη στα πεδία Όνομα, Εταιρεία και Αριθμός φαξ ή επιλέξτε **Επιλογή παραλήπτη από τηλεφωνικό κατάλογο** για να προσθέσετε υπάρχουσες επαφές στη λίστα παραληπτών.

b. Εάν θέλετε να προσθέσετε τη νέα επαφή στον τηλεφωνικό κατάλογο, επιλέξτε **Προσθήκη του παραλήπτη στον τηλεφωνικό κατάλογο**.

c. Εάν πραγματοποιήσετε εισαγωγή των πληροφοριών επαφής μη αυτόματα, επιλέξτε **Προσθήκη** για να προσθέσετε την επαφή στη λίστα παραληπτών.

d. Για να αλλάξετε τις Πληροφορίες παραληπτών, επιλέξτε παραλήπτη και, στη συνέχεια, κάντε κλικ στην επιλογή **Επεξεργασία**.

e. Για να καταργήσετε την επαφή από τη λίστα παραληπτών, επιλέξτε τον παραλήπτη και, στη συνέχεια, κάντε κλικ στην επιλογή **Κατάργηση**.

f. Επαναλάβετε το [βήμα a](#) έως [βήμα e](#) ότου ολοκληρωθεί η λίστα παραληπτών.

11. Κάντε κλικ στο κουμπί **Επόμενο**.

12. Ακολουθήστε τις οδηγίες που εμφανίζονται στην οθόνη του υπολογιστή για να στείλετε ένα φαξ.

Αποστολή φαξ με σύνθετες ρυθμίσεις

Χρήση του πίνακα ελέγχου

Εάν χρησιμοποιείτε τον εκτυπωτή σας ως αυτόνομη συσκευή φαξ, μπορείτε να χρησιμοποιήσετε τα διάφορα υπομενού του φαξ για την προσαρμογή των εξερχόμενων φαξ. Από το μενού Fax, μπορείτε να:

- Στείλετε ένα φαξ με καθυστέρηση

- Στείλετε φαξ χρησιμοποιώντας τη λίστα ταχείας κλήσης
- Διαχειριστείτε τον τηλεφωνικό σας κατάλογο για να στείλετε φαξ σε μεμονωμένα άτομα ή ομάδες ατόμων
- Δημιουργήσετε και να εκτυπώσετε το ιστορικό αποστολής/λήψης φαξ
- Δημιουργήσετε και να εκτυπώσετε μια αναφορά φαξ

Για περισσότερες πληροφορίες, δείτε [Φαξ](#).

Χρήση του υπολογιστή

Χρησιμοποιήστε το Λογισμικό εργαλείων διαχείρισης fax της Dell για να εκμεταλλευτείτε τις σύνθετες ρυθμίσεις του φαξ. Πέρα από τις βασικές λειτουργίες αποστολής/λήψης φαξ, το Λογισμικό εργαλείων διαχείρισης fax της Dell σας δίνει τη δυνατότητα να:

- Στείλετε ένα φαξ με καθυστέρηση
- Στείλετε αρχεία σε ηλεκτρονική μορφή και έντυπα έγγραφα με μία λειτουργία φαξ
- Στείλετε φαξ χρησιμοποιώντας τη λίστα ταχείας κλήσης
- Διαχειριστείτε τον τηλεφωνικό σας κατάλογο για να στείλετε εύκολα φαξ σε μεμονωμένα άτομα ή ομάδες ατόμων
- Προσαρμόσετε και να αποθηκεύσετε αρκετές συνοδευτικές σελίδες
- Δημιουργήσετε και να εκτυπώσετε το ιστορικό αποστολής/λήψης φαξ
- Δημιουργήσετε και να εκτυπώσετε μια αναφορά φαξ

Για περισσότερες πληροφορίες, δείτε [Χρήση του Λογισμικού εργαλείων διαχείρισης fax της Dell](#).

1. Στα Windows Vista:

- Επιλέξτε  **Προγράμματα**.
- Επιλέξτε **Εκτυπωτές Dell**.
- Επιλέξτε **Dell V505**.

Στα Windows XP και στα Windows 2000:

Κάντε κλικ το πλήκτρο **Έναρξη® Προγράμματα** ή **Όλα τα προγράμματα® Εκτυπωτές Dell® Dell V505**.









2. Επιλέξτε **Εργαλεία διαχείρισης fax της Dell**.

Ανοίγει το παράθυρο διαλόγου **Λογισμικό εργαλείων διαχείρισης fax της Dell**.

- Κάντε κλικ στις κατάλληλες συνδέσεις στο παράθυρο διαλόγου **Λογισμικό εργαλείων διαχείρισης fax της Dell** για να ολοκληρώσετε την εργασία σας.
- Ακολουθήστε τις οδηγίες που εμφανίζονται στην οθόνη του υπολογιστή.









Αποστολή φαξ μέσω αυτοματοποιημένου συστήματος τηλεφωνητή



Ορισμένες εταιρείες διαθέτουν αυτοματοποιημένα συστήματα τηλεφωνητή που σας ζητούν να απαντήσετε σε μια σειρά ερωτήσεων για να σας συνδέσουν με το τμήμα που θέλετε να καλέσετε. Αφού απαντήσετε τις ερωτήσεις πατώντας τα κατάλληλα κουμπιά, θα συνδεθείτε με το αντίστοιχο τμήμα. Για να στείλετε φαξ σε εταιρεία που χρησιμοποιεί αυτοματοποιημένο σύστημα τηλεφωνητή για να απαντά στις κλήσεις, ρυθμίστε τον εκτυπωτή σας ώστε να πραγματοποιεί Άμεση κλήση.





1. Βεβαιωθείτε ότι έχετε ρυθμίσει σωστά τον εκτυπωτή, ώστε να μπορεί να στέλνει και να λαμβάνει φαξ. Για περισσότερες πληροφορίες, δείτε [Ρύθμιση του εκτυπωτή με εξωτερικές συσκευές](#).
 2. Τοποθετήστε το πρωτότυπο έγγραφο με την πρόσοψη στραμμένη προς τη γυάλινη επιφάνεια του σαρωτή ή προς τον ADF. Για περισσότερες πληροφορίες, δείτε [Τοποθέτηση χαρτιού και πρωτότυπων εγγράφων](#).
 3. Από το κύριο μενού, χρησιμοποιήστε τα κουμπιά του αριστερού και του δεξιού **βέλους**  για να μεταβείτε στην επιλογή ΦΑΞ, και στη συνέχεια πατήστε το κουμπί **επιλογής** .
 4. Από την οθόνη **Εισάγετε αριθμό φαξ**, πατήστε το κουμπί **επιλογής** .
 5. Χρησιμοποιήστε τα κουμπιά του αριστερού και του δεξιού **βέλους**  για να μεταβείτε στην επιλογή Άμεση κλήση και, στη συνέχεια, πατήστε το κουμπί **επιλογής** .
 6. Πατήστε ξανά το κουμπί **επιλογής**  για να ενεργοποιήσετε τη λειτουργία Άμεση κλήση.
 7. Χρησιμοποιήστε το πληκτρολόγιο για να σχηματίσετε τον αριθμό τηλεφώνου της εταιρείας.
 8. Χρησιμοποιώντας το πληκτρολόγιο, περιηγηθείτε στο αυτοματοποιημένο σύστημα τηλεφωνητή.
 9. Μόλις ακούσετε τον ήχο του φαξ, πατήστε το κουμπί **έναρξης**  για να ξεκινήσει η αποστολή του φαξ.
- Για να ακυρώσετε την εργασία φαξ, πατήστε το κουμπί **Άκυρο**  που βρίσκεται στον εκτυπωτή σας.

Πολλαπλή αποστολή φαξ σε προγραμματισμένη ώρα





Μπορείτε να στείλετε φαξ σε μια ομάδα αριθμών φαξ, την χρονική στιγμή που θα επιλέξετε εσείς.

1. Βεβαιωθείτε ότι έχετε ρυθμίσει σωστά τον εκτυπωτή, ώστε να μπορεί να στέλνει και να λαμβάνει φαξ. Για περισσότερες πληροφορίες, δείτε [Ρύθμιση του εκτυπωτή με εξωτερικές συσκευές](#).
2. Τοποθετήστε το πρωτότυπο έγγραφο με την πρόσοψη στραμμένη προς τη γυάλινη επιφάνεια του σαρωτή ή προς τον ADF. Για περισσότερες πληροφορίες, δείτε [Τοποθέτηση χαρτιού και πρωτότυπων εγγράφων](#).
3. Από το κύριο μενού, χρησιμοποιήστε τα κουμπιά του αριστερού και του δεξιού **βέλους**  για να μεταβείτε στην επιλογή ΦΑΞ, και στη συνέχεια πατήστε το κουμπί **επιλογής** .
4. Από την οθόνη **Εισάγετε αριθμό φαξ**, πατήστε το κουμπί **επιλογής** .
5. Χρησιμοποιήστε τα κουμπιά του αριστερού και του δεξιού **βέλους**  για να πραγματοποιήσετε κύλιση στην επιλογή Καθυστερήση φαξ, και στη συνέχεια πατήστε το κουμπί **επιλογής** .
6. Χρησιμοποιήστε τα κουμπιά του αριστερού και του δεξιού **βέλους**  για να μεταβείτε στην επιλογή Καθυστερήση έως, και στη συνέχεια πατήστε το κουμπί **επιλογής** .
7. Χρησιμοποιήστε το πληκτρολόγιο για να εισάγετε την ώρα που θέλετε να αποσταλεί το φαξ, και στη συνέχεια πατήστε το κουμπί **επιλογής** .
8. Αν ο εκτυπωτής δεν έχει τεθεί σε λειτουργία 24 ωρών, χρησιμοποιήστε τα κουμπιά του αριστερού και του δεξιού **βέλους**

  για να επιλέξετε τη μορφή ώρας που θέλετε, και στη συνέχεια πατήστε το κουμπί **επιλογής** .

9. Χρησιμοποιήστε το πληκτρολόγιο για να εισάγετε έναν αριθμό φαξ ή πατήστε το κουμπί **επιλογής**  για να προσπελάσετε τη λίστα ταχείας κλήσης ή τη λίστα ομαδικής κλήσης.
10. Χρησιμοποιήστε τα κουμπιά αριστερού και δεξιού **βέλους**   για να πραγματοποιήσετε κύλιση στη λίστα ταχείας κλήσης ή στη λίστα ομαδικής κλήσης, και στη συνέχεια πατήστε το κουμπί **επιλογής** .

 **ΣΗΜΕΙΩΣΗ:** Οι καταχωρήσεις ομαδικής αποστολής φαξ περιλαμβάνουν αριθμούς από το 90 έως το 99.

11. Αν χρειάζεται, προσθέστε περισσότερους αριθμούς φαξ και πατήστε το κουμπί **επιλογής**  έως ότου επιτευχθεί ο ανώτατος αριθμός 30 παραληπτών.
12. Πατήστε το κουμπί **έναρξης** .
13. Για να σαρώσετε και άλλο έγγραφο ώστε να αποσταλεί με φαξ, χρησιμοποιήστε τα κουμπιά αριστερού και δεξιού **βέλους**   για να μεταβείτε στην επιλογή **Next**. Ακολουθήστε τις οδηγίες που εμφανίζονται στην οθόνη του πίνακα ελέγχου.













 **ΣΗΜΕΙΩΣΗ:** Την καθορισμένη ώρα, το πρόγραμμα φαξ καλεί και στέλνει το φαξ σε όλους τους καθορισμένους αριθμούς φαξ. Εάν η μετάδοση του φαξ προς οποιονδήποτε από τους αριθμούς της λίστας πολλαπλής αποστολής δεν είναι επιτυχής, θα γίνει νέα προσπάθεια κλήσης των αριθμών προς τους οποίους η αποστολή δεν ήταν επιτυχής με βάση τις ρυθμίσεις επανάκλησης.





Πρώθηση ενός φαξ

Χρησιμοποιήστε τη λειτουργία πρώθησης φαξ, εάν πρόκειται να λείψετε, αλλά θέλετε να λαμβάνετε τα φαξ που αποστέλλονται. Υπάρχουν τρεις ρυθμίσεις πρώθησης φαξ:

- **Απενεργοποίηση**—(Προεπιλογή).
- **Πρώθηση**—Ο εκτυπωτής στέλνει το φαξ στον καθορισμένο αριθμό φαξ.
- **Εκτύπωση & Πρώθηση**—Ο εκτυπωτής εκτυπώνει το φαξ και στη συνέχεια το στέλνει στον καθορισμένο αριθμό φαξ.

Χρήση του πίνακα ελέγχου

1. Από το κύριο μενού, χρησιμοποιήστε τα κουμπιά του αριστερού και του δεξιού **βέλους**   για να μεταβείτε στην επιλογή **ΦΑΞ**, και στη συνέχεια πατήστε το κουμπί **επιλογής** .
2. Από την οθόνη **Εισάγετε αριθμό φαξ**, πατήστε το κουμπί **επιλογής** .
3. Χρησιμοποιήστε τα κουμπιά του αριστερού και του δεξιού **βέλους**   για να μεταβείτε στην επιλογή **Ρύθμιση παραμέτρων φαξ**, και στη συνέχεια πατήστε το κουμπί **επιλογής** .
4. Χρησιμοποιήστε τα κουμπιά του αριστερού και του δεξιού **βέλους**   για να μεταβείτε στην επιλογή **Ήχος κλήσης και απάντηση**, και στη συνέχεια πατήστε το κουμπί **επιλογής** .
5. Χρησιμοποιήστε τα κουμπιά του αριστερού και του δεξιού **βέλους**   για να μεταβείτε στην επιλογή **Πρώθηση φαξ**, και στη συνέχεια πατήστε το κουμπί **επιλογής** .

6. Χρησιμοποιήστε τα κουμπιά αριστερού και δεξιού **βέλους**   για να επιλέξετε μια δυνατότητα, και στη συνέχεια πατήστε το κουμπί **επιλογής** .
7. Χρησιμοποιήστε το πληκτρολόγιο για να εισάγετε τον αριθμό στον οποίο θέλετε να προωθήσετε το φαξ. Μπορείτε να πληκτρολογήσετε έως και 64 χαρακτήρες.
8. Πατήστε το κουμπί **επιλογής**  για να αποθηκεύσετε τη ρύθμιση.

 **ΣΗΜΕΙΩΣΗ:** Εάν επιλέξετε Προώθηση ή Εκτύπωση & Προώθηση, η επιλογή Προώθηση θα εμφανιστεί στην κάτω αριστερή γωνία του προεπιλεγμένου μενού φαξ.

Χρήση του υπολογιστή

1. Ενεργοποιήστε τον υπολογιστή και τον εκτυπωτή σας και βεβαιωθείτε ότι είναι συνδεδεμένοι μεταξύ τους.
2. Βεβαιωθείτε ότι έχετε ρυθμίσει σωστά τον εκτυπωτή, ώστε να μπορεί να στέλνει και να λαμβάνει φαξ. Για περισσότερες πληροφορίες, δείτε [Ρύθμιση του εκτυπωτή με εξωτερικές συσκευές](#).
3. Στα *Windows Vista*:
 - a. Επιλέξτε  **Όλα τα προγράμματα**.
 - b. Επιλέξτε **Εκτυπωτές Dell**.
 - c. Επιλέξτε **Dell V505**.

Στα *Windows XP* ή στα *Windows 2000*:

Κάντε κλικ το πλήκτρο **Έναρξη**® **Προγράμματα** ή **Όλα τα προγράμματα**® **Εκτυπωτές Dell**® **Dell V505**.

4. Επιλέξτε **Βοηθητικό πρόγραμμα εγκατάστασης φαξ της Dell**.
Ανοίγει το παράθυρο διαλόγου **Ερώτημα του οδηγού εγκατάστασης φαξ της Dell**.
 5. Επιλέξτε **Όχι**.
Ανοίγει το παράθυρο διαλόγου **Βοηθητικό πρόγραμμα εγκατάστασης φαξ της Dell**.
 6. Επιλέξτε την καρτέλα **Ήχος κλήσης και απάντηση**.
 7. Πραγματοποιήστε μια επιλογή από το πεδίο **Προώθηση φαξ**.
 8. Από το πεδίο **Αριθμός προορισμού προώθησης**, εισάγετε έναν αριθμό φαξ.
 9. Κάντε κλικ στο κουμπί **OK**.
Ανοίγει ένα παράθυρο διαλόγου επιβεβαίωσης.
 10. Κάντε κλικ στο **OK** για να αντικαταστήσετε τις ρυθμίσεις φαξ στον εκτυπωτή σας.
Ανοίγει ένα παράθυρο διαλόγου.
 11. Επιλέξτε **Ναι**.
 12. Επιλέξτε **Κλείσιμο**.
-

Λήψη φαξ















Αυτόματη λήψη φαξ



Γίνεται αυτόματη λήψη και εκτύπωση των εισερχομένων φαξ από τον εκτυπωτή χωρίς να απαιτείται κάποια ιδιαίτερη παρέμβαση από εσάς.

Βεβαιωθείτε ότι:

- Ο εκτυπωτής είναι ενεργοποιημένος και σωστά ρυθμισμένος για να στείλει και να λάβει φαξ. Για περισσότερες πληροφορίες, δείτε [Ρύθμιση του εκτυπωτή με εξωτερικές συσκευές](#).
- Η επιλογή **Αυτόματη απάντηση** είναι **Ενεργοποιημένη** (η προεπιλεγμένη εργοστασιακή ρύθμιση) ή **Προγραμματισμένη**.

Για να ελέγξετε τις ρυθμίσεις της επιλογής Αυτόματη απάντηση:

1. Από το κύριο μενού, χρησιμοποιήστε τα κουμπιά του αριστερού και του δεξιού **βέλους**   για να μεταβείτε στην επιλογή FAX και, στη συνέχεια, πατήστε δύο φορές το κουμπί **επιλογής** .
2. Χρησιμοποιήστε τα κουμπιά του αριστερού και του δεξιού **βέλους**   για να μεταβείτε στην επιλογή Ρύθμιση παραμέτρων φαξ και, στη συνέχεια, πατήστε το κουμπί **επιλογής** .
3. Χρησιμοποιήστε τα κουμπιά του αριστερού και του δεξιού **βέλους**   για να μεταβείτε στην επιλογή Ήχος κλήσης και απάντηση και, στη συνέχεια, πατήστε το κουμπί **επιλογής** .
4. Χρησιμοποιήστε τα κουμπιά του αριστερού και του δεξιού **βέλους**   για να μετακινηθείτε στην επιλογή Αυτόματη απάντηση και, στη συνέχεια, πατήστε το κουμπί **επιλογής** .
5. *Εάν θέλετε να γίνεται πάντα αυτόματη απάντηση του τηλεφώνου και λήψη του φαξ από τον εκτυπωτή μόλις χτυπά,* χρησιμοποιήστε τα κουμπιά του αριστερού και του δεξιού **βέλους**   για να μεταβείτε στην επιλογή Ενεργοποίηση.

Εάν θέλετε να προγραμματίσετε ένα χρονικό πλαίσιο μέσα στο οποίο θα απαντά ο εκτυπωτής το τηλέφωνο όταν χτυπά, χρησιμοποιήστε τα κουμπιά του αριστερού και του δεξιού **βέλους**   για να επιλέξετε

















Προγραμματισμένη και, στη συνέχεια, χρησιμοποιήστε το πληκτρολόγιο για να ορίσετε πότε θέλετε να είναι ενεργοποιημένη και πότε απενεργοποιημένη η επιλογή **Αυτόματη απάντηση**.

 **ΣΗΜΕΙΩΣΗ:** Εάν ο εκτυπωτής είναι συνδεδεμένος σε τηλεφωνητή και η επιλογή **Αυτόματη απάντηση** είναι ενεργοποιημένη, τότε ο τηλεφωνητής θα απαντήσει στην κλήση. Εάν ανιχνευθεί ήχος φαξ, θα γίνει αποσύνδεση του τηλεφωνητή και λήψη του φαξ από τον εκτυπωτή. Εάν δεν εντοπιστεί ήχος φαξ, ο αυτόματος τηλεφωνητής ολοκληρώνει την κλήση.

Μη αυτόματη λήψη φαξ













Μπορείτε να απενεργοποιήσετε τη λειτουργία Αυτόματη απάντηση εάν θέλετε να ελέγχετε τα φαξ που λαμβάνετε. Αυτό είναι χρήσιμο εάν δεν θέλετε να λαμβάνετε εκούσια φαξ, εάν λαμβάνετε σπάνια φαξ ή εάν η χρήση φαξ στην περιοχή σας είναι ακριβή.

1. Βεβαιωθείτε πως εκτυπωτής είναι ενεργοποιημένος και σωστά ρυθμισμένος για να στείλει και να λάβει φαξ. Για περισσότερες πληροφορίες, δείτε [Ρύθμιση του εκτυπωτή με εξωτερικές συσκευές](#).
2. Απενεργοποίηση της επιλογής **Αυτόματη απάντηση**.



- a. Από το κύριο μενού, χρησιμοποιήστε τα κουμπιά του αριστερού και του δεξιού **βέλους**   για να μεταβείτε στην επιλογή FAX και, στη συνέχεια, πατήστε δύο φορές το κουμπί **επιλογής** .
 - b. Χρησιμοποιήστε τα κουμπιά του αριστερού και του δεξιού **βέλους**   για να μεταβείτε στην επιλογή Ρύθμιση παραμέτρων φαξ και, στη συνέχεια, πατήστε το κουμπί **επιλογής** .
 - c. Χρησιμοποιήστε τα κουμπιά του αριστερού και του δεξιού **βέλους**   για να μεταβείτε στην επιλογή Ήχος κλήσης και απάντηση και, στη συνέχεια, πατήστε το κουμπί **επιλογής** .
 - d. Χρησιμοποιήστε τα κουμπιά του αριστερού και του δεξιού **βέλους**   για να μετακινηθείτε στην επιλογή Αυτόματη απάντηση και, στη συνέχεια, πατήστε το κουμπί **επιλογής** .
 - e. Χρησιμοποιήστε τα κουμπιά του αριστερού και του δεξιού **βέλους**   για να μετακινηθείτε στην επιλογή Απενεργοποίηση και, στη συνέχεια, πατήστε το κουμπί **επιλογής** .
3. Εάν υπάρχει εισερχόμενο φαξ, πατήστε το κουμπί **έναρξης** , διαφορετικά εισάγετε DELL# (3355#) στο πληκτρολόγιο για να αποδεχτείτε το εισερχόμενο φαξ.

Ορισμός κωδικού μη αυτόματης απάντησης φαξ

Χρήση του πίνακα ελέγχου

1. Από το κύριο μενού, χρησιμοποιήστε τα κουμπιά του αριστερού και του δεξιού **βέλους**   για να μεταβείτε στην επιλογή FAX, και στη συνέχεια πατήστε το κουμπί **επιλογής** .
2. Από την οθόνη **Εισάγετε αριθμό φαξ**, πατήστε το κουμπί **επιλογής** .
3. Χρησιμοποιήστε τα κουμπιά του αριστερού και του δεξιού **βέλους**   για να μεταβείτε στην επιλογή Ρύθμιση παραμέτρων φαξ, και στη συνέχεια πατήστε το κουμπί **επιλογής** .
4. Χρησιμοποιήστε τα κουμπιά του αριστερού και του δεξιού **βέλους**   για να μεταβείτε στην επιλογή Ήχος κλήσης και απάντηση, και στη συνέχεια πατήστε το κουμπί **επιλογής** .
5. Χρησιμοποιήστε τα κουμπιά του αριστερού και του δεξιού **βέλους**   για να μετακινηθείτε στην επιλογή Κωδικός μη αυτόματης απάντησης, και στη συνέχεια πατήστε το κουμπί **επιλογής** .

 **ΣΗΜΕΙΩΣΗ:** Ο προεπιλεγμένος κωδικός μη αυτόματης απάντησης είναι **DELL# (3355#)**.

6. Χρησιμοποιήστε το πληκτρολόγιο για να εισάγετε έναν κωδικό απάντησης. Χρησιμοποιήστε το κουμπί του αριστερού **βέλους**  για να διαγράψετε ή να επεξεργαστείτε καταχωρήσεις. Μπορείτε να καταχωρήσετε έως επτά χαρακτήρες, είτε αριθμούς είτε τα σύμβολα * και #.
7. Πατήστε το κουμπί **επιλογής**  για να αποθηκεύσετε τη ρύθμιση.

Χρήση του υπολογιστή

1. Ενεργοποιήστε τον υπολογιστή και τον εκτυπωτή σας και βεβαιωθείτε ότι είναι συνδεδεμένοι μεταξύ τους.
2. Βεβαιωθείτε ότι έχετε ρυθμίσει σωστά τον εκτυπωτή, ώστε να μπορεί να στέλνει και να λαμβάνει φαξ. Για περισσότερες πληροφορίες, δείτε [Ρύθμιση του εκτυπωτή με εξωτερικές συσκευές](#).
3. Στα *Windows Vista*:
 - a. Επιλέξτε  **Προγράμματα**.
 - b. Επιλέξτε **Εκτυπωτές Dell**.
 - c. Επιλέξτε **Dell V505**.

Στα *Windows XP* ή στα *Windows 2000*:

Κάντε κλικ το πλήκτρο **Έναρξη**® **Προγράμματα** ή **Όλα τα προγράμματα**® **Εκτυπωτές Dell**® **Dell V505**.

4. Επιλέξτε **Βοηθητικό πρόγραμμα εγκατάστασης φαξ της Dell**.

Ανοίγει το παράθυρο διαλόγου **Ερώτημα του οδηγού εγκατάστασης φαξ της Dell**.

5. Επιλέξτε **Όχι**.

Ανοίγει το παράθυρο διαλόγου **Βοηθητικό πρόγραμμα εγκατάστασης φαξ της Dell**.

6. Επιλέξτε την καρτέλα **Ήχος κλήσης και απάντηση**.

7. Από το πεδίο **Κωδικός μη αυτόματης απάντησης**, εισάγετε έναν κωδικό απάντησης.

8. Κάντε κλικ στο κουμπί **OK**.

Ανοίγει ένα παράθυρο διαλόγου επιβεβαίωσης.

9. Κάντε κλικ στο **OK** για να αντικαταστήσετε τις ρυθμίσεις φαξ στον εκτυπωτή σας.







Ανοίγει ένα παράθυρο διαλόγου.









10. Επιλέξτε **Ναι**.

11. Επιλέξτε **Κλείσιμο**.

Ρύθμιση του αριθμού των κτύπων πριν την αυτόματη λήψη φαξ

Χρήση του πίνακα ελέγχου

1. Βεβαιωθείτε πως η Αυτόματη απάντηση είναι ενεργοποιημένη. Για περισσότερες πληροφορίες, δείτε [Αυτόματη λήψη φαξ](#).
2. Από το κύριο μενού, χρησιμοποιήστε τα κουμπιά του αριστερού και του δεξιού **βέλους**   για να μεταβείτε στην επιλογή **ΦΑΞ**, και στη συνέχεια πατήστε το κουμπί **επιλογής** .
3. Από την οθόνη **Εισάγετε αριθμό φαξ**, πατήστε το κουμπί **επιλογής** .
4. Χρησιμοποιήστε τα κουμπιά του αριστερού και του δεξιού **βέλους**   για να μεταβείτε στην επιλογή **Ρύθμιση παραμέτρων φαξ**, και στη συνέχεια πατήστε το κουμπί **επιλογής** .

5. Χρησιμοποιήστε τα κουμπιά του αριστερού και του δεξιού **βέλους**   για να μεταβείτε στην επιλογή **Ήχος κλήσης** και απάντηση, και στη συνέχεια πατήστε το κουμπί **επιλογής** .
6. Χρησιμοποιήστε τα κουμπιά του αριστερού και του δεξιού **βέλους**   για να πραγματοποιήσετε κύλιση στην επιλογή **Απάντηση φαξ όταν**, και στη συνέχεια πατήστε το κουμπί **επιλογής** .
7. Χρησιμοποιήστε τα κουμπιά του αριστερού και του δεξιού **βέλους**   για να πραγματοποιήσετε μια επιλογή, και στη συνέχεια πατήστε το κουμπί **επιλογής**  για να αποθηκεύσετε τη ρύθμιση.

 **ΣΗΜΕΙΩΣΗ:** Η προεπιλεγμένη ρύθμιση είναι Μετά από 3 κτύπους.

Χρήση του υπολογιστή

1. Ενεργοποιήστε τον υπολογιστή και τον εκτυπωτή σας και βεβαιωθείτε ότι είναι συνδεδεμένοι μεταξύ τους.
2. Βεβαιωθείτε ότι έχετε ρυθμίσει σωστά τον εκτυπωτή, ώστε να μπορεί να στέλνει και να λαμβάνει φαξ. Για περισσότερες πληροφορίες, δείτε [Ρύθμιση του εκτυπωτή με εξωτερικές συσκευές](#).
3. Στα *Windows Vista*:

- a. Επιλέξτε  **Όλα τα προγράμματα**.
- b. Επιλέξτε **Εκτυπωτές Dell**.
- c. Επιλέξτε **Dell V505**.

Στα *Windows XP* ή στα *Windows 2000*:

Κάντε κλικ το πλήκτρο **Έναρξη**® **Προγράμματα** ή **Όλα τα προγράμματα**® **Εκτυπωτές Dell**® **Dell V505**.

4. Επιλέξτε **Βοηθητικό πρόγραμμα εγκατάστασης φαξ της Dell**.

Ανοίγει το παράθυρο διαλόγου **Ερώτημα του οδηγού εγκατάστασης φαξ της Dell**.

5. Επιλέξτε **Όχι**.

Ανοίγει το παράθυρο διαλόγου **Βοηθητικό πρόγραμμα εγκατάστασης φαξ της Dell**.

6. Επιλέξτε την καρτέλα **Ήχος κλήσης και απάντηση**.

7. Πραγματοποιήστε μια επιλογή από το πεδίο **Απάντηση σε**.

8. Κάντε κλικ στο κουμπί **OK**.

Ανοίγει ένα παράθυρο διαλόγου επιβεβαίωσης.

9. Κάντε κλικ στο **OK** για να αντικαταστήσετε τις ρυθμίσεις φαξ στον εκτυπωτή σας.

Ανοίγει ένα παράθυρο διαλόγου.

10. Επιλέξτε **Ναι**.

11. Επιλέξτε **Κλείσιμο**.

Χρήση υπηρεσίας αναγνωριστικού καλούντος

















Η υπηρεσία Αναγνωριστικού καλούντος παρέχεται από ορισμένες εταιρίες τηλεφωνίας και αναγνωρίζει τον αριθμό τηλεφώνου ή το όνομα του καλούντος. Εάν γίνετε συνδρομητής σε αυτή την υπηρεσία, λειτουργεί με τον εκτυπωτή. Κατά τη λήψη ενός φαξ, εμφανίζεται στην οθόνη ο αριθμός τηλεφώνου ή το όνομα του ατόμου που αποστέλλει το φαξ.

 **ΣΗΜΕΙΩΣΗ:** Η υπηρεσία Αναγνωριστικού καλούντος διατίθεται μόνο σε μερικές χώρες και περιοχές.

 **ΣΗΜΕΙΩΣΗ:** Ο αριθμός των μοτίβων καθορίζεται από τη ρύθμιση της χώρας ή της περιοχής, κι εμφανίζεται μόνο ο αριθμός μοτίβων που καθορίζεται για την επιλεγμένη χώρα ή περιοχή.

Ο εκτυπωτής υποστηρίζει έως και δύο μοτίβα αναγνωριστικού καλούντος. Το Μοτίβο 1 (Μετατόπιση συχνότητας) και το Μοτίβο 2 (Πολυκυκλική σηματοδότηση διπλού σήματος). Ανάλογα με τη χώρα ή την περιοχή στην οποία κατοικείτε καθώς και την εταιρεία τηλεπικοινωνιών στην οποία είστε συνδρομητής, ενδέχεται να χρειαστεί να αλλάξετε μοτίβο για να εμφανίζονται οι πληροφορίες αναγνωριστικού καλούντος.

Χρήση του πίνακα ελέγχου

1. Από το κύριο μενού, χρησιμοποιήστε τα κουμπιά του αριστερού και του δεξιού **βέλους**   για να μεταβείτε στην επιλογή **ΦΑΞ**, και στη συνέχεια πατήστε το κουμπί **επιλογής** .
2. Από την οθόνη **Εισάγετε αριθμό φαξ**, πατήστε το κουμπί **επιλογής** .
3. Χρησιμοποιήστε τα κουμπιά του αριστερού και του δεξιού **βέλους**   για να μεταβείτε στην επιλογή **Ρύθμιση παραμέτρων φαξ**, και στη συνέχεια πατήστε το κουμπί **επιλογής** .
4. Χρησιμοποιήστε τα κουμπιά του αριστερού και του δεξιού **βέλους**   για να μεταβείτε στην επιλογή **Ήχος κλήσης και απάντηση**, και στη συνέχεια πατήστε το κουμπί **επιλογής** .
5. Χρησιμοποιήστε τα κουμπιά αριστερού και δεξιού **βέλους**   για να μεταβείτε στην επιλογή **Μοτίβο αναγνωριστικού καλούντος**, και στη συνέχεια πατήστε το κουμπί **επιλογής** .
6. Χρησιμοποιήστε τα κουμπιά του αριστερού και του δεξιού **βέλους**   για να μετακινηθείτε στην επιλογή που θέλετε, και στη συνέχεια πατήστε το κουμπί **επιλογής**  για να αποθηκεύσετε τη ρύθμιση.

Χρήση του υπολογιστή

1. Ενεργοποιήστε τον υπολογιστή και τον εκτυπωτή σας και βεβαιωθείτε ότι είναι συνδεδεμένοι μεταξύ τους.
2. Βεβαιωθείτε ότι έχετε ρυθμίσει σωστά τον εκτυπωτή, ώστε να μπορεί να στέλνει και να λαμβάνει φαξ. Για περισσότερες πληροφορίες, δείτε [Ρύθμιση του εκτυπωτή με εξωτερικές συσκευές](#).
3. Στα *Windows Vista*:
 - a. Επιλέξτε  **Όλα τα προγράμματα**.
 - b. Επιλέξτε **Εκτυπωτές Dell**.
 - c. Επιλέξτε **Dell V505**.

Στα *Windows XP* ή στα *Windows 2000*:

Κάντε κλικ το πλήκτρο **Έναρξη**® **Προγράμματα** ή **Όλα τα προγράμματα**® **Εκτυπωτές Dell**® **Dell V505**.

4. Επιλέξτε **Βοηθητικό πρόγραμμα εγκατάστασης φαξ της Dell**.

Ανοίγει το παράθυρο διαλόγου **Ερώτημα του οδηγού εγκατάστασης φαξ της Dell**.

5. Επιλέξτε **Όχι**.

Ανοίγει το παράθυρο διαλόγου **Βοηθητικό πρόγραμμα εγκατάστασης φαξ της Dell**.

6. Επιλέξτε την καρτέλα **Ήχος κλήσης και απάντηση**.

7. Από το πεδίο **Μοτίβο αναγνωριστικού καλούντος**, πραγματοποιήστε την επιλογή που θέλετε.

8. Κάντε κλικ στο κουμπί **OK**.

Ανοίγει ένα παράθυρο διαλόγου επιβεβαίωσης.

9. Κάντε κλικ στο **OK** για να αντικαταστήσετε τις ρυθμίσεις φαξ στον εκτυπωτή σας.



Ανοίγει ένα παράθυρο διαλόγου.

10. Επιλέξτε **Ναι**.



11. Επιλέξτε **Κλείσιμο**.



Εκτύπωση φαξ και στις δύο πλευρές της σελίδας



Χρήση του πίνακα ελέγχου



1. Από το κύριο μενού, χρησιμοποιήστε τα κουμπιά του αριστερού και του δεξιού **βέλους**   για να μεταβείτε στην επιλογή **ΦΑΞ** και, στη συνέχεια, πατήστε το κουμπί **επιλογής** .

2. Από την οθόνη **Εισάγετε αριθμό φαξ**, πατήστε το κουμπί **επιλογής** .

3. Χρησιμοποιήστε τα κουμπιά του αριστερού και του δεξιού **βέλους**   για να μεταβείτε στην επιλογή **Ρύθμιση παραμέτρων φαξ** και, στη συνέχεια, πατήστε το κουμπί **επιλογής** .

4. Χρησιμοποιήστε τα κουμπιά του αριστερού και του δεξιού **βέλους**   για να μεταβείτε στην επιλογή **Εκτύπωση φαξ** και, στη συνέχεια, πατήστε το κουμπί **επιλογής** .

5. Χρησιμοποιήστε τα κουμπιά του αριστερού και του δεξιού **βέλους**   για να μεταβείτε στην επιλογή **Εκτύπωση διπλής όψης** και, στη συνέχεια, πατήστε το κουμπί **επιλογής** .

6. Χρησιμοποιήστε τα κουμπιά του αριστερού και του δεξιού **βέλους**   για να μετακινηθείτε στην επιλογή **Εκτύπωση διπλής όψης** και, στη συνέχεια, πατήστε το κουμπί **επιλογής** .

Χρήση του υπολογιστή

1. Ενεργοποιήστε τον υπολογιστή και τον εκτυπωτή σας και βεβαιωθείτε ότι είναι συνδεδεμένοι μεταξύ τους.

2. Βεβαιωθείτε ότι έχετε ρυθμίσει σωστά τον εκτυπωτή, ώστε να μπορεί να στέλνει και να λαμβάνει φαξ. Για περισσότερες πληροφορίες, δείτε [Ρύθμιση του εκτυπωτή με εξωτερικές συσκευές](#).

3. Στα *Windows Vista*:

- a. Επιλέξτε  **Προγράμματα**.
- b. Επιλέξτε **Εκτυπωτές Dell**.
- c. Επιλέξτε **Dell V505**.

Στα *Windows XP* ή στα *Windows 2000*:

Κάντε κλικ το πλήκτρο **Έναρξη**® **Προγράμματα** ή **Όλα τα προγράμματα**® **Εκτυπωτές Dell**® **Dell V505**.

4. Επιλέξτε **Βοηθητικό πρόγραμμα εγκατάστασης φαξ της Dell**.

Ανοίγει το παράθυρο διαλόγου **Ερώτημα του οδηγού εγκατάστασης φαξ της Dell**.

5. Επιλέξτε **Όχι**.

Ανοίγει το παράθυρο διαλόγου **Βοηθητικό πρόγραμμα εγκατάστασης φαξ της Dell**.

6. Κάντε κλικ στην καρτέλα **Εκτύπωση φαξ/Αναφορές**.

7. Από το πεδίο **Εκτύπωση διπλής όψης**, επιλέξτε **Εκτύπωση διπλής όψης**.

8. Κάντε κλικ στο κουμπί **OK**.

Ανοίγει ένα παράθυρο διαλόγου επιβεβαίωσης.

9. Κάντε κλικ στο **OK** για να αντικαταστήσετε τις ρυθμίσεις φαξ στον εκτυπωτή σας.













Ανοίγει ένα παράθυρο διαλόγου.



10. Επιλέξτε **Ναι**.

11. Επιλέξτε **Κλείσιμο**.

Εκτύπωση μεγάλου φαξ

Χρήση του πίνακα ελέγχου

1. Από το κύριο μενού, χρησιμοποιήστε τα κουμπιά του αριστερού και του δεξιού **βέλους**   για να μεταβείτε στην επιλογή **ΦΑΞ** και, στη συνέχεια, πατήστε το κουμπί **επιλογής** .
2. Από την οθόνη **Εισάγετε αριθμό φαξ**, πατήστε το κουμπί **επιλογής** .
3. Χρησιμοποιήστε τα κουμπιά του αριστερού και του δεξιού **βέλους**   για να μεταβείτε στην επιλογή **Ρύθμιση παραμέτρων φαξ** και, στη συνέχεια, πατήστε το κουμπί **επιλογής** .
4. Χρησιμοποιήστε τα κουμπιά του αριστερού και του δεξιού **βέλους**   για να μεταβείτε στην επιλογή **Εκτύπωση φαξ** και, στη συνέχεια, πατήστε το κουμπί **επιλογής** .
5. Χρησιμοποιήστε τα κουμπιά του αριστερού και του δεξιού **βέλους**   για να μεταβείτε στην επιλογή **Προσαρμογή φαξ στη σελίδα** και, στη συνέχεια, πατήστε το κουμπί **επιλογής** .

6. Χρησιμοποιήστε τα κουμπιά του αριστερού και του δεξιού **βέλους**   για να ενεργοποιήσετε κάποια επιλογή.

7. Πατήστε το κουμπί **επιλογής**  για να αποθηκεύσετε τη ρύθμιση.

Χρήση του υπολογιστή

1. Ενεργοποιήστε τον υπολογιστή και τον εκτυπωτή σας και βεβαιωθείτε ότι είναι συνδεδεμένοι μεταξύ τους.
2. Βεβαιωθείτε ότι έχετε ρυθμίσει σωστά τον εκτυπωτή, ώστε να μπορεί να στέλνει και να λαμβάνει φαξ. Για περισσότερες πληροφορίες, δείτε [Ρύθμιση του εκτυπωτή με εξωτερικές συσκευές](#).

3. Στα *Windows Vista*:

- a. Επιλέξτε  **Προγράμματα**.
- b. Επιλέξτε **Εκτυπωτές Dell**.
- c. Επιλέξτε **Dell V505**.

Στα *Windows XP* ή στα *Windows 2000*:

Κάντε κλικ το πλήκτρο **Έναρξη**® **Προγράμματα** ή **Όλα τα προγράμματα**® **Εκτυπωτές Dell**® **Dell V505**.

4. Επιλέξτε **Βοηθητικό πρόγραμμα εγκατάστασης φαξ της Dell**.

Ανοίγει το παράθυρο διαλόγου **Ερώτημα του οδηγού εγκατάστασης φαξ της Dell**.

5. Επιλέξτε **Όχι**.

Ανοίγει το παράθυρο διαλόγου **Βοηθητικό πρόγραμμα εγκατάστασης φαξ της Dell**.

6. Κάντε κλικ στην καρτέλα **Εκτύπωση φαξ/Αναφορές**.

7. Από το πεδίο **Εάν το φαξ είναι πολύ μεγάλο**, ενεργοποιήστε κάποια επιλογή.

8. Κάντε κλικ στο κουμπί **OK**.

Ανοίγει ένα παράθυρο διαλόγου επιβεβαίωσης.

9. Κάντε κλικ στο **OK** για να αντικαταστήσετε τις ρυθμίσεις φαξ στον εκτυπωτή σας.

Ανοίγει ένα παράθυρο διαλόγου.

10. Επιλέξτε **Ναι**.

11. Επιλέξτε **Κλείσιμο**.

Αλλαγή της εγκατάστασης φαξ

Χρήση του πίνακα ελέγχου

Εάν χρησιμοποιείτε τον εκτυπωτή σας ως αυτόνομη συσκευή φαξ, μπορείτε να αλλάξετε τις ρυθμίσεις φαξ από το μενού **Ρύθμιση παραμέτρων φαξ**. Όποιες αλλαγές έγιναν στο μενού **Ρύθμιση παραμέτρων φαξ** είναι μόνιμες και ισχύουν για όλες τις εργασίες αποστολής/λήψης φαξ. Για περισσότερες πληροφορίες, δείτε [Μενού ρύθμισης φαξ](#).

Χρήση του υπολογιστή

Εάν θέλετε να διαμορφώσετε τις ρυθμίσεις φαξ του εκτυπωτή από τον υπολογιστή σας, μπορείτε να μεταβείτε στο **Βοηθητικό πρόγραμμα εγκατάστασης φαξ**.

1. Για *Windows Vista*:

- Επιλέξτε  **Όλα τα προγράμματα**.
- Επιλέξτε **Εκτυπωτές Dell**.
- Επιλέξτε **Dell V505**.

Για *Windows XP και Windows 2000*:

Κάντε κλικ το πλήκτρο **Έναρξη** **Προγράμματα** ή **Όλα τα προγράμματα** **Εκτυπωτές Dell** **Dell V505**.

2. Επιλέξτε **Βοηθητικό πρόγραμμα εγκατάστασης φαξ της Dell**.

Ανοίγει το παράθυρο διαλόγου **Ερώτημα του οδηγού εγκατάστασης φαξ της Dell**.

3. Εάν θέλετε να χρησιμοποιήσετε τον Οδηγό του βοηθητικού προγράμματος εγκατάστασης φαξ για να ρυθμίσετε τον εκτυπωτή σας για αποστολή/λήψη φαξ, επιλέξτε **Ναι**. Ανοίγει το παράθυρο διαλόγου **Καλώς ήλθατε στον Οδηγό του βοηθητικού προγράμματος εγκατάστασης φαξ**.

Εάν θέλετε να προσαρμόσετε μη αυτόματα τις ρυθμίσεις του φαξ, επιλέξτε **Όχι**. Ανοίγει το παράθυρο διαλόγου **Βοηθητικό πρόγραμμα εγκατάστασης φαξ της Dell**.

Σε αυτή την καρτέλα:	Μπορείτε:
Κλήση και αποστολή	<ul style="list-style-type: none">• Να προσδιορίσετε τρόπο κλήσης.• Να πληκτρολογήσετε ένα πρόθεμα κλήσης.• Να επιλέξετε ένταση κλήσης.• Να πληκτρολογήσετε τον αριθμό του φαξ και το όνομά σας.• Να ορίσετε πόσες φορές θέλετε να καλεί ξανά τον αριθμό η συσκευή και ποιος θα είναι ο χρόνος που θα μεσολαβεί ανάμεσα σε κάθε προσπάθεια, εάν δεν είναι δυνατή η αποστολή του φαξ την πρώτη φορά.• Να επιλέξετε εάν θα σαρώσετε ολόκληρο το έγγραφο πριν ή αφού καλέσετε τον αριθμό.• Να ορίσετε τη μέγιστη ταχύτητα αποστολής και την ποιότητα εκτύπωσης των εξερχόμενων φαξ.• Να μετατρέψετε αυτόματα το φαξ ώστε να είναι συμβατό με τη συσκευή φαξ του παραλήπτη ανεξάρτητα από τις ρυθμίσεις αποστολής.• Να επιλέξετε το μέγεθος το εγγράφου που σαρώνεται για να αποσταλεί μέσω φαξ.
Ήχος κλήσης και απάντηση	<ul style="list-style-type: none">• Να ορίσετε τον αριθμό των κτύπων που θα ακουστούν πριν λάβει η συσκευή το εισερχόμενο φαξ. <p>ΣΗΜΕΙΩΣΗ: Ο αριθμός κτύπων που έχει οριστεί στον τηλεφωνητή θα πρέπει πάντα να είναι μικρότερος από τον αριθμό κτύπων που έχει οριστεί στον εκτυπωτή.</p> <ul style="list-style-type: none">• Να ορίσετε έναν χαρακτηριστικό ήχο κλήσης εφόσον είναι ενεργοποιημένη η υπηρεσία χαρακτηριστικού ήχου κλήσης στην τηλεφωνική γραμμή που χρησιμοποιείτε.• Να ορίσετε ένταση ήχου κλήσης.• Να επιλέξετε εάν θα χρησιμοποιήσετε τη λειτουργία διόρθωσης σφάλματος.• Να επιλέξετε μοτίβο αναγνωριστικού καλούντος (1 εάν οι τηλεφωνικές γραμμές στη χώρα σας χρησιμοποιούν μοτίβο εντοπισμού Μετατόπισης Συχνότητας ή 2 εάν οι τηλεφωνικές γραμμές στη χώρα σας χρησιμοποιούν μοτίβο εντοπισμού Πολυκυκλικής Σηματοδοσίας Διπλού Σήματος). Το μοτίβο εντοπισμού του αναγνωριστικού καλούντος προσδιορίζεται από τη χώρα ή την περιοχή που επιλέξατε κατά τη διάρκεια της αρχικής ρύθμισης. Εάν τα τηλέφωνα στη χώρα σας χρησιμοποιούν δύο μοτίβα εντοπισμού, επικοινωνήστε με την εταιρεία τηλεφωνίας στην οποία είστε συνδρομητής για να μάθετε ποιο μοτίβο χρησιμοποιεί.• Να ορίσετε κωδικό μη αυτόματης απάντησης. Ο προεπιλεγμένος κωδικός είναι DELL# (3355#).• Να επιλέξετε εάν θέλετε η απάντηση των εισερχόμενων φαξ να γίνεται αυτόματα ή σε καθορισμένο χρόνο.

	<ul style="list-style-type: none"> • Να καθορίσετε πότε θα εκτελείται αυτόματα η απάντηση των εισερχόμενων φαξ. • Να επιλέξετε εάν θέλετε να προωθήσετε ένα φαξ ή να το εκτυπώσετε και, στη συνέχεια, να το προωθήσετε. • Να ορίσετε τον αριθμό φαξ στον οποίο θα γίνεται προώθηση των φαξ. • Να διαχειριστείτε αποκλεισμένα φαξ.
Εκτύπωση φαξ / Αναφορές	<ul style="list-style-type: none"> • Να επιλέξετε την αυτόματη αλλαγή του μεγέθους των υπερβολικά μεγάλων φαξ ώστε να είναι δυνατή η εκτύπωσή τους σε μία σελίδα ή να διατηρείται η κλίμακα του υπερμεγέθους φαξ και να πραγματοποιείται εκτύπωσή του σε δύο σελίδες. • Να επιλέξετε εάν θέλετε να εκτυπώνεται υποσέλιδο (ημερομηνία, ώρα και αριθμός σελίδας) σε κάθε σελίδα. • Να επιλέξετε τη θήκη από την οποία θα παίρνει χαρτί ο εκτυπωτής, εάν έχετε εγκαταστήσει προαιρετική δεύτερη θήκη χαρτιού. Να επιλέξετε Αυτόματα, εάν θέλετε ο εκτυπωτής να μπορεί να χρησιμοποιεί αυτόματα το χαρτί που θα ταιριάζει στο μέγεθος του εισερχόμενου φαξ. • Να επιλέξετε εάν θέλετε να γίνεται εκτύπωση και στις δύο όψεις της σελίδας, εάν έχετε εγκαταστήσει προαιρετικό εξάρτημα εκτύπωσης διπλής όψης. • Να ορίσετε πότε θα εκτυπώσετε μια αναφορά δραστηριοτήτων του φαξ. • Να ορίσετε πότε θέλετε να γίνεται εκτύπωση επιβεβαίωσης φαξ.
Ταχεία κλήση	Να προσθέσετε, να δημιουργήσετε ή να επεξεργαστείτε καταχωρήσεις από τη λίστα ταχείας κλήσης ή ομαδικής κλήσης.
Συνοδευτική σελίδα	<ul style="list-style-type: none"> • Να ορίσετε εάν θέλετε να εκτελείται αποστολή συνοδευτικής σελίδας με τα εξερχόμενα φαξ. • Να επεξεργαστείτε ή να ενημερώσετε τις πληροφορίες που εμφανίζονται στη συνοδευτική σελίδα. • Να επιλέξετε την προτεραιότητα των εξερχόμενων φαξ. • Να συμπεριλάβετε ένα σύντομο μήνυμα.











Χρήση ταχείας κλήσης

Για να κάνετε ευκολότερη την αποστολή φαξ, μπορείτε να αντιστοιχίσετε έναν αριθμό ταχείας κλήσης σε 89 μεμονωμένες επαφές και 10 ομάδες, καθεμία από τις οποίες έχει τη δυνατότητα να αποθηκεύει έως και 30 αριθμούς τηλεφώνου.

Δημιουργία λίστας αριθμών ταχείας κλήσης ή ομαδικής κλήσης













Χρήση του πίνακα ελέγχου

Προσθήκη καταχώρησης στη λίστα ταχείας κλήσης









1. Από το κύριο μενού, χρησιμοποιήστε τα κουμπιά του αριστερού και του δεξιού **βέλους**   για να μεταβείτε στην επιλογή **ΦΑΞ**, και στη συνέχεια πατήστε το κουμπί **επιλογής** .
2. Από την οθόνη **Εισάγετε αριθμό φαξ**, πατήστε το κουμπί **επιλογής** .
3. Χρησιμοποιήστε τα κουμπιά του αριστερού και του δεξιού **βέλους**   για να μετακινηθείτε στην επιλογή **Τηλεφωνικός κατάλογος** και, στη συνέχεια, πατήστε το κουμπί **επιλογής** .
4. Χρησιμοποιήστε τα κουμπιά του αριστερού και του δεξιού **βέλους**   για να μεταβείτε στην επιλογή **Προσθήκη**, και στη συνέχεια πατήστε το κουμπί **επιλογής**  δύο φορές.
5. Ακολουθήστε τις οδηγίες που εμφανίζονται στην οθόνη του πίνακα ελέγχου.

 **ΣΗΜΕΙΩΣΗ:** Ο αμέσως επόμενος διαθέσιμος αριθμός ταχείας κλήσης αντιστοιχίζεται αυτόματα στη συγκεκριμένη επαφή. Ο αριθμός ταχείας κλήσης δεν είναι δυνατόν να αλλάξει.

Προσθήκη καταχώρησης στη Λίστα ομαδικής κλήσης

1. Από το κύριο μενού, χρησιμοποιήστε τα κουμπιά του αριστερού και του δεξιού **βέλους**   για να μεταβείτε στην επιλογή **ΦΑΞ** και, στη συνέχεια, πατήστε το κουμπί **επιλογής** .
2. Από την οθόνη **Εισάγετε αριθμό φαξ**, πατήστε το κουμπί **επιλογής** .
3. Χρησιμοποιήστε τα κουμπιά του αριστερού και του δεξιού **βέλους**   για να μετακινηθείτε στην επιλογή **Τηλεφωνικός κατάλογος** και, στη συνέχεια, πατήστε το κουμπί **επιλογής** .
4. Χρησιμοποιήστε τα κουμπιά του αριστερού και του δεξιού **βέλους**   για να πραγματοποιήσετε κύλιση στην επιλογή **Προσθήκη** και, στη συνέχεια, πατήστε το κουμπί **επιλογής** .
5. Πατήστε το κουμπί του αριστερού **βέλους**  για να πραγματοποιήσετε κύλιση στην επιλογή **Ομαδοποίηση φαξ** και, στη συνέχεια, πατήστε το κουμπί **επιλογής** .

 **ΣΗΜΕΙΩΣΗ:** Η ομαδοποίηση φαξ περιλαμβάνει αριθμούς από το 90 έως το 99.

6. Χρησιμοποιήστε το πληκτρολόγιο για να προσθέσετε έναν αριθμό φαξ στην ομάδα και, στη συνέχεια, πατήστε το κουμπί **επιλογής** .
7. Από την οθόνη **Καταχώρηση άλλου αριθμού;**, χρησιμοποιήστε τα κουμπιά του αριστερού και του δεξιού **βέλους**   για να επιλέξετε **Ναι** και, στη συνέχεια, πατήστε το κουμπί **επιλογής**  για να προσθέσετε έναν ακόμη αριθμό.
8. Όταν ολοκληρώσετε την προσθήκη αριθμών στη λίστα ομαδικής κλήσης, χρησιμοποιήστε τα κουμπιά του αριστερού και του δεξιού **βέλους**   για να πραγματοποιήσετε κύλιση στην επιλογή **Όχι** και, στη συνέχεια, πατήστε το κουμπί **επιλογής** .
9. Χρησιμοποιήστε το πληκτρολόγιο για να εισάγετε το όνομα της ομάδας σας και, στη συνέχεια, πατήστε το κουμπί **επιλογής** .

Χρήση του υπολογιστή

1. Ενεργοποιήστε τον υπολογιστή και τον εκτυπωτή σας και βεβαιωθείτε ότι είναι συνδεδεμένοι μεταξύ τους.
2. Βεβαιωθείτε ότι έχετε ρυθμίσει σωστά τον εκτυπωτή, ώστε να μπορεί να στέλνει και να λαμβάνει φαξ. Για περισσότερες πληροφορίες, δείτε [Ρύθμιση του εκτυπωτή με εξωτερικές συσκευές](#).
3. *Στα Windows Vista:*
 - a. Επιλέξτε  **Προγράμματα**.
 - b. Επιλέξτε **Εκτυπωτές Dell**.
 - c. Επιλέξτε **Dell V505**.

Στα Windows XP ή στα Windows 2000:

Κάντε κλικ το πλήκτρο **Έναρξη**® **Προγράμματα** ή **Όλα τα προγράμματα**® **Εκτυπωτές Dell**® **Dell V505**.

4. Επιλέξτε **Βοηθητικό πρόγραμμα εγκατάστασης φαξ της Dell**.

Ανοίγει το παράθυρο διαλόγου **Ερώτημα του οδηγού εγκατάστασης φαξ της Dell**.

5. Επιλέξτε **Όχι**.

Ανοίγει το παράθυρο διαλόγου **Βοηθητικό πρόγραμμα εγκατάστασης φαξ της Dell**.

6. Κάντε κλικ στην καρτέλα **Ταχεία κλήση**.

7. Για να προσθέσετε μια νέα καταχώρηση στη λίστα ταχείας κλήσης, επιλέξτε ένα διαθέσιμο αριθμό μεταξύ 1 και 89 και εισάγετε τον αριθμό φαξ και το όνομα της καινούργιας σας επαφής.

Για να προσθέσετε μια νέα καταχώρηση ομάδας στη λίστα ομαδικής κλήσης, επιλέξτε ένα διαθέσιμο αριθμό μεταξύ 90 και 99. Κάτω από τη βασική λίστα ταχείας κλήσης εμφανίζεται μια μικρότερη ομάδα. Εισάγετε τους αριθμούς φαξ και τα ονόματα της νέας καταχώρησης ομάδας.

8. Για να προσθέσετε επαφές από τον τηλεφωνικό σας κατάλογο, επιλέξτε **Επιλογή από τον τηλεφωνικό κατάλογο**.

Ανοίγει το παράθυρο διαλόγου **Επιλογή από τον τηλεφωνικό κατάλογο**.

a. Επιλέξτε μια επαφή από τον τηλεφωνικό κατάλογο.

b. Εάν θέλετε να προσθέσετε την επαφή στη λίστα σας, κάντε κλικ σε κάποιον από τους διαθέσιμους αριθμούς της ενότητας ρυθμίσεων λίστας ταχείας κλήσης ή λίστας ομαδικής κλήσης.

Εάν θέλετε να αντικαταστήσετε μια υπάρχουσα καταχώρηση της λίστας σας, κάντε κλικ στην καταχώρηση που θέλετε να αλλάξετε.

c. Επιλέξτε **Προσθήκη σε ή αλλαγή λίστας**.

d. Μετά την προσθήκη καταχωρήσεων από τον τηλεφωνικό κατάλογο στη λίστα ταχείας κλήσης ή στη λίστα ομαδικής κλήσης, επιλέξτε **OK** για να επιστρέψετε στην καρτέλα Ταχεία κλήση.

9. Κάντε κλικ στο κουμπί **OK**.

Ανοίγει ένα παράθυρο διαλόγου επιβεβαίωσης.





10. Κάντε κλικ στο **OK** για να αντικαταστήσετε τις ρυθμίσεις του εκτυπωτή σας.

Ανοίγει ένα παράθυρο διαλόγου.

11. Επιλέξτε **Ναι**.

12. Επιλέξτε **Κλείσιμο**.

Χρήση λίστας αριθμών ταχείας κλήσης ή ομάδας κλήσης

- Από το κύριο μενού, χρησιμοποιήστε τα κουμπιά του αριστερού και του δεξιού **βέλους**   για να μεταβείτε στην επιλογή **FAX** και, στη συνέχεια, πατήστε το κουμπί **επιλογής** .
- Από την οθόνη **Εισαγωγή αριθμού fax**, χρησιμοποιήστε το πληκτρολόγιο για να εισάγετε το διψήφιο αριθμό ταχείας κλήσης ή ομάδας κλήσης.
- Για να εισάγετε ακόμη έναν αριθμό ταχείας κλήσης ή ομάδας κλήσης, πατήστε . Ακολουθήστε τις οδηγίες που εμφανίζονται στην οθόνη.
- Πατήστε το κουμπί **έναρξης**  για να ξεκινήσει η αποστολή του φαξ.

















ΣΗΜΕΙΩΣΗ: Κατά την εισαγωγή αριθμών, αν εισαγάγετε μόνο δύο αριθμούς, ο εκτυπωτής υποθέτει ότι εισάγετε έναν αριθμό μνήμης ταχείας κλήσης. Εάν ο αριθμός δεν αντιστοιχεί σε καμία καταχώρηση στον Τηλεφωνικό κατάλογο, ο εκτυπωτής υποθέτει ότι εισάγετε εσωτερικό αριθμό.



Αποκλεισμός ανεπιθύμητων φαξ

Δημιουργία λίστας αποκλεισμένων αριθμών φαξ

Χρήση του πίνακα ελέγχου

1. Από το κύριο μενού, χρησιμοποιήστε τα κουμπιά του αριστερού και του δεξιού **βέλους**   για να μεταβείτε στην επιλογή **ΦΑΞ** και, στη συνέχεια, πατήστε το κουμπί **επιλογής** .
2. Από την οθόνη **Εισάγετε αριθμό φαξ**, πατήστε το κουμπί **επιλογής** .
3. Από το μενού **Φαξ**, χρησιμοποιήστε τα κουμπιά του αριστερού και του δεξιού **βέλους**   για να πραγματοποιήσετε κύλιση στην επιλογή **Ρύθμιση παραμέτρων φαξ** και, στη συνέχεια, πατήστε το κουμπί **επιλογής** .
4. Χρησιμοποιήστε τα κουμπιά του αριστερού ή του δεξιού **βέλους**   για να μεταβείτε στην επιλογή **Αποκλεισμός φαξ** και, στη συνέχεια, πατήστε το κουμπί **επιλογής** .
5. Χρησιμοποιήστε τα κουμπιά του αριστερού και του δεξιού **βέλους**   για να πραγματοποιήσετε κύλιση στην επιλογή **Προσθήκη** και, στη συνέχεια, πατήστε το κουμπί **επιλογής** .
6. Χρησιμοποιήστε το πληκτρολόγιο για να καταχωρήσετε έναν αριθμό φαξ και, στη συνέχεια, πατήστε το κουμπί **επιλογής** .
7. Χρησιμοποιήστε το πληκτρολόγιο για να καθορίσετε κάποιο όνομα και, στη συνέχεια, πατήστε το κουμπί **επιλογής** .

ΣΗΜΕΙΩΣΗ: Ο αμέσως επόμενος διαθέσιμος αριθμός αποκλεισμένου φαξ αντιστοιχίζεται αυτόματα στη συγκεκριμένη επαφή. Ο αριθμός αποκλεισμένου φαξ δεν είναι δυνατό να αλλάξει.

8. Όταν σας ζητηθεί να εισάγετε ακόμη έναν αριθμό, πατήστε τα κουμπιά του αριστερού και του δεξιού **βέλους**   για να μετακινηθείτε στις επιλογές και, στη συνέχεια, πατήστε το κουμπί **επιλογής** .

Χρήση του υπολογιστή

1. Ενεργοποιήστε τον υπολογιστή και τον εκτυπωτή σας και βεβαιωθείτε ότι είναι συνδεδεμένοι μεταξύ τους.
2. Βεβαιωθείτε ότι έχετε ρυθμίσει σωστά τον εκτυπωτή, ώστε να μπορεί να στέλνει και να λαμβάνει φαξ. Για περισσότερες πληροφορίες, δείτε [Ρύθμιση του εκτυπωτή με εξωτερικές συσκευές](#).
3. *Στα Windows Vista:*
 - a. Επιλέξτε  **Προγράμματα**.

b. Επιλέξτε **Εκτυπωτές Dell**.

c. Επιλέξτε **Dell V505**.

Στα Windows XP ή στα Windows 2000:

Κάντε κλικ το πλήκτρο **Έναρξη® Προγράμματα** ή **Όλα τα προγράμματα® Εκτυπωτές Dell® Dell V505**.

4. Επιλέξτε **Βοηθητικό πρόγραμμα εγκατάστασης φαξ της Dell**.

Ανοίγει το παράθυρο διαλόγου **Ερώτημα του οδηγού εγκατάστασης φαξ της Dell**.

5. Επιλέξτε **Όχι**.

Ανοίγει το παράθυρο διαλόγου **Βοηθητικό πρόγραμμα εγκατάστασης φαξ της Dell**.

6. Επιλέξτε την καρτέλα **Ήχος κλήσης και απάντηση**.

7. Επιλέξτε **Διαχείριση αποκλεισμένων φαξ**.

Ανοίγει το παράθυρο διαλόγου **Διαχείριση αποκλεισμένων φαξ**.

8. Στη λίστα αποκλεισμένων φαξ, εισάγετε έναν αριθμό φαξ και έναν αριθμό επαφής.

9. Κάντε κλικ στο **OK** για να επιστρέψετε στην καρτέλα Ήχος κλήσης και απάντηση.

10. Κάντε κλικ στο κουμπί **OK**.

Ανοίγει ένα παράθυρο διαλόγου επιβεβαίωσης.

11. Κάντε κλικ στο **OK** για να αντικαταστήσετε τις ρυθμίσεις φαξ στον εκτυπωτή σας.













Ανοίγει ένα παράθυρο διαλόγου.

12. Επιλέξτε **Ναι**.



13. Επιλέξτε **Κλείσιμο**.

Ενεργοποίηση της λειτουργίας αποκλεισμού φαξ

Χρήση του πίνακα ελέγχου

1. Από το κύριο μενού, χρησιμοποιήστε τα κουμπιά του αριστερού και του δεξιού **βέλους**   για να μεταβείτε στην επιλογή **ΦΑΞ**, και στη συνέχεια πατήστε το κουμπί **επιλογής** .
2. Από την οθόνη **Εισάγετε αριθμό φαξ**, πατήστε το κουμπί **επιλογής** .
3. Από το μενού **Φαξ**, χρησιμοποιήστε τα κουμπιά του αριστερού και του δεξιού **βέλους**   για να πραγματοποιήσετε κύλιση στην επιλογή **Ρύθμιση παραμέτρων φαξ** και, στη συνέχεια, πατήστε το κουμπί **επιλογής** .
4. Χρησιμοποιήστε τα κουμπιά του αριστερού και του δεξιού **βέλους**   για να μεταβείτε στην επιλογή **Αποκλεισμός φαξ** και, στη συνέχεια, πατήστε το κουμπί **επιλογής** .
5. Χρησιμοποιήστε τα κουμπιά του αριστερού και του δεξιού **βέλους**   για να ενεργοποιήσετε την επιλογή

Ενεργοποίηση/Απενεργοποίηση και, στη συνέχεια, πατήστε το κουμπί **επιλογής** .

6. Χρησιμοποιήστε τα κουμπιά του αριστερού και του δεξιού **βέλους**   για να επιλέξετε **Ενεργοποίηση**, και στη συνέχεια, πατήστε το κουμπί **επιλογής** .

Εάν ο εκτυπωτής ανιχνεύσει ότι πραγματοποιείται μετάδοση φαξ από κάποιον από τους αριθμούς που βρίσκονται στη λίστα αποκλεισμένων φαξ, διακόπτει τη μετάδοση.

Χρήση του υπολογιστή

1. Ενεργοποιήστε τον υπολογιστή και τον εκτυπωτή σας και βεβαιωθείτε ότι είναι συνδεδεμένοι μεταξύ τους.
2. Βεβαιωθείτε ότι έχετε ρυθμίσει σωστά τον εκτυπωτή, ώστε να μπορεί να στέλνει και να λαμβάνει φαξ. Για περισσότερες πληροφορίες, δείτε [Ρύθμιση του εκτυπωτή με εξωτερικές συσκευές](#).
3. Στα *Windows Vista*:
 - a. Επιλέξτε  **Όλα τα προγράμματα**.
 - b. Επιλέξτε **Εκτυπωτές Dell**.
 - c. Επιλέξτε **Dell V505**.

















Στα *Windows XP* ή στα *Windows 2000*:

Κάντε κλικ το πλήκτρο **Έναρξη**® **Προγράμματα** ή **Όλα τα προγράμματα**® **Εκτυπωτές Dell**® **Dell V505**.

4. Επιλέξτε **Βοηθητικό πρόγραμμα εγκατάστασης φαξ της Dell**.
Ανοίγει το παράθυρο διαλόγου **Ερώτημα του οδηγού εγκατάστασης φαξ της Dell**.
5. Επιλέξτε **Όχι**.
Ανοίγει το παράθυρο διαλόγου **Βοηθητικό πρόγραμμα εγκατάστασης φαξ της Dell**.
6. Επιλέξτε την καρτέλα **Ήχος κλήσης και απάντηση**.
7. Επιλέξτε **Διαχείριση αποκλεισμένων φαξ**.
Ανοίγει το παράθυρο διαλόγου **Διαχείριση αποκλεισμένων φαξ**.
8. Επιλέξτε **Ενεργοποίηση αποκλεισμού φαξ**.
9. Κάντε κλικ στο **OK** για να επιστρέψετε στην καρτέλα **Ήχος κλήσης και απάντηση**.
10. Κάντε κλικ στο κουμπί **OK**.
Ανοίγει ένα παράθυρο διαλόγου επιβεβαίωσης.
11. Κάντε κλικ στο **OK** για να αντικαταστήσετε τις ρυθμίσεις φαξ στον εκτυπωτή σας.
Ανοίγει ένα παράθυρο διαλόγου.
12. Επιλέξτε **Ναι**.
13. Επιλέξτε **Κλείσιμο**.

Αποκλεισμός αριθμών φαξ χωρίς αναγνωριστικό καλούντος

Χρήση του πίνακα ελέγχου

1. Από το κεντρικό μενού, χρησιμοποιήστε τα κουμπιά του αριστερού και του δεξιού **βέλους**   για να πραγματοποιήσετε κύλιση στην επιλογή **ΦΑΞ** και, στη συνέχεια, πατήστε το κουμπί **επιλογής** .
2. Από την οθόνη **Εισάγετε αριθμό φαξ**, πατήστε το κουμπί **επιλογής** .
3. Χρησιμοποιήστε τα κουμπιά του αριστερού και του δεξιού **βέλους**   για να μεταβείτε στην επιλογή **Ρύθμιση παραμέτρων φαξ**, και στη συνέχεια πατήστε το κουμπί **επιλογής** .
4. Χρησιμοποιήστε τα κουμπιά του αριστερού και του δεξιού **βέλους**   για να πραγματοποιήσετε κύλιση στην επιλογή **Αποκλεισμός φαξ**, και στη συνέχεια πατήστε το κουμπί **επιλογής** .
5. Χρησιμοποιήστε τα κουμπιά του αριστερού και του δεξιού **βέλους**   για να μεταφερθείτε στην επιλογή **Αποκλεισμός χωρίς αναγνωριστικό**, και στη συνέχεια πατήστε το κουμπί **επιλογής** .
6. Χρησιμοποιήστε τα κουμπιά του αριστερού και του δεξιού **βέλους**   για να πραγματοποιήσετε κύλιση στην επιλογή **Ενεργοποίηση**, και στη συνέχεια πατήστε το κουμπί **επιλογής** .

Αν ο εκτυπωτής εντοπίσει φαξ από συσκευή χωρίς αναγνωριστικό καλούντος, η μετάδοση διακόπτεται.

Χρήση του υπολογιστή

1. Ενεργοποιήστε τον υπολογιστή και τον εκτυπωτή σας και βεβαιωθείτε ότι είναι συνδεδεμένοι μεταξύ τους.
 2. Βεβαιωθείτε ότι έχετε ρυθμίσει σωστά τον εκτυπωτή, ώστε να μπορεί να στέλνει και να λαμβάνει φαξ. Για περισσότερες πληροφορίες, δείτε [Ρύθμιση του εκτυπωτή με εξωτερικές συσκευές](#).
 3. *Στα Windows Vista:*
 - a. Επιλέξτε  **Προγράμματα**.
 - b. Επιλέξτε **Εκτυπωτές Dell**.
 - c. Επιλέξτε **Dell V505**.

Στα Windows XP ή στα Windows 2000:

Κάντε κλικ το πλήκτρο **Έναρξη**® **Προγράμματα** ή **Όλα τα προγράμματα**® **Εκτυπωτές Dell**® **Dell V505**.
4. Επιλέξτε **Βοηθητικό πρόγραμμα εγκατάστασης φαξ της Dell**.

Ανοίγει το παράθυρο διαλόγου **Ερώτημα του οδηγού εγκατάστασης φαξ της Dell**.
 5. Επιλέξτε **Όχι**.

Ανοίγει το παράθυρο διαλόγου **Βοηθητικό πρόγραμμα εγκατάστασης φαξ της Dell**.
 6. Επιλέξτε την καρτέλα **Ήχος κλήσης και απάντηση**.
 7. Επιλέξτε **Διαχείριση αποκλεισμένων φαξ**.

Ανοίγει το παράθυρο διαλόγου **Διαχείριση αποκλεισμένων αριθμών φαξ**.











- Επιλέξτε **Να αποκλείονται πάντα τα φαξ από αποστολές χωρίς έγκυρο αναγνωριστικό καλούντος**.
- Κάντε κλικ στο **OK** για να επιστρέψετε στην καρτέλα Ήχος κλήσης και απάντηση.
- Κάντε κλικ στο κουμπί **OK**.

Ανοίγει ένα παράθυρο διαλόγου επιβεβαίωσης.

- Κάντε κλικ στο **OK** για να αντικαταστήσετε τις ρυθμίσεις φαξ στον εκτυπωτή σας.
Ανοίγει ένα παράθυρο διαλόγου.
- Επιλέξτε **Ναι**.
- Επιλέξτε **Κλείσιμο**.

Δημιουργία αναφοράς δραστηριότητας φαξ

Χρήση του πίνακα ελέγχου

- Από το κύριο μενού, χρησιμοποιήστε τα κουμπιά του αριστερού και του δεξιού **βέλους**   για να μεταβείτε στην επιλογή **FAX** και, στη συνέχεια, πατήστε το κουμπί **επιλογής** .
- Από την οθόνη **Εισάγετε αριθμό φαξ**, πατήστε το κουμπί **επιλογής** .
- Από το κύριο μενού, χρησιμοποιήστε τα κουμπιά του αριστερού και του δεξιού **βέλους**   για να πραγματοποιήσετε κύλιση στην επιλογή **Ρύθμιση παραμέτρων φαξ** και, στη συνέχεια, πατήστε το κουμπί **επιλογής** .
- Από το κύριο μενού, χρησιμοποιήστε τα κουμπιά του αριστερού και του δεξιού **βέλους**   για να πραγματοποιήσετε κύλιση στην επιλογή **Αναφορές** και, στη συνέχεια, πατήστε το κουμπί **επιλογής** .
- Από το μενού **Αναφορές**, μπορείτε να πραγματοποιήσετε προβολή ή εκτύπωση της δραστηριότητας του φαξ.

Με χρήση του υπολογιστή

- Στα *Windows Vista*:
 - Επιλέξτε  **Προγράμματα**.
 - Επιλέξτε **Εκτυπωτές Dell**.
 - Επιλέξτε **Dell V505**.

Στα *Windows XP* και στα *Windows 2000*:

Κάντε κλικ το πλήκτρο **Έναρξη** **Προγράμματα** ή **Όλα τα προγράμματα** **Εκτυπωτές Dell** **Dell V505**.

- Επιλέξτε **Εργαλεία διαχείρισης fax της Dell**.

Ανοίγει το παράθυρο διαλόγου **Λογισμικό εργαλείων διαχείρισης fax της Dell**.

3. Επιλέξτε **Εκτύπωση αναφοράς δραστηριοτήτων**.
4. Από το αναπτυσσόμενο μενού **Προβολή**, επιλέξτε τα φαξ για τα οποία θα θέλατε να εκτυπώσετε αναφορά.
5. Επιλέξτε το εύρος ημερομηνίας που θα καλύπτει η αναφορά.
6. Κάντε κλικ στο εικονίδιο **εκτύπωσης** που βρίσκεται στην πάνω αριστερή γωνία του παραθύρου διαλόγου για να εκτυπώσετε την αναφορά του φαξ.

Σημείωση άδειας χρήσης

- [BSD License and Warranty statements](#)
- [GNU License](#)
- [Microsoft Corporation Notices](#)

Στο λογισμικό που παρέχεται με τον εκτυπωτή περιλαμβάνονται τα εξής:

- Λογισμικό που έχει αναπτυχθεί από τη Dell ή/και τρίτους και έχει κατοχυρωθεί ως πνευματική τους ιδιοκτησία
- Τροποποιημένο λογισμικό της Dell για το οποίο χορηγούνται δικαιώματα χρήσης σύμφωνα με τις διατάξεις της Γενικής Δημόσιας Άδειας GNU, έκδοση 2, και της Λιγότερο Γενικής Δημόσιας Άδειας GNU, έκδοση 2.1
- Λογισμικό για το οποίο χορηγούνται δικαιώματα χρήσης σύμφωνα με την άδεια χρήσης BSD και τις δηλώσεις εγγυήσεων
- Λογισμικό που βασίζεται εν μέρει στην εργασία της Ανεξάρτητης Ομάδας JPEG.

Το τροποποιημένο λογισμικό της Dell για το οποίο παραχωρείται άδεια γενικής δημόσιας χρήσης είναι ελεύθερο λογισμικό. Επιτρέπεται η αναδιανομή ή/και τροποποίησή του σύμφωνα με τους όρους των αδειών χρήσης που αναφέρονται παραπάνω. Οι εν λόγω άδειες δεν χορηγούν κανένα δικαίωμα στο λογισμικό που αποτελεί πνευματική ιδιοκτησία της Dell ή τρίτων και παρέχεται με το συγκεκριμένο εκτυπωτή.

Εφόσον το λογισμικό γενικής δημόσιας χρήσης στο οποίο βασίζονται οι τροποποιήσεις της Dell παρέχεται ρητά χωρίς εγγύηση, παρομοίως, η χρήση της έκδοσής του που έχει τροποποιηθεί από τη Dell παρέχεται χωρίς εγγύηση. Για περισσότερες λεπτομέρειες, ανατρέξτε στην αποποίηση εγγυήσεων των συγκεκριμένων αδειών χρήσης.

BSD License and Warranty statements

Copyright (c) 1991 The Regents of the University of California. All rights reserved.

Redistribution and use in source and binary forms, with or without modification, are permitted provided that the following conditions are met:

1. Redistributions of source code must retain the above copyright notice, this list of conditions and the following disclaimer.
2. Redistributions in binary form must reproduce the above copyright notice, this list of conditions and the following disclaimer in the documentation and/or other materials provided with the distribution.
3. The name of the author may not be used to endorse or promote products derived from this software without specific prior written permission.

THIS SOFTWARE IS PROVIDED BY THE AUTHOR ``AS IS'' AND ANY EXPRESS OR IMPLIED WARRANTIES, INCLUDING, BUT NOT LIMITED TO, THE IMPLIED WARRANTIES OF MERCHANTABILITY AND FITNESS FOR A PARTICULAR PURPOSE ARE DISCLAIMED. IN NO EVENT SHALL THE AUTHOR BE LIABLE FOR ANY DIRECT, INDIRECT, INCIDENTAL, SPECIAL, EXEMPLARY, OR CONSEQUENTIAL DAMAGES (INCLUDING, BUT NOT LIMITED TO, PROCUREMENT OF SUBSTITUTE GOODS OR SERVICES; LOSS OF USE, DATA, OR PROFITS; OR BUSINESS INTERRUPTION) HOWEVER CAUSED AND ON ANY THEORY OF LIABILITY, WHETHER IN CONTRACT, STRICT LIABILITY, OR TORT (INCLUDING NEGLIGENCE OR OTHERWISE) ARISING IN ANY WAY OUT OF THE USE OF THIS SOFTWARE, EVEN IF ADVISED OF THE POSSIBILITY OF SUCH DAMAGE.

GNU License

GENERAL PUBLIC LICENSE

Version 2, June 1991

Copyright (C) 1989, 1991 Free Software Foundation, Inc.

59 Temple Place, Suite 330, Boston, MA 02111-1307 USA

Everyone is permitted to copy and distribute verbatim copies of this license document, but changing it is not allowed.

Preamble

The licenses for most software are designed to take away your freedom to share and change it. By contrast, the GNU General Public License is intended to guarantee your freedom to share and change free software--to make sure the software is free for all its users. This General Public License applies to most of the Free Software Foundation's software and to any other program whose authors commit to using it. (Some other Free Software Foundation software is covered by the GNU Library General Public License instead.) You can apply it to your programs, too.

When we speak of free software, we are referring to freedom, not price. Our General Public Licenses are designed to make sure that you have the freedom to distribute copies of free software (and charge for this service if you wish), that you receive source code or can get it if you want it, that you can change the software or use pieces of it in new free programs; and that you know you can do these things.

To protect your rights, we need to make restrictions that forbid anyone to deny you these rights or to ask you to surrender the rights. These restrictions translate to certain responsibilities for you if you distribute copies of the software, or if you modify it.

For example, if you distribute copies of such a program, whether gratis or for a fee, you must give the recipients all the rights that you have. You must make sure that they, too, receive or can get the source code. And you must show them these terms so they know their rights.

We protect your rights with two steps: (1) copyright the software, and (2) offer you this license which gives you legal permission to copy, distribute and/or modify the software.

Also, for each author's protection and ours, we want to make certain that everyone understands that there is no warranty for this free software. If the software is modified by someone else and passed on, we want its recipients to know that what they have is not the original, so that any problems introduced by others will not reflect on the original authors' reputations.

Finally, any free program is threatened constantly by software patents. We wish to avoid the danger that redistributors of a free program will individually obtain patent licenses, in effect making the program proprietary. To prevent this, we have made it clear that any patent must be licensed for everyone's free use or not licensed at all.

The precise terms and conditions for copying, distribution and modification follow.

GNU GENERAL PUBLIC LICENSE

TERMS AND CONDITIONS FOR COPYING, DISTRIBUTION AND MODIFICATION

0. This License applies to any program or other work which contains a notice placed by the copyright holder saying it may be distributed under the terms of this General Public License. The "Program", below, refers to any such program or work, and a "work based on the Program" means either the Program or any derivative work under copyright law: that is to say, a work containing the Program or a portion of it, either verbatim or with modifications and/or translated into another language. (Hereinafter, translation is included without limitation in the term "modification".) Each licensee is addressed as "you". Activities other than copying, distribution and modification are not covered by this License; they are outside its scope. The act of running the Program is not restricted, and the output from the Program is covered only if its contents constitute a work based on the Program (independent of having been made by running the Program). Whether that is true depends on what the Program does.

1. You may copy and distribute verbatim copies of the Program's source code as you receive it, in any medium, provided that you conspicuously and appropriately publish on each copy an appropriate copyright notice and disclaimer of warranty; keep intact all the notices that refer to this License and to the absence of any warranty; and give any other recipients of the Program a copy of this License along with the Program.

You may charge a fee for the physical act of transferring a copy, and you may at your option offer warranty protection in exchange for a fee.

2. You may modify your copy or copies of the Program or any portion of it, thus forming a work based on the Program, and copy and distribute such modifications or work under the terms of Section 1 above, provided that you also meet all of these conditions:

- a. You must cause the modified files to carry prominent notices stating that you changed the files and the date of any change.
- b. You must cause any work that you distribute or publish, that in whole or in part contains or is derived from the Program or

any part thereof, to be licensed as a whole at no charge to all third parties under the terms of this License.

c. If the modified program normally reads commands interactively when run, you must cause it, when started running for such interactive use in the most ordinary way, to print or display an announcement including an appropriate copyright notice and a notice that there is no warranty (or else, saying that you provide a warranty) and that users may redistribute the program under these conditions, and telling the user how to view a copy of this License. (Exception: if the Program itself is interactive but does not normally print such an announcement, your work based on the Program is not required to print an announcement.)

These requirements apply to the modified work as a whole. If identifiable sections of that work are not derived from the Program, and can be reasonably considered independent and separate works in themselves, then this License, and its terms, do not apply to those sections when you distribute them as separate works. But when you distribute the same sections as part of a whole which is a work based on the Program, the distribution of the whole must be on the terms of this License, whose permissions for other licensees extend to the entire whole, and thus to each and every part regardless of who wrote it.

Thus, it is not the intent of this section to claim rights or contest your rights to work written entirely by you; rather, the intent is to exercise the right to control the distribution of derivative or collective works based on the Program.

In addition, mere aggregation of another work not based on the Program with the Program (or with a work based on the Program) on a volume of a storage or distribution medium does not bring the other work under the scope of this License.

3. You may copy and distribute the Program (or a work based on it, under Section 2) in object code or executable form under the terms of Sections 1 and 2 above provided that you also do one of the following:

- a. Accompany it with the complete corresponding machine-readable source code, which must be distributed under the terms of Sections 1 and 2 above on a medium customarily used for software interchange; or,
- b. Accompany it with a written offer, valid for at least three years, to give any third party, for a charge no more than your cost of physically performing source distribution, a complete machine-readable copy of the corresponding source code, to be distributed under the terms of Sections 1 and 2 above on a medium customarily used for software interchange; or,
- c. Accompany it with the information you received as to the offer to distribute corresponding source code. (This alternative is allowed only for noncommercial distribution and only if you received the program in object code or executable form with such an offer, in accord with Subsection b above.)

The source code for a work means the preferred form of the work for making modifications to it. For an executable work, complete source code means all the source code for all modules it contains, plus any associated interface definition files, plus the scripts used to control compilation and installation of the executable. However, as a special exception, the source code distributed need not include anything that is normally distributed (in either source or binary form) with the major components (compiler, kernel, and so on) of the operating system on which the executable runs, unless that component itself accompanies the executable.

If distribution of executable or object code is made by offering access to copy from a designated place, then offering equivalent access to copy the source code from the same place counts as distribution of the source code, even though third parties are not compelled to copy the source along with the object code.

4. You may not copy, modify, sublicense, or distribute the Program except as expressly provided under this License. Any attempt otherwise to copy, modify, sublicense or distribute the Program is void, and will automatically terminate your rights under this License. However, parties who have received copies, or rights, from you under this License will not have their licenses terminated so long as such parties remain in full compliance.

5. You are not required to accept this License, since you have not signed it. However, nothing else grants you permission to modify or distribute the Program or its derivative works. These actions are prohibited by law if you do not accept this License. Therefore, by modifying or distributing the Program (or any work based on the Program), you indicate your acceptance of this License to do so, and all its terms and conditions for copying, distributing or modifying the Program or works based on it.

6. Each time you redistribute the Program (or any work based on the Program), the recipient automatically receives a license from the original licensor to copy, distribute or modify the Program subject to these terms and conditions. You may not impose any further restrictions on the recipients' exercise of the rights granted herein. You are not responsible for enforcing compliance by third parties to this License.

7. If, as a consequence of a court judgment or allegation of patent infringement or for any other reason (not limited to patent issues), conditions are imposed on you (whether by court order, agreement or otherwise) that contradict the conditions of this License, they do not excuse you from the conditions of this License. If you cannot distribute so as to satisfy simultaneously your obligations under this License and any other pertinent obligations, then as a consequence you may not distribute the Program at all. For example, if a patent license would not permit royalty-free redistribution of the Program by all those who receive copies directly or indirectly through you, then the only way you could satisfy both it and this License would be to refrain entirely from distribution of the Program.

If any portion of this section is held invalid or unenforceable under any particular circumstance, the balance of the section is intended to apply and the section as a whole is intended to apply in other circumstances.

It is not the purpose of this section to induce you to infringe any patents or other property right claims or to contest validity of any such claims; this section has the sole purpose of protecting the integrity of the free software distribution system, which is implemented by public license practices. Many people have made generous contributions to the wide range of software distributed through that system in reliance on consistent application of that system; it is up to the author/donor to decide if he or she is willing to distribute software through any other system and a licensee cannot impose that choice.

This section is intended to make thoroughly clear what is believed to be a consequence of the rest of this License.

8. If the distribution and/or use of the Program is restricted in certain countries either by patents or by copyrighted interfaces, the original copyright holder who places the Program under this License may add an explicit geographical distribution limitation excluding those countries, so that distribution is permitted only in or among countries not thus excluded. In such case, this License incorporates the limitation as if written in the body of this License.

9. The Free Software Foundation may publish revised and/or new versions of the General Public License from time to time. Such new versions will be similar in spirit to the present version, but may differ in detail to address new problems or concerns.

Each version is given a distinguishing version number. If the Program specifies a version number of this License which applies to it and "any later version", you have the option of following the terms and conditions either of that version or of any later version published by the Free Software Foundation. If the Program does not specify a version number of this License, you may choose any version ever published by the Free Software Foundation.

10. If you wish to incorporate parts of the Program into other free programs whose distribution conditions are different, write to the author to ask for permission. For software which is copyrighted by the Free Software Foundation, write to the Free Software Foundation; we sometimes make exceptions for this. Our decision will be guided by the two goals of preserving the free status of all derivatives of our free software and of promoting the sharing and reuse of software generally.

NO WARRANTY

11. BECAUSE THE PROGRAM IS LICENSED FREE OF CHARGE, THERE IS NO WARRANTY FOR THE PROGRAM, TO THE EXTENT PERMITTED BY APPLICABLE LAW. EXCEPT WHEN OTHERWISE STATED IN WRITING THE COPYRIGHT HOLDERS AND/OR OTHER PARTIES PROVIDE THE PROGRAM "AS IS" WITHOUT WARRANTY OF ANY KIND, EITHER EXPRESSED OR IMPLIED, INCLUDING, BUT NOT LIMITED TO, THE IMPLIED WARRANTIES OF MERCHANTABILITY AND FITNESS FOR A PARTICULAR PURPOSE. THE ENTIRE RISK AS TO THE QUALITY AND PERFORMANCE OF THE PROGRAM IS WITH YOU. SHOULD THE PROGRAM PROVE DEFECTIVE, YOU ASSUME THE COST OF ALL NECESSARY SERVICING, REPAIR OR CORRECTION.

12. IN NO EVENT UNLESS REQUIRED BY APPLICABLE LAW OR AGREED TO IN WRITING WILL ANY COPYRIGHT HOLDER, OR ANY OTHER PARTY WHO MAY MODIFY AND/OR REDISTRIBUTE THE PROGRAM AS PERMITTED ABOVE, BE LIABLE TO YOU FOR DAMAGES, INCLUDING ANY GENERAL, SPECIAL, INCIDENTAL OR CONSEQUENTIAL DAMAGES ARISING OUT OF THE USE OR INABILITY TO USE THE PROGRAM (INCLUDING BUT NOT LIMITED TO LOSS OF DATA OR DATA BEING RENDERED INACCURATE OR LOSSES SUSTAINED BY YOU OR THIRD PARTIES OR A FAILURE OF THE PROGRAM TO OPERATE WITH ANY OTHER PROGRAMS), EVEN IF SUCH HOLDER OR OTHER PARTY HAS BEEN ADVISED OF THE POSSIBILITY OF SUCH DAMAGES.

END OF TERMS AND CONDITIONS

How to Apply These Terms to Your New Programs

If you develop a new program, and you want it to be of the greatest possible use to the public, the best way to achieve this is to make it free software which everyone can redistribute and change under these terms.

To do so, attach the following notices to the program. It is safest to attach them to the start of each source file to most effectively convey the exclusion of warranty; and each file should have at least the "copyright" line and a pointer to where the full notice is found.

1 April 1989

Lexmark International, Inc.

This General Public License does not permit incorporating your program into proprietary programs. If your program is a subroutine library, you may consider it more useful to permit linking proprietary applications with the library. If this is what you want to do, use the GNU Library General Public License instead of this License.

GNU LESSER GENERAL PUBLIC LICENSE

Version 2.1, February 1999

Copyright (C) 1991, 1999 Free Software Foundation, Inc.

59 Temple Place, Suite 330, Boston, MA 02111-1307 USA

Everyone is permitted to copy and distribute verbatim copies of this license document, but changing it is not allowed.

[This is the first released version of the Lesser GPL. It also counts as the successor of the GNU Library Public License, version 2, hence the version number 2.1.]

Preamble

The licenses for most software are designed to take away your freedom to share and change it. By contrast, the GNU General Public Licenses are intended to guarantee your freedom to share and change free software--to make sure the software is free for all its users.

This license, the Lesser General Public License, applies to some specially designated software packages--typically libraries--of the Free Software Foundation and other authors who decide to use it. You can use it too, but we suggest you first think carefully about whether this license or the ordinary General Public License is the better strategy to use in any particular case, based on the explanations below.

When we speak of free software, we are referring to freedom of use, not price. Our General Public Licenses are designed to make sure that you have the freedom to distribute copies of free software (and charge for this service if you wish); that you receive source code or can get it if you want it; that you can change the software and use pieces of it in new free programs; and that you are informed that you can do these things.

To protect your rights, we need to make restrictions that forbid distributors to deny you these rights or to ask you to surrender these rights. These restrictions translate to certain responsibilities for you if you distribute copies of the library or if you modify it.

For example, if you distribute copies of the library, whether gratis or for a fee, you must give the recipients all the rights that we gave you. You must make sure that they, too, receive or can get the source code. If you link other code with the library, you must provide complete object files to the recipients, so that they can relink them with the library after making changes to the library and recompiling it. And you must show them these terms so they know their rights.

We protect your rights with a two-step method: (1) we copyright the library, and (2) we offer you this license, which gives you legal permission to copy, distribute and/or modify the library.

To protect each distributor, we want to make it very clear that there is no warranty for the free library. Also, if the library is modified by someone else and passed on, the recipients should know that what they have is not the original version, so that the original author's reputation will not be affected by problems that might be introduced by others.

Finally, software patents pose a constant threat to the existence of any free program. We wish to make sure that a company cannot effectively restrict the users of a free program by obtaining a restrictive license from a patent holder. Therefore, we insist that any patent license obtained for a version of the library must be consistent with the full freedom of use specified in this license.

Most GNU software, including some libraries, is covered by the ordinary GNU General Public License. This license, the GNU Lesser General Public License, applies to certain designated libraries, and is quite different from the ordinary General Public License. We use this license for certain libraries in order to permit linking those libraries into non-free programs.

When a program is linked with a library, whether statically or using a shared library, the combination of the two is legally speaking a combined work, a derivative of the original library. The ordinary General Public License therefore permits such linking only if the entire combination fits its criteria of freedom. The Lesser General Public License permits more lax criteria for linking other code with the library.

We call this license the "Lesser" General Public License because it does Less to protect the user's freedom than the ordinary General Public License. It also provides other free software developers Less of an advantage over competing non-free programs. These disadvantages are the reason we use the ordinary General Public License for many libraries. However, the Lesser license provides advantages in certain special circumstances.

For example, on rare occasions, there may be a special need to encourage the widest possible use of a certain library, so that it becomes a de-facto standard. To achieve this, non-free programs must be allowed to use the library. A more frequent case is that a free library does the same job as widely used non-free libraries. In this case, there is little to gain by limiting the free library to free software only, so we use the Lesser General Public License.

In other cases, permission to use a particular library in non-free programs enables a greater number of people to use a large body of free software. For example, permission to use the GNU C Library in non-free programs enables many more people to use the whole GNU operating system, as well as its variant, the GNU/Linux operating system.

Although the Lesser General Public License is Less protective of the users' freedom, it does ensure that the user of a program that is linked with the Library has the freedom and the wherewithal to run that program using a modified version of the Library.

The precise terms and conditions for copying, distribution and modification follow. Pay close attention to the difference between a "work based on the library" and a "work that uses the library". The former contains code derived from the library, whereas the latter must be combined with the library in order to run.

GNU LESSER GENERAL PUBLIC LICENSE

TERMS AND CONDITIONS FOR COPYING, DISTRIBUTION AND MODIFICATION

0. This License Agreement applies to any software library or other program which contains a notice placed by the copyright holder or other authorized party saying it may be distributed under the terms of this Lesser General Public License (also called "this License"). Each licensee is addressed as "you".

A "library" means a collection of software functions and/or data prepared so as to be conveniently linked with application programs (which use some of those functions and data) to form executables.

The "Library", below, refers to any such software library or work which has been distributed under these terms. A "work based on the Library" means either the Library or any derivative work under copyright law: that is to say, a work containing the Library or a portion of it, either verbatim or with modifications and/or translated straightforwardly into another language. (Hereinafter, translation is included without limitation in the term "modification".)

"Source code" for a work means the preferred form of the work for making modifications to it. For a library, complete source code means all the source code for all modules it contains, plus any associated interface definition files, plus the scripts used to control compilation and installation of the library.

Activities other than copying, distribution and modification are not covered by this License; they are outside its scope. The act of running a program using the Library is not restricted, and output from such a program is covered only if its contents constitute a work based on the Library (independent of the use of the Library in a tool for writing it). Whether that is true depends on what the Library does and what the program that uses the Library does.

1. You may copy and distribute verbatim copies of the Library's complete source code as you receive it, in any medium, provided that you conspicuously and appropriately publish on each copy an appropriate copyright notice and disclaimer of warranty; keep intact all the notices that refer to this License and to the absence of any warranty; and distribute a copy of this License along with the Library.

You may charge a fee for the physical act of transferring a copy, and you may at your option offer warranty protection in exchange for a fee.

2. You may modify your copy or copies of the Library or any portion of it, thus forming a work based on the Library, and copy and distribute such modifications or work under the terms of Section 1 above, provided that you also meet all of these conditions:

- a. The modified work must itself be a software library.
- b. You must cause the files modified to carry prominent notices stating that you changed the files and the date of any change.
- c. You must cause the whole of the work to be licensed at no charge to all third parties under the terms of this License.
- d. If a facility in the modified Library refers to a function or a table of data to be supplied by an application program that uses the facility, other than as an argument passed when the facility is invoked, then you must make a good faith effort to ensure that, in the event an application does not supply such function or table, the facility still operates, and performs whatever part of its purpose remains meaningful.

(For example, a function in a library to compute square roots has a purpose that is entirely well-defined independent of the application. Therefore, Subsection 2d requires that any application-supplied function or table used by this function must be optional: if the application does not supply it, the square root function must still compute square roots.)

These requirements apply to the modified work as a whole. If identifiable sections of that work are not derived from the Library, and can be reasonably considered independent and separate works in themselves, then this License, and its terms, do not apply to those sections when you distribute them as separate works. But when you distribute the same sections as part of a whole which is a work based on the Library, the distribution of the whole must be on the terms of this License, whose permissions for other licensees extend to the entire whole, and thus to each and every part regardless of who wrote it.

Thus, it is not the intent of this section to claim rights or contest your rights to work written entirely by you; rather, the intent is to exercise the right to control the distribution of derivative or collective works based on the Library.

In addition, mere aggregation of another work not based on the Library with the Library (or with a work based on the Library) on a volume of a storage or distribution medium does not bring the other work under the scope of this License.

3. You may opt to apply the terms of the ordinary GNU General Public License instead of this License to a given copy of the Library. To do this, you must alter all the notices that refer to this License, so that they refer to the ordinary GNU General Public License, version 2, instead of to this License. (If a newer version than version 2 of the ordinary GNU General Public License has appeared, then you can specify that version instead if you wish.) Do not make any other change in these notices.

Once this change is made in a given copy, it is irreversible for that copy, so the ordinary GNU General Public License applies to all subsequent copies and derivative works made from that copy.

This option is useful when you wish to copy part of the code of the Library into a program that is not a library.

4. You may copy and distribute the Library (or a portion or derivative of it, under Section 2) in object code or executable form under the terms of Sections 1 and 2 above provided that you accompany it with the complete corresponding machine-readable source code, which must be distributed under the terms of Sections 1 and 2 above on a medium customarily used for software interchange.

If distribution of object code is made by offering access to copy from a designated place, then offering equivalent access to copy the source code from the same place satisfies the requirement to distribute the source code, even though third parties are not compelled to copy the source along with the object code.

5. A program that contains no derivative of any portion of the Library, but is designed to work with the Library by being compiled or linked with it, is called a "work that uses the Library". Such a work, in isolation, is not a derivative work of the Library, and therefore falls outside the scope of this License.

However, linking a "work that uses the Library" with the Library creates an executable that is a derivative of the Library (because it contains portions of the Library), rather than a "work that uses the library". The executable is therefore covered by this License. Section 6 states terms for distribution of such executables.

When a "work that uses the Library" uses material from a header file that is part of the Library, the object code for the work may be a derivative work of the Library even though the source code is not. Whether this is true is especially significant if the work can be linked without the Library, or if the work is itself a library. The threshold for this to be true is not precisely defined by law.

If such an object file uses only numerical parameters, data structure layouts and accessors, and small macros and small inline functions (ten lines or less in length), then the use of the object file is unrestricted, regardless of whether it is legally a derivative work. (Executables containing this object code plus portions of the Library will still fall under Section 6.)

Otherwise, if the work is a derivative of the Library, you may distribute the object code for the work under the terms of Section 6. Any executables containing that work also fall under Section 6, whether or not they are linked directly with the Library itself.

6. As an exception to the Sections above, you may also combine or link a "work that uses the Library" with the Library to produce a work containing portions of the Library, and distribute that work under terms of your choice, provided that the terms permit modification of the work for the customer's own use and reverse engineering for debugging such modifications.

You must give prominent notice with each copy of the work that the Library is used in it and that the Library and its use are covered by this License. You must supply a copy of this License. If the work during execution displays copyright notices, you must include the copyright notice for the Library among them, as well as a reference directing the user to the copy of this License. Also, you must do one of these things:

a. Accompany the work with the complete corresponding machine-readable source code for the Library including whatever changes were used in the work (which must be distributed under Sections 1 and 2 above); and, if the work is an executable linked with the Library, with the complete machine-readable "work that uses the Library", as object code and/or source code, so that the user can modify the Library and then relink to produce a modified executable containing the modified Library. (It is understood that the user who changes the contents of definitions files in the Library will not necessarily be able to recompile the application to use the modified definitions.)

b. Use a suitable shared library mechanism for linking with the Library. A suitable mechanism is one that (1) uses at run time a copy of the library already present on the user's computer system, rather than copying library functions into the executable, and (2) will operate properly with a modified version of the library, if the user installs one, as long as the modified version is interface-compatible with the version that the work was made with.

c. Accompany the work with a written offer, valid for at least three years, to give the same user the materials specified in Subsection 6a, above, for a charge no more than the cost of performing this distribution.

d. If distribution of the work is made by offering access to copy from a designated place, offer equivalent access to copy the above specified materials from the same place.

e. Verify that the user has already received a copy of these materials or that you have already sent this user a copy.

For an executable, the required form of the "work that uses the Library" must include any data and utility programs needed for reproducing the executable from it. However, as a special exception, the materials to be distributed need not include anything that is normally distributed (in either source or binary form) with the major components (compiler, kernel, and so on) of the operating system on which the executable runs, unless that component itself accompanies the executable.

It may happen that this requirement contradicts the license restrictions of other proprietary libraries that do not normally accompany the operating system. Such a contradiction means you cannot use both them and the Library together in an executable that you distribute.

7. You may place library facilities that are a work based on the Library side-by-side in a single library together with other

library facilities not covered by this License, and distribute such a combined library, provided that the separate distribution of the work based on the Library and of the other library facilities is otherwise permitted, and provided that you do these two things:

- a. Accompany the combined library with a copy of the same work based on the Library, uncombined with any other library facilities. This must be distributed under the terms of the Sections above.
 - b. Give prominent notice with the combined library of the fact that part of it is a work based on the Library, and explaining where to find the accompanying uncombined form of the same work.
8. You may not copy, modify, sublicense, link with, or distribute the Library except as expressly provided under this License. Any attempt otherwise to copy, modify, sublicense, link with, or distribute the Library is void, and will automatically terminate your rights under this License. However, parties who have received copies, or rights, from you under this License will not have their licenses terminated so long as such parties remain in full compliance.
9. You are not required to accept this License, since you have not signed it. However, nothing else grants you permission to modify or distribute the Library or its derivative works. These actions are prohibited by law if you do not accept this License. Therefore, by modifying or distributing the Library (or any work based on the Library), you indicate your acceptance of this License to do so, and all its terms and conditions for copying, distributing or modifying the Library or works based on it.
10. Each time you redistribute the Library (or any work based on the Library), the recipient automatically receives a license from the original licensor to copy, distribute, link with or modify the Library subject to these terms and conditions. You may not impose any further restrictions on the recipients' exercise of the rights granted herein. You are not responsible for enforcing compliance by third parties with this License.
11. If, as a consequence of a court judgment or allegation of patent infringement or for any other reason (not limited to patent issues), conditions are imposed on you (whether by court order, agreement or otherwise) that contradict the conditions of this License, they do not excuse you from the conditions of this License. If you cannot distribute so as to satisfy simultaneously your obligations under this License and any other pertinent obligations, then as a consequence you may not distribute the Library at all. For example, if a patent license would not permit royalty-free redistribution of the Library by all those who receive copies directly or indirectly through you, then the only way you could satisfy both it and this License would be to refrain entirely from distribution of the Library.

If any portion of this section is held invalid or unenforceable under any particular circumstance, the balance of the section is intended to apply, and the section as a whole is intended to apply in other circumstances.

It is not the purpose of this section to induce you to infringe any patents or other property right claims or to contest validity of any such claims; this section has the sole purpose of protecting the integrity of the free software distribution system which is implemented by public license practices. Many people have made generous contributions to the wide range of software distributed through that system in reliance on consistent application of that system; it is up to the author/donor to decide if he or she is willing to distribute software through any other system and a licensee cannot impose that choice.

This section is intended to make thoroughly clear what is believed to be a consequence of the rest of this License.

12. If the distribution and/or use of the Library is restricted in certain countries either by patents or by copyrighted interfaces, the original copyright holder who places the Library under this License may add an explicit geographical distribution limitation excluding those countries, so that distribution is permitted only in or among countries not thus excluded. In such case, this License incorporates the limitation as if written in the body of this License.

13. The Free Software Foundation may publish revised and/or new versions of the Lesser General Public License from time to time. Such new versions will be similar in spirit to the present version, but may differ in detail to address new problems or concerns. Each version is given a distinguishing version number. If the Library specifies a version number of this License which applies to it and "any later version", you have the option of following the terms and conditions either of that version or of any later version published by the Free Software Foundation. If the Library does not specify a license version number, you may choose any version ever published by the Free Software Foundation.

14. If you wish to incorporate parts of the Library into other free programs whose distribution conditions are incompatible with these, write to the author to ask for permission. For software which is copyrighted by the Free Software Foundation, write to the Free Software Foundation; we sometimes make exceptions for this. Our decision will be guided by the two goals of preserving the free status of all derivatives of our free software and of promoting the sharing and reuse of software generally.

NO WARRANTY

15. BECAUSE THE LIBRARY IS LICENSED FREE OF CHARGE, THERE IS NO WARRANTY FOR THE LIBRARY, TO THE EXTENT PERMITTED BY APPLICABLE LAW. EXCEPT WHEN OTHERWISE STATED IN WRITING THE COPYRIGHT HOLDERS AND/OR OTHER PARTIES PROVIDE THE LIBRARY "AS IS" WITHOUT WARRANTY OF ANY KIND, EITHER EXPRESSED OR IMPLIED, INCLUDING, BUT NOT LIMITED TO, THE IMPLIED WARRANTIES OF MERCHANTABILITY AND FITNESS FOR A PARTICULAR PURPOSE. THE ENTIRE RISK AS TO THE QUALITY AND PERFORMANCE OF THE LIBRARY IS WITH YOU. SHOULD THE LIBRARY PROVE DEFECTIVE, YOU ASSUME THE COST OF ALL NECESSARY SERVICING, REPAIR OR CORRECTION.

16. IN NO EVENT UNLESS REQUIRED BY APPLICABLE LAW OR AGREED TO IN WRITING WILL ANY COPYRIGHT HOLDER, OR

ANY OTHER PARTY WHO MAY MODIFY AND/OR REDISTRIBUTE THE LIBRARY AS PERMITTED ABOVE, BE LIABLE TO YOU FOR DAMAGES, INCLUDING ANY GENERAL, SPECIAL, INCIDENTAL OR CONSEQUENTIAL DAMAGES ARISING OUT OF THE USE OR INABILITY TO USE THE LIBRARY (INCLUDING BUT NOT LIMITED TO LOSS OF DATA OR DATA BEING RENDERED INACCURATE OR LOSSES SUSTAINED BY YOU OR THIRD PARTIES OR A FAILURE OF THE LIBRARY TO OPERATE WITH ANY OTHER SOFTWARE), EVEN IF SUCH HOLDER OR OTHER PARTY HAS BEEN ADVISED OF THE POSSIBILITY OF SUCH DAMAGES.

END OF TERMS AND CONDITIONS

How to Apply These Terms to Your New Libraries

If you develop a new library, and you want it to be of the greatest possible use to the public, we recommend making it free software that everyone can redistribute and change. You can do so by permitting redistribution under these terms (or, alternatively, under the terms of the ordinary General Public License).

To apply these terms, attach the following notices to the library. It is safest to attach them to the start of each source file to most effectively convey the exclusion of warranty; and each file should have at least the "copyright" line and a pointer to where the full notice is found.

1 April 1990

Lexmark International, Inc.

That's all there is to it!

Microsoft Corporation Notices

1. This product may incorporate intellectual property owned by Microsoft Corporation. The terms and conditions upon which Microsoft is licensing such intellectual property may be found at <http://go.microsoft.com/fwlink/?LinkId=52369>.
2. This product is based on Microsoft Print Schema technology. You may find the terms and conditions upon which Microsoft is licensing such intellectual property at <http://go.microsoft.com/fwlink/?LinkId=83288>.